

Министерство науки и высшего образования
Российской Федерации
Тольяттинский государственный университет

И.В. Цветкова, О.С. Евченко

ФИЛОСОФИЯ. ОСНОВЫ ИСТОРИИ ФИЛОСОФИИ

Электронное учебное пособие

© ФГБОУ ВО «Тольяттинский
государственный университет», 2023

ISBN 978-5-8259-1347-6

УДК 101.1(075.8)+1(091)(075.8)

ББК 87.00я73+87.3(0)я73

Рецензенты:

д-р филос. наук, доцент, профессор кафедры истории
и политологии Новосибирского государственного технического
университета *С.В. Куценко*;

д-р ист. наук, доцент, профессор кафедры «История и философия»
Тольяттинского государственного университета *В.А. Гуров*.

Цветкова, И.В. Философия. Основы истории философии : электронное учебное пособие / И.В. Цветкова, О.С. Евченко. – Тольятти : Изд-во ТГУ, 2023. – 1 оптический диск. – ISBN 978-5-8259-1347-6.

Учебное пособие содержит материалы для изучения дисциплины «Философия» студентами высших учебных заведений. Включает теоретический материал, глоссарий, тестовые задания, контрольные вопросы для изучения различных аспектов философской мысли в процессе ее исторического становления.

Предназначено для студентов, обучающихся по всем направлениям подготовки и специальностям очной и заочной форм обучения, в том числе с использованием ДОТ.

Текстовое электронное издание.

Рекомендовано к изданию научно-методическим советом Тольяттинского государственного университета.

Минимальные системные требования: IBM PC-совместимый компьютер: Windows XP/Vista/7/8/10; PIII 500 МГц или эквивалент; 128 Мб ОЗУ; SVGA; CD-ROM; Adobe Acrobat Reader.

© Цветкова И.В., Евченко О.С., 2023

© ФГБОУ ВО «Тольяттинский
государственный университет», 2023

Учебное издание

Цветкова Ирина Викторовна
Евченко Ольга Сергеевна

ФИЛОСОФИЯ. ОСНОВЫ ИСТОРИИ ФИЛОСОФИИ

Редактор *Е.В. Пилясова*
Технический редактор *Н.П. Крюкова*
Компьютерная верстка: *Л.В. Сызганцева*
Художественное оформление,
компьютерное проектирование: *И.И. Шишкина*

Дата подписания к использованию 26.05.2023.

Объем издания 2,4 Мб.

Комплектация издания: компакт-диск, первичная упаковка.

Тираж 50 экз. Заказ № 1-81-21.

Издательство Тольяттинского государственного университета
445020, г. Тольятти, ул. Белорусская, 14,
тел. 8 (8482) 44-91-47, www.tltsu.ru

Содержание

ПРЕДИСЛОВИЕ	8
ВВЕДЕНИЕ	10
Тема 1. ФИЛОСОФИЯ И МИРОВОЗЗРЕНИЕ	12
1.1. Структура мировоззрения	12
1.2. Философия как теоретическое знание	22
1.3. Основной вопрос философии	29
1.4. Методы философии	32
1.5. Основные разделы философии	35
1.6. Основные функции философии	37
1.7. Основные этапы развития истории философии	40
Выводы по теме 1	43
Контрольные вопросы	44
Тестовые задания к теме 1	45
Тема 2. АНТИЧНАЯ ФИЛОСОФИЯ	47
2.1. Представители милетской школы	47
2.2. Античная диалектика и учения о бытии	49
2.3. Софисты и Сократ	51
2.4. Платон	55
2.5. Аристотель	61
2.6. Киники, Эпикур	65
2.7. Стоики, неоплатонизм	67
Выводы по теме 2	69
Контрольные вопросы	70
Тестовые задания к теме 2	71
Тема 3. ФИЛОСОФИЯ ПЕРИОДА СРЕДНЕВЕКОВЬЯ	73
3.1. Истоки средневекового мировоззрения	73
3.2. Августин Блаженный	76
3.3. Методы теологии	80
3.4. Спор об универсалиях	82
3.5. Доказательства бытия Бога Фомы Аквинского	86
3.6. Социально-политические взгляды Фомы Аквинского	90

3.7. Учения арабских мыслителей эпохи Средневековья	91
3.8. Критика схоластики	94
3.9. Философские учения в средневековой Руси	97
Выводы по теме 3	102
Контрольные вопросы	103
Тестовые задания к теме 3	104
Тема 4. ФИЛОСОФИЯ ЭПОХИ ВОЗРОЖДЕНИЯ	106
4.1. Гуманизм – идеология Возрождения	106
4.2. Переосмысление учений о человеке	109
4.3. Новый взгляд на политику	114
4.4. Представления об идеальном обществе	117
4.5. Концепция пантеизма	121
4.6. Натурфилософия	123
Выводы по теме 4	128
Контрольные вопросы	129
Тестовые задания к теме 4	130
Тема 5. ФИЛОСОФИЯ НОВОГО ВРЕМЕНИ	132
5.1. Особенности мировоззрения Нового времени	132
5.2. Основные направления философской мысли Нового времени	134
5.3. Бэкон – основатель эмпирического метода	136
5.4. Механистическая концепция Гоббса	139
5.5. Учение Локка об опыте	142
5.6. Декарт – основатель рационалистического метода	145
5.7. Учение Спинозы о субстанции	148
5.8. Учение о монадах Лейбница	151
Выводы по теме 5	153
Контрольные вопросы	154
Тестовые задания к теме 5	154
Тема 6. ФИЛОСОФИЯ ПРОСВЕЩЕНИЯ	157
6.1. Идейные предпосылки Просвещения	157
6.2. Вольтер как мыслитель	161
6.3. Критика цивилизации Руссо	165

6.4. Механистический материализм	167
6.5. Особенности Просвещения в России	172
Выводы по теме 6	182
Контрольные вопросы	183
Тестовые задания к теме 6	183
Тема 7. НЕМЕЦКАЯ КЛАССИЧЕСКАЯ ФИЛОСОФИЯ	
И МАРКСИЗМ	186
7.1. Эволюция учения Канта	188
7.2. Учение Фихте о субъекте	193
7.3. Натурфилософия Шеллинга	197
7.4. Система Гегеля	200
7.5. Критика религии в учении Фейербаха	206
7.6. Марксизм	209
Выводы по теме 7	218
Контрольные вопросы	219
Тестовые задания к теме 7	220
Тема 8. РУССКАЯ ФИЛОСОФИЯ XIX–XX ВЕКОВ	
8.1. Социально-политические направления в русской философии	222
8.2. Религиозно-философские учения	225
8.3. Русский космизм	228
8.4. Эволюция русского марксизма	231
8.5. Философия марксизма в трудах В.И. Ленина	233
8.6. Философия в советский и постсоветский периоды	235
8.7. Концепция сознания Л.С. Выготского	237
8.8. Философия языка М.М. Бахтина	241
8.9. Философские основания семиотики культуры	244
Выводы по теме 8	248
Контрольные вопросы	249
Тестовые задания к теме 8	250

Тема 9. НАПРАВЛЕНИЯ ЗАПАДНОЙ ФИЛОСОФИИ	
ВТОРОЙ ПОЛОВИНЫ XIX–XX ВЕКА	252
9.1. Психоанализ	252
9.2. Феноменологическая герменевтика	256
9.3. Экзистенциализм	260
9.4. Аналитическая философия	263
9.5. Лингвистическая философия	267
9.6. Прагматизм	271
Выводы по теме 9	277
Контрольные вопросы	278
Тестовые задания к теме 9	279
ОТВЕТЫ НА ТЕСТОВЫЕ ЗАДАНИЯ	281
БИБЛИОГРАФИЧЕСКИЙ СПИСОК	284
ГЛОССАРИЙ	288

ПРЕДИСЛОВИЕ

Дисциплина «Философия» изучается студентами всех направлений подготовки (бакалавров, специалистов) и всех форм обучения (очная, очно-заочная, заочная).

Цель освоения дисциплины – сформировать у студентов комплексное представление о многообразии философских систем и концепций, способствовать развитию собственной мировоззренческой позиции.

Задачи:

- проанализировать философские знания в процессе исторического развития;
- выделить особенности философии в контексте современной культуры;
- ознакомить студентов с подходами к анализу философских проблем;
- показать студентам специфику философского мировоззрения в соотношении с другими формами духовной жизни;
- охарактеризовать философские методы, которые находят применение при разработке различных видов теоретических знаний.

Место дисциплины в структуре ОПОП ВО

Дисциплины, учебные курсы, на освоении которых базируется данная дисциплина: «История (история России и всеобщая история)», «Правоведение», «Экономика».

Знания, умения и навыки, полученные студентами в процессе изучения курса «Философия», необходимы при изучении дисциплин социогуманитарного цикла, а также при подготовке и защите выпускной квалификационной работы.

В результате освоения дисциплины обучающийся должен:

✓ *знать:*

- особенности различных философских систем;
- современные тенденции развития философии в контексте современной культуры;
- теоретические основы анализа мировоззрения в процессе исторического развития культуры;

✓ *уметь*:

- применять философские принципы и законы, формы и методы при анализе теоретических знаний;
- анализировать системы ценностей, которые находят проявление в сферах духовной и общественной жизни;
- обосновывать и применять рациональные критерии и нормы при анализе различных видов мировоззрения;
- ориентироваться в тенденциях развития культуры на различных исторических этапах становления общества;

✓ *владеть навыками*:

- философского анализа различных типов мировоззрения, обоснования собственной мировоззренческой позиции;
- толерантного восприятия поведения людей в различных ситуациях;
- ведения дискуссии, публичного выступления, формирования аргументации;
- участия в межкультурной коммуникации, связанной с обсуждением теоретических аспектов решения задач;
- применения философских знаний при обсуждении актуальных теоретических и прикладных проблем.

Особенности учебного пособия

Структура учебного пособия включает материалы, которые отображают становление философской мысли, начиная с периода античности до современности. Студенты могут проверить свои знания при помощи контрольных вопросов и тестов, в учебном пособии есть глоссарий, иллюстрации (таблицы и схемы). Содержание учебного пособия включает материалы курса, который ориентирован на получение базовых знаний по проблемам философии в процессе их исторического становления.

ВВЕДЕНИЕ

На этапе формирования информационного общества отношение к философии не является однозначным. На протяжении более чем двух тысячелетий существования философии ее изучение рассматривалось как элемент образования, которое было доступно немногим. Традиционно философская подготовка была элементом образования интеллектуальной элиты. В современном обществе философские знания подчас рассматриваются как «избыточные», поскольку не имеют однозначной прикладной направленности.

В то же время условия жизни в XXI веке требуют развития у индивидов критического мышления, умения систематизировать информацию, формулировать собственную позицию. Данные навыки формируются в процессе изучения философии, которая оказывает влияние на становление мировоззрения как отдельных индивидов, так и общества. Философская рефлексия обращается не только к анализу последствий поступков конкретного индивида, она исследует особенности мышления, которое формируется на определенных этапах становления философской культуры.

Предметом курса «Философия» являются основные философские проблемы в историко-философском контексте их развития, которые нашли отражение в данном учебном пособии.

Изучение философии в ее историческом развитии имеет значение не только для специалистов гуманитарной направленности. Сложные проблемы, с которыми сталкивается современное человечество, стимулируют создание теоретических подходов, связанных с философским осмыслением действительности. Например, разработка искусственного интеллекта требует совместных усилий специалистов в области информационных, технических, гуманитарных наук. Решение данной проблемы связано с философским анализом познавательных способностей человека, критериев истины, системы ценностей. Таким образом, историческое изучение философии связано не только с развитием общей эрудиции, но имеет отношение к формированию умений и навыков, необходимых современному человеку.

Изучение философии способствует развитию абстрактного мышления, навыков анализа и синтеза информации, рефлексивных практик, способности аргументировать и делать выводы. Философия ориентирует будущих бакалавров и специалистов на осознание гуманитарных аспектов их будущей профессиональной деятельности, формирует у них широту взглядов.

Материалы, представленные в учебном пособии, направлены на приобретение знаний о базовых философских категориях и основных направлениях развития зарубежной и отечественной философской мысли. Учебное пособие дает представление об основных этапах развития философии, начиная с древнейших времен и до современности.

Материалы учебного пособия содержат сведения из области истории философских учений, а также о жизни и деятельности философов. Содержание пособия концентрирует внимание на историческом процессе, многообразии развития философских направлений и персоналий.

История философии служит иллюстрацией становления философских понятий, методов и возможностей философского дискурса. Формирование философских концепций рассматривается в контексте социально-культурных условий, конкретных исторических этапов.

Учебное пособие раскрывает идейные взаимосвязи между различными философскими концепциями, прослеживает их на основе становления философских традиций.

Пособие не ставит задачи подготовки студентов в качестве профессиональных философов. Оно предназначено для ознакомления студентов с особенностями философских знаний, для формирования представления о значении философии для мировоззрения, духовной жизни общества на различных исторических этапах, а также для современности.

Тема 1. ФИЛОСОФИЯ И МИРОВОЗЗРЕНИЕ

1.1. Структура мировоззрения

Отношение человека к миру определяется системой его знаний, ценностей, убеждений. В обобщенном виде данная система взглядов называется *мировоззрением*. Мировоззрение возникает как результат практического сложного взаимодействия человека с природой и обществом. Мировоззрение определяет самосознание личности, ее ценностные ориентации, оценки и поведение в обществе. Система взглядов на мир и место человека в этом мире во многом определяет отношение человека к природе, обществу, к себе самому, формирует структуру его личности.

Мировоззрение – это динамичная структура, которая меняется исторически. Вид мировоззрения зависит от материальной, социальной и духовной жизни общества.

Наиболее древними видами мировоззрения являются: *мифологическое, религиозное*. На более поздних этапах развития цивилизации возникает *философское мировоззрение* (рис. 1).



Рис. 1. Основные типы мировоззрения

Формирование мировоззрения отдельного человека происходит на основе обобщения первичного социального опыта, под влиянием воспитания и практического обучения. Развитие системы мировоззрения обусловлено возрастными особенностями личности.

По мере приобретения индивидом жизненного опыта в его сознании формируется особая схема, структура поведения. По отношению к сознанию индивида эта схема выступает первичным мировоззренческим уровнем.

Макроструктура мировоззрения включает программы социальной деятельности, которые рационально обоснованы и проверены на практике. Для взрослого человека система мировоззрения выступает внутренним законом его жизни, который сформировался в результате сложного процесса познания мира, самопознания и самооценки.

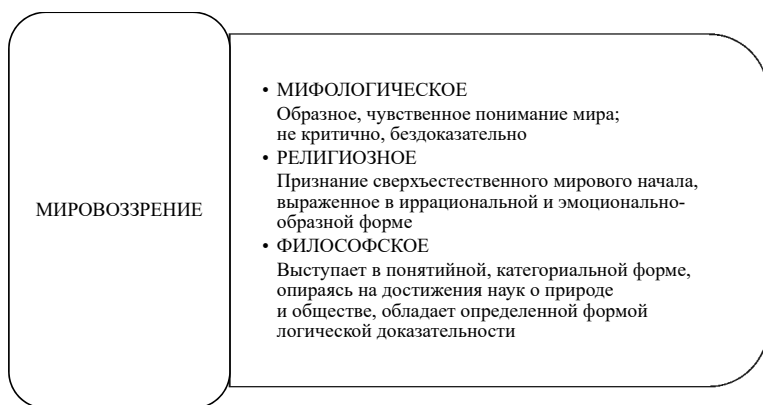
Мировоззрение находит проявление в социальных качествах индивида, в его убеждениях, целях и ценностях, поступках. Идеи и идеалы завершают, интегрируют мировоззрение, придают ему осознанный характер. Мировоззрение — это сложная система духовно-практической жизни личности.

Миропонимание и мироощущение образуют структуру мировоззрения (табл. 1).

Таблица 1

Основные этапы формирования мировоззрения

Этап	Наименование	Сущность
I	Мироощущение	Чувственный, эмоциональный, «лоскутный» образ мира
II	Мировосприятие	Преимущественно чувственный, соединенный образ мира
III	Миропонимание	Характеризует познавательную-интеллектуальную сторону мировоззрения и основывается на рациональном объяснении мира

Мироощущение — это эмоциональный аспект мировоззрения. Он включает различные, иногда противоположные, чувства. Мироощущение можно представить в виде векторов с противоположными полюсами. Положительную направленность образует уверенность в будущем, вера в людей, вера в собственные силы, чувство единства с другими людьми, ощущение гармонии с природой.

Негативная направленность возникает под влиянием переживания тревоги, беспокойства за собственное будущее и будущее других людей, разочарование в жизни. Однако человек не просто поддается эмоциям, а пытается понять их причину, проанализировать их источник.

Интеллектуальный, познавательный аспект мировоззрения представлен в *миропонимании*. Его ядром является разумное отношение к действительности, которое базируется на знаниях. Миропонимание способствует формированию убеждений и идеалов. Оно также выступает источником сомнений. Миропонимание заставляет человека критически относиться к информации.

Мировоззрение включает следующие компоненты (рис. 2).



Рис. 2. Структура мировоззрения

Знания о мире, которые человек приобретает в течение жизни, а также опыт прошлых поколений образуют *познавательные компоненты* мировоззрения.

Идеалы, нормы, верования, которыми руководствуются люди, составляют ценностные компоненты. Ценности – это объекты, которые люди признают наиболее значимыми, важными и желательными.

Субъективное, личностное отношение к знаниям и ценностям формируют *эмоционально-оценочные компоненты* мировоз-

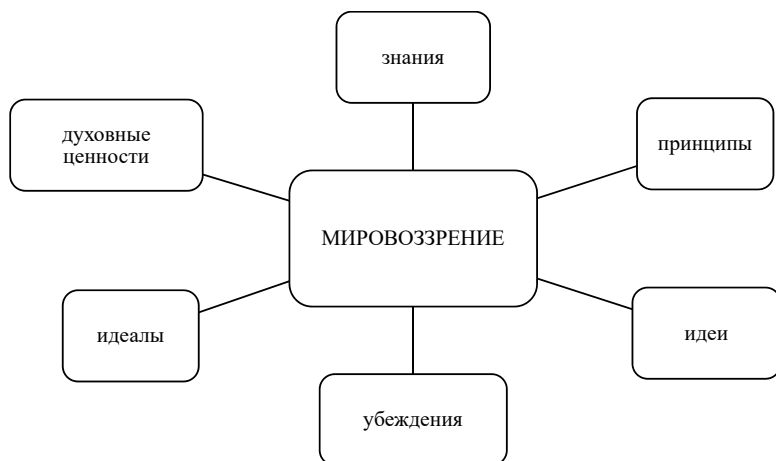
зрения. Люди не могут воспринимать мир только с рациональных позиций, отношение к миру всегда окрашено эмоционально. Знания и ценности, которые формируют картину мира, реализуются в конкретных действиях, направленных на преобразование мира.

Мировоззрение воплощается в действиях, поступках, деятельности как отдельных людей, так и коллективов. Применение знаний, реализация убеждений и ценностей, постановка и достижение целей формируют *практические компоненты*. Мировоззрение — это программа жизни и деятельности.

Цель науки состоит в формировании новых истинных знаний о материальном мире. Научные знания оценивают при помощи критериев объективности, обоснованности, оснащённости методами получения и обоснования информации и подтверждают экспериментально при помощи фактов. Философия не нуждается в этих средствах для доказательства своих положений. Для нее представляет первостепенное значение не только результат исследования, но и сам процесс мышления (табл. 2).

Таблица 2

Наука и философия

Критерии сравнения	Наука	Философия
<i>Предмет познания</i>	Познает существующий мир, расчленяя его на части, безотносительно к тому, что человек думает об этом мире	Изучает мир в его целостности, единстве и познает то, что люди думают о мире, как к нему относятся
<i>Цель познания</i>	Изучает мир таким, каким он является в реальности, как он существует в действительности	Объясняет то, каким мир должен быть, чтобы жизнь человека имела смысл, была разумной и добродетельной
<i>Источники знания</i>	Опыт, эксперимент, мышление	Разум, мышление
<i>Форма знания</i>	Факт, понятие, теория	Понятие, концепция
<i>Уровень познания</i>	Эмпирический, теоретический	Теоретический

Критерии сравнения	Наука	Философия
<i>Проверяемость знания</i>	Опытно-экспериментальным путем и логическими средствами	Рационально-логическими средствами
<i>Функции</i>	Познавательльно-эвристическая, информативная	Мировоззренческая, познавательная, рефлексивная, аксиологическая, методологическая, информативная

Различия целей науки и философии проявляются в следующем.

В качестве объекта *философского исследования* выступают различные аспекты бытия человека в мире. Философия обращается к самосознанию человека. Она стремится разработать представления о смысле существования и значимых ценностях. Философия помогает человеку построить целостную картину мира и определить свое место в нем. Наука не ставит перед собой задачу формирования мировоззрения. Между тем ученые обладают определенным мировоззрением, которое помогает решать задачи по формированию новых знаний, объяснению фактов, практическому использованию научных знаний.

Различие между философской и научной рациональностью проявляется в том, что философия допускает возможность иррационального опыта. Он включает постижение внутренних переживаний, связанных с прошлым, настоящим и будущим. Для науки этот источник не представляет ценности, так как не позволяет их проверить с помощью научных методов. Наука стремится к наиболее полному, рациональному описанию мира на основе фактов.

Цель философии — построение общей картины мироздания. Философия в определенной степени субъективна. Каждая философская концепция связана с личностным опытом ее создателя. Это является существенным отличием философии от науки. Наука, напротив, стремится к предельной объективности. Ее задача в том, чтобы снизить влияние исследователя на результаты исследования. С этой целью разрабатывается экспериментальная техника, применяются количественные методы.

Философия и наука взаимосвязаны. Однако они сохраняют свою специфику и развиваются самостоятельно. Философия формирует теоретический базис науки, способствует выдвижению гипотез, развитию методов. Наука открывает явления, которые не всегда способна объяснить.

Рассмотрим отношения между философией и наукой на примере нескольких философских направлений.

В XX веке и в наше время среди философов и деятелей культуры довольно часто высказывались критические замечания в адрес науки. Они послужили базой для антисциентистских настроений. Критика связана с тем, что наука претендует на власть над природой. При этом она не осознает ответственности за последствия вмешательства в естественные процессы. Объектом критики стала современная техногенная цивилизация. В ней на второй план уходят гуманистические ценности, наблюдается кризис мировоззренческих ориентиров. Человек становится частью социального механизма, духовные ценности приходят в забвение.

Ряд мыслителей выдвигали идею о том, что философия — это скорее искусство, а не наука. Подобное мнение разделяли, например, Артур Шопенгауэр и Фридрих Шеллинг. В искусстве главной ценностью является красота, а в науке — истина. Философия устремлена к источнику красоты — к миру идей, и на этом пути она соприкасается с истиной. Рациональные и логические построения философии существуют лишь для того, чтобы выдвинуть на первый план эстетические ценности.

В XX веке сформировалось особое научное направление — *неопозитивизм*. Представители этого направления считали, что наука должна провести резкое разграничение с философией. Это связано с тем, что философия вводит ученых в заблуждение, используя термины, которые невозможно проверить. Например, такие понятия, как «материя», «причина» и «следствие», невозможно проверить при помощи фактов.

Неопозитивисты считали, что философия ставит ложные проблемы, которые вызывают ненужные споры. Однако представители неопозитивизма столкнулись с проблемой того, что не все научные положения можно доказать при помощи фактов.

Форма духовной жизни, основанная на вере в сверхъестественное, называется *религией*. Она включает обряды, культовые действия, моральные нормы и формы религиозных организаций. Религия как явление, присущее человеческому обществу на протяжении всей его истории и охватывающее до настоящего времени подавляющую часть населения земного шара, оказывается тем не менее областью, мало понятной для очень многих людей. Религия сопровождает человечество на протяжении всей его истории. Религиозные ценности разделяет подавляющая часть населения планеты во всех ее регионах. Сравнительный анализ религии и философии представлен в табл. 3.

Таблица 3

Религия и философия

Критерии сравнения	Религия	Философия
<i>Предмет</i>	Мир в его целостности и единстве, человек в этом мире, внутренний мир человека	
<i>Картина мира</i>	Делит мир на земной, естественный и сверхъестественный, всё существующее рассматривается в зависимости от божественного начала	Делит мир на материальный и духовный, объективный и субъективный, допускает различные варианты их сочетания
<i>Способы познания</i>	Вера в сверхъестественное	Понятия о мире
<i>Структура познания</i>	Чувства, настроения, эмоции, ценности	Идеи, взгляды, знания
<i>Уровни познания</i>	Мироощущение, мировосприятие	Миропонимание
<i>Источники познания</i>	Жизненно-повседневная деятельность	Интеллектуально-познавательная, рациональная деятельность
<i>Возникновение</i>	В первобытном обществе, стихийно	На этапе расцвета цивилизации, целенаправленно, сознательно
<i>Функции</i>	Мировоззренческая, познавательно-объяснительная, аксиологическая, информативная, экзистенциальная	
	Утешения	Рефлексивная, методологическая

На происхождение слова «религия» существует несколько точек зрения. На латинском языке оно обозначает «святость», «благочестие», «благоговение». Таким образом, смысл религиозности предполагает следование ценностям, которые требуют особого почтения, внимания, то есть благоговения перед Божеством, высшими силами. В IV веке христианский писатель Лактанций писал, что слово «религия» отображает связь Бога и человека.

Сущность религии раскрывается в двух аспектах. Постороннему наблюдателю религия раскрывается с внешней стороны культов. Культ как совокупность обрядовых форм, действий и правил присутствует во всех религиях. Верующему человеку она открывается с внутренней стороны. Это предполагает следование духовным и нравственным принципам данной религии. Религия раскрывается в религиозных переживаниях верующих. Важный аспект религии – мировоззрение, которое воплощается в положениях, воспринимаемых верующими как истинные. Исповедание духовного, совершенного, разумного, личного Начала – Бога является первой истиной для верующего. Бог – это активная причина бытия всего существующего.

Идея Бога имеет различное выражение в религиях. Вера в единого Бога характерна для монотеистических религий. Христианство относится к *монотеистическим религиям* наряду с буддизмом, иудаизмом и исламом. Обожествление двух начал – доброго и злого – содержится в дуалистических религиях. *Политеизм* предполагает веру во многих богов. *Анимизм* предполагает веру в одушевленность всего существующего.

Религии можно разделить на две группы. Первая группа – *религии народные, языческие*, которые предполагают, как правило, веру во многих богов. К ним обращаются за помощью и защитой, приносят жертвы. Новые типы языческих религий возникают и в современном обществе. Их примером может служить саентология Лафайета Рональда Хаббарда.

Вторую группу религий образуют *религии Откровения*. В них Бог сам открывается человеку или людям. В Библии и Коране говорится о том, что Бог присутствует в нашем мире, но природа Бога непознаваема. Христианство утверждает, что Бог – это изначальное духов-

но-личностное Бытие. В христианстве Бог предстает как идеал добра, истины и красоты и цель духовных устремлений человека.

Второй религиозной истиной является убеждение в том, что человек принципиально отличается от всех других видов и форм жизни. Человек с точки зрения религии — духовное существо. Душа проявляется в разумности человека, его воле, в способности вступать в общение с Богом. Человек — это образ Божий, как утверждает христианское учение. Человек — личность, наделенная свободой, творческими способностями. Духовное единение человека с Богом осуществляется при помощи веры в Откровение Бога. Это требует от верующего следования в своей жизни догматам и заповедям религии.

В отдельных религиях развито учение о посмертном существовании человека. Например, христианство проповедует учение о всеобщем воскресении и вечной жизни человека. Это повышает ответственность человека за поступки в земной жизни. Вера в мир сверхъестественного также относится к существенным признакам религии. Религиозному мировоззрению свойственен общественный характер, что находит выражение в создании организаций. Церкви имеют определенную структуру, которая организует религиозную жизнь верующих. Церковь — это не только внешняя организация, она предполагает духовное объединение верующих на основе религиозных ценностей.

Философия и религия — это разные области духовной жизни. У них разные цели и методы доказательства истины. Однако во все времена философы отстаивали право на самостоятельные суждения о религии. Слово «метафизика» часто употребляют как синоним философии. Однако эти понятия различаются.

Предметом *метафизики* выступают положения, которые воспринимаются на веру. К ним относятся суждения о Боге, бессмертии, душе, свободе, бытие, ничто. Эти проблемы волнуют каждого человека. Даже люди, которые не верят в Бога, обращаются к решению метафизических вопросов, например о происхождении мира, о появлении жизни на Земле.

На сегодняшний день наука не располагает достоверными данными и может выдвигать только гипотезы по решению этих проблем. В их основе находится метафизическая потребность в полу-

чении разгадки тайны бытия. Немецкий философ Иммануил Кант считал, что потребность в метафизике заложена в природе человека. Она связана со способностями разума к познанию мира и формированию новых знаний.

Философия и религия особым образом изучают метафизические проблемы. В философии проблемы бытия Бога, его участия в бытии представлены в следующих концепциях.

На начальном этапе развития христианства возникла *апологетика*. Она служит и в наше время для защиты христианства от обвинений и критики со стороны его противников. *Теизм* признает бытие личного Бога. Бог и мир связаны между собой. Это философское учение утверждает возможность и необходимость Откровения и промысла Бога о мире и человеке. Важным признаком теизма является признание свободы воли человека, а также возможности для него вступить в общение с Богом. Теизм не является религией. Он не настаивает на необходимости молитв, духовных подвигов, служения Богу.

Отождествление Бога с природой представлено в *пантеизме*. Бог присутствует в каждой частице бытия, согласно этому воззрению. Понимание Бога в пантеизме не предполагает рассмотрения его как Личности. В частности, пантеизм был характерен для воззрений Льва Николаевича Толстого. Бог для него — это Любовь, которая происходит от разумения жизни. Цель религиозной жизни для Льва Николаевича Толстого — это подавление эгоизма и достижение блага для других людей.

В XVII веке в Англии возник *деизм*. Это религиозно-философское направление получило распространение в Европе в следующем столетии. Деизм рассматривает Бога как Творца мира и его законов. Однако деизм исключает Откровение, чудеса. Бог находится за пределами мира, общение с ним невозможно. Мир, согласно деизму, можно сравнить с механизмом. Духовная жизнь исключает необходимость молитв, богослужений, таинств. Человек независим от Бога и не может рассчитывать на его помощь.

Центральной проблемой религиозно-философских споров является проблема греховности человека. Она предполагает рассмотрение причин зла, его природы, способов преодоления. Преодо-

ление греховности связано с идеей спасения и искупления. Между христианскими богословами и философами нет единства в понимании греха. Расхождения связаны с представлениями о связи бытия зла в мире с греховностью человека.

Основатели христианской церкви считали, что зло и грех – это искажение добра, следствие уклонения от него. В христианстве есть различие видов греха по степени тяжести, форме. Материализм и атеизм отрицают понятие греха, но требуют от человека достижения морального совершенства. Например, марксизм утверждает, что воплощение идеалов гуманизма связано с началом подлинной истории. Достижение материального благополучия и равенства является условием для свободного и гармоничного развития каждого человека. Атеистические направления в экзистенциализме подчеркивают значение аутентичности, подлинности существования человека. Стремление к этим идеалам требует от человека духовного напряжения в ситуации выбора целей и средств их достижения.

1.2. Философия как теоретическое знание

В современной научной картине мира рациональность чаще всего соотносится с целесообразностью. *Рациональность* – это способность человека к познанию при помощи понятий, которая открывает возможность создавать идеальные объекты и использовать их для познания мира. Каждый раздел философии конструирует особые идеальные объекты, отражающие их специфику. Например, этика создает идеалы морали, эстетика – идеальные представления о прекрасном, логика опирается на представления о формах мышления. Данные объекты конструируются разумом и применяются для изучения действительности.

Первой формой рационализма стала *античная натурфилософия*. В средневековой философии эта традиция реализовалась, в частности, в системе доказательств бытия Бога. В эпоху Нового времени рационализм развивался под влиянием потребности в формировании науки, совершенствовании физико-математического знания. Большое значение для рационализма имело формирование философских концепций, объясняющих развитие

общества. В их основании находилось абстрактное представление о человеке и мировой истории.

В середине XIX столетия обнаружилась несостоятельность данных принципов. Классический рационализм стал объектом острой критики, у него появилась альтернатива — *иррационализм*. В классической философии, которая формировалась под влиянием метафизики, существовало учение о том, что универсальные представления о рациональности воплощаются в божественном разуме. Однако современные мыслители приходят к мысли о невозможности универсального понимания рациональности. Понятие рациональности является многозначным. Ее смыслы сводятся к отражению в разуме природной упорядоченности при помощи теоретического истолкования мира. Классическая философия выдвигает на первый план разум и ставит задачи выявления внутренней логики развития. Рациональность воплощается в совокупности норм и методов научного исследования. С позиций классической рациональности мир предстает как законосообразный, организованный, упорядоченный. Однако классический рационализм не нашел объяснения творчеству, появлению новых идей. Творчество не только рационально, в нем есть элементы нерационального и иррационального (рис. 3).

РАЦИОНАЛЬНОЕ ЗНАНИЕ

- Отражение реальности в логических понятиях и категориях
- Связано с рациональным мышлением

ИРРАЦИОНАЛЬНОЕ ЗНАНИЕ

- Предметом являются эмоции, страсти, переживания, интуиция
- Не связано с рациональным мышлением и даже противоречит ему

Рис. 3. Знание рациональное и иррациональное

Иррациональная философия подчеркивает важность неразумного начала, которое воплощается в различных формах жизни как биологического и духовного феномена. Постнеклассическая философия отказывается от признания разумных оснований действительности и выдвигает на первый план иррациональные аспекты. Это не означает полного отказа от рациональности и от применения разу-

ма в процессе познания. Имеются в виду изменения в расстановке акцентов, пересмотр места и роли рационального и иррационального. Иррациональная философия относится к философским направлениям, которые сформировались в конце XIX — начале XX века. При этом иррационалистические тенденции можно проследить на протяжении длительного развития философии.

С XX века иррационалистические учения приобретают особое значение в связи с обострением кризиса развития современного общества. В современной культуре меняется представление о рациональности. Это, в частности, связано с развитием информационных технологий. Предметом неклассической рациональности выступает пластическое, динамическое отношение человека к реальности, в которой имеет место его активность. Философия ставит задачу соединить данные аспекты понимания действительности. Понятие рациональности шире понятия рациональности науки. Оно включает не только методологические стандарты. Для рационализма важен анализ целей деятельности и поведения человека. В новый смысл понятия «рациональность» включены интуиция, неопределенность, эвристика. Это понятие дополняется прагматическими характеристиками. Новая рациональность расширяет сферу объектов за счет включения в нее систем искусственного интеллекта, виртуальности.

Для философских знаний характерна *концептуальная обоснованность*. Это находит проявление в последовательном проведении теоретических принципов в решении мировоззренческих вопросов. Конечной целью рассуждений философа является построение теоретической системы, которая дает вариант решения основного комплекса мировоззренческих вопросов. Таким образом, философским знаниям свойственна *систематичность*. Философские знания носят обобщенный, универсальный характер. Не случайно философские проблемы рассматриваются как вечные. Они имеют отношение к бытию на разных исторических этапах существования человечества.

На каждом новом этапе философия рассматривает универсальные проблемы познания, целей и смысла жизни. При поиске ответов философия обращается не только к современным знаниям, но также к опыту прошлых поколений мыслителей. Философия всегда открыта для разумной критики и критического пересмотра

любых положений, включая исходные принципы. Философским знаниям свойственна *критичность*.

Философия является инструментом систематического сомнения и критики любых положений, претендующих на универсальность. Критичность философии проявляется в стремлении к абсолютной истине. Это открывает возможности для совершенствования знаний. Философское мышление всегда обращено к предельным основаниям бытия (рис. 4). Оно стремится к проникновению в сущность вещей при помощи доступных методов. Философскому мышлению свойственно стремление к постановке проблем, которые определяют развитие культуры на определенных этапах. Далеко не всегда философы могут дать ответы на поставленные вопросы. Однако постоянное философское вопрошание стимулирует человечество к поиску ответов. Целостность философских построений находит проявление в стремлении охватить все аспекты человеческого бытия.

Наука смотрит на мир через призму объектов и методов, поэтому между научными знаниями есть четкие грани. Науки о природе, обществе, технике имеют четкие границы. Философия преодолевает эти границы, пытается создать целостную картину знаний. При этом философия соотносит различные виды знаний с нравственными принципами, религиозными верованиями, убеждениями.



Рис. 4. Основные особенности философского типа мышления

Предметом философии является духовный опыт человека, поэтому философии свойственна *гуманстичность*. Философия стремится оценить возможности познания человека и преобразования мира. Ее задача состоит в нахождении способов совершенствования человека. Процесс философствования основывается на рациональных доказательствах и выводах. Однако было бы неверным рассматривать философию только как формальное мышление, логику и методологию познания. В основе философских знаний находятся предельно общие понятия, их называют категориями.

Философские категории фиксируют самые общие и необходимые признаки явлений, их сущность (рис. 5). Философские категории позволяют обнаружить фундаментальные основания бытия. Список философских категорий не является длинным. Например, Аристотель выделил десять категорий, а Иммануил Кант – двенадцать.

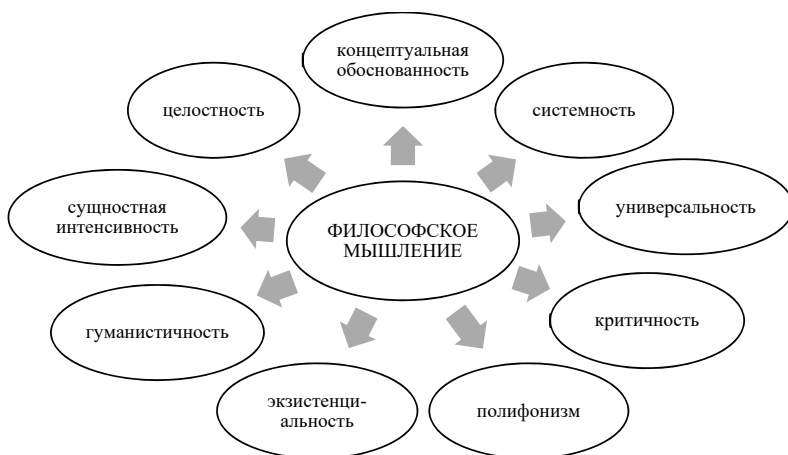

Рис. 5. Основные категории философии

В отличие от понятий математических или естественно-научных философские категории неоднозначны. Философские понятия являются многозначными, это открывает широкие возможности их применения для теоретических построений в других сферах. В языке философии широко используются метафоры, прослеживается связь с мифологией. Например, со времен античности широко применяется понятие логоса. В древности оно использовалось

для обозначения огня как мощной природной стихии, а также мирового закона, который правит миром. В современной культуре это слово используется в названиях многих наук (например, биология, геология, археология и т. д.). Таким образом, древнее понятие логоса подчеркивает связь науки с мифологическим базисом культуры. Благодаря своей выразительной силе метафора позволяет выразить парадоксальность философского мышления. Диалог с мифологическим и религиозным мировоззрением стимулирует развитие философии.

Философия выступает одним из факторов формирования мировоззрения. Слово «философия» имеет древнее происхождение. Оно состоит из двух слов: мудрость и любовь. Философия – это глубокий интерес к фундаментальным знаниям, к осознанному формированию мировоззрения. Философия стремится познать мир при помощи разума, определить место человека в мире. Это необходимо для создания картины мира при помощи теоретических методов.

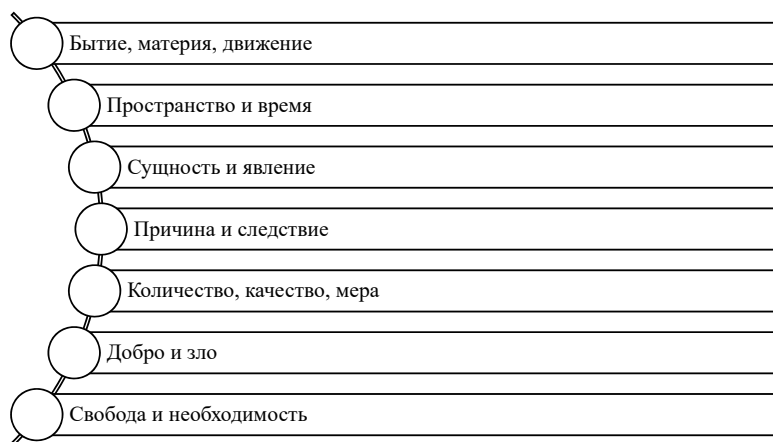
Слово «философ» впервые встречается у Пифагора. В древности оно обозначало исследователя природы вещей. Для получения знаний о мире философы используют средства теоретического познания. В современной культуре философские знания открывают возможность определить отношение человека к природе, обществу и духовной жизни. Философское знание в первую очередь – это теоретическое знание о мире в целом.

В *широком смысле теория* – это учение, комплекс идей, представлений. Теоретические знания необходимы для объяснения или интерпретации явлений или процессов.

В *более узком смысле теория* – это научные знания о закономерностях некоторой области действительности. Научная теория необходима для описания, объяснения или предсказания событий, явлений, процессов.

Философия исследует социальные, нравственные, эстетические ценности, их значение для отдельного человека и общества на различных исторических этапах. *Предметом философии* является мир в целом, положение человека в мире, отношение человека к миру (рис. 6).



Рис. 6. Предмет философии

На протяжении двух с половиной тысячелетий существования философии было создано множество ее определений.

В период Античности образ философа ассоциировался с мудрецом. Быть мудрым – значит правильно мыслить. Это дает возможность правильно говорить и правильно поступать. Таким образом, в Античности философия выступала в качестве средства достижения человеком гармонии с самим собой и с миром. Греческие философы считали, что философия начинается с удивления перед тайнами мира, его единством и бесконечным многообразием. Чаще всего люди ничему не удивляются, принимая всё как есть. Удивиться и увидеть нечто новое в привычных вещах может не каждый.

Мыслители христианского Средневековья рассматривали философию как средство организации мышления, подготовки души к вос-

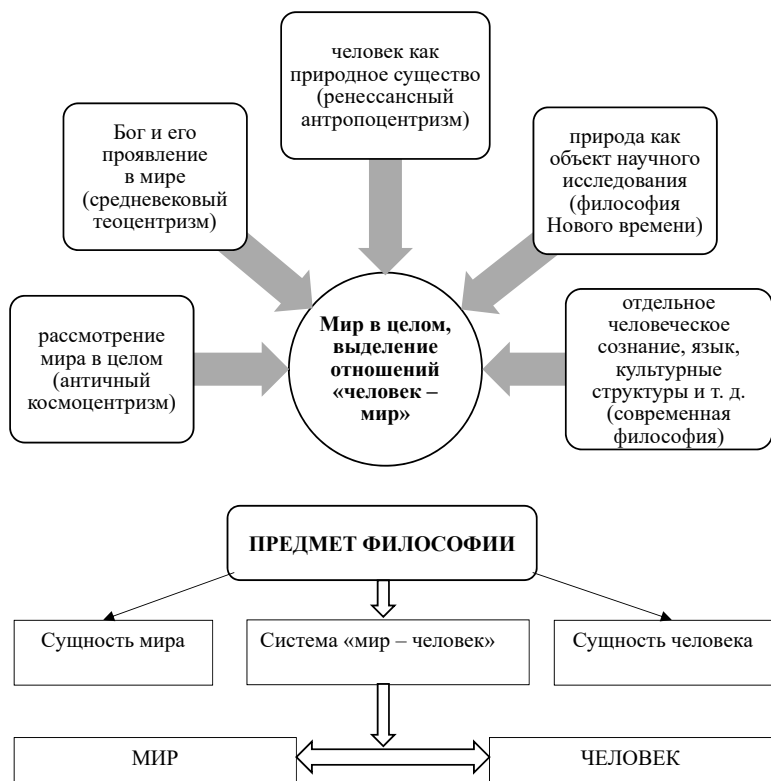
приятию истины о Боге. Философия в период Средневековья помогала разрешать противоречия между разумом и верой в пользу религии.

В эпоху Нового времени ядром философии становится учение о методе. Это позволяет получить новые истинные и полезные знания. При этом мыслители различали два вида философии. В школьном понимании философия — это система философских знаний. Эти знания необходимы для понимания развития культуры в истории. Однако подлинная философия стремится уяснить отношение познания и действия к существенным целям человеческого разума. Философия является средоточием всей человеческой культуры.

С конца XIX века многие мыслители стали понимать философию как *теоретическое мировоззрение*. При помощи него человек пытается понять и мир, и самого себя. В наше время философию рассматривают как высший вид теоретического знания о фундаментальных основах бытия и принципах его познания.

1.3. Основной вопрос философии

Вопрос о соотношении бытия и сознания является *основным вопросом философии*. Он получил распространение в конце XVIII века под влиянием французских философов-просветителей. В немецкой классической философии основной вопрос философии сформулировал Гегель. По его определению, философское знание разрешает противоречие между бытием и мышлением (рис. 7).

Для построения картины мира философия предлагает варианты решения вопроса о соотношении внешнего и внутреннего мира человека. Внешний мир на языке философии обозначается как *материя*. Внутренний мир — это *сознание*. Таким образом, первый аспект основного философского вопроса предполагает рассмотрение соотношения материи и сознания.

Во-первых, философию интересует проблема соотношения материального и духовного начал. На основании выделения приоритетов развиваются два направления в философии: идеализм и материализм.



Рис. 7. Основной вопрос философии

Слово «идеализм» происходит от греческого слова «идея». Это означает, что в основе всех вещей находится дух, разум. Материя также выступает формой проявления духа.

Существуют различные формы идеализма. *Объективный идеализм* признает главенство высшего разума, который правит миром. *Субъективный идеализм* акцентирует внимание на внутреннем мире человека. Этот вид идеализма рассматривает вещи с позиций их восприятия человеком как комплексы представлений. В широком смысле слова идеализмом называют мировоззрение или образ жизни, которые подчеркивают ценность идеалов и их практических следствий. Идеализм часто ассоциируется с самоотверженностью и альтруизмом.

Позицией, противоположной идеализму, выступает *материализм*. В качестве основания и субстанции всех форм бытия материалисты выделяют материальное начало, материю. Слово «материализм» происходит от латинского термина «вещественный». Теоретической базой материализма выступают знания естественных наук, развитие техники.

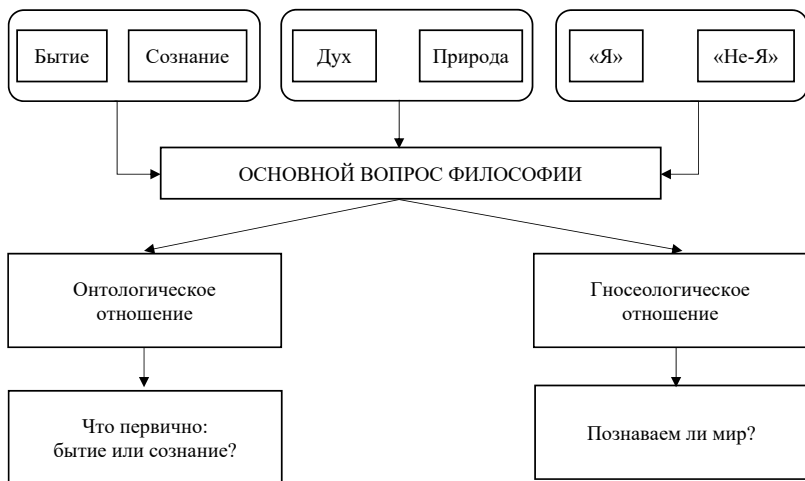
Материализм включает множество направлений. *Механистический материализм* базировался на достижениях классического естествознания. Он доказывал возможность объяснения всех процессов при помощи законов физики. *Биологический*, или *физиологический*,

материализм рассматривал зависимость психических процессов от материальных, происходящих в организме человека или животных. Материализм как жизненная позиция акцентирует внимание на пользе и выгоде как для отдельных людей, так и для общества. В годы советской власти господствующей формой мировоззрения был *диалектический материализм*. Эта форма материализма подчеркивала значение научных знаний для практического преобразования действительности.

Второй аспект главного вопроса философии предполагает рассмотрение проблемы субстанций. *Субстанция* обозначает объективную реальность в аспекте внутреннего единства всех форм ее саморазвития. Субстанция – это первооснова, которая существует независимо от изменений качественных состояний.

Философия предлагает следующие варианты решения проблемы субстанций (рис. 8).



Рис. 8. Решение основного вопроса философии

Во-первых, *монизм*, который выделяет одну субстанцию. В ее качестве может выступать материальное или духовное начало. В соответствии с выбором первоосновы сущего ведется борьба научного и религиозного мировоззрений. Научный взгляд на мир основывается на признании материальной субстанции, религиозное мировоззрение считает абсолютным началом Бога.

Вторым вариантом решения проблемы субстанций является *дуализм*. Дуализм допускает сосуществование двух различных, несводимых к единству субстанций: материальной и духовной. Дуализм проявляется в представлениях о существовании резких различий между Богом и миром, добром и злом, неорганической и органической природой.

Третий вариант решения проблемы субстанций – *плюрализм*. Это философская точка зрения, согласно которой действительность состоит из множества самостоятельных сущностей. Примером плюрализма является учение древних античных философов об атомах. В современной философии также есть учения, которые доказывают существование самостоятельных сущностей и слоев бытия.

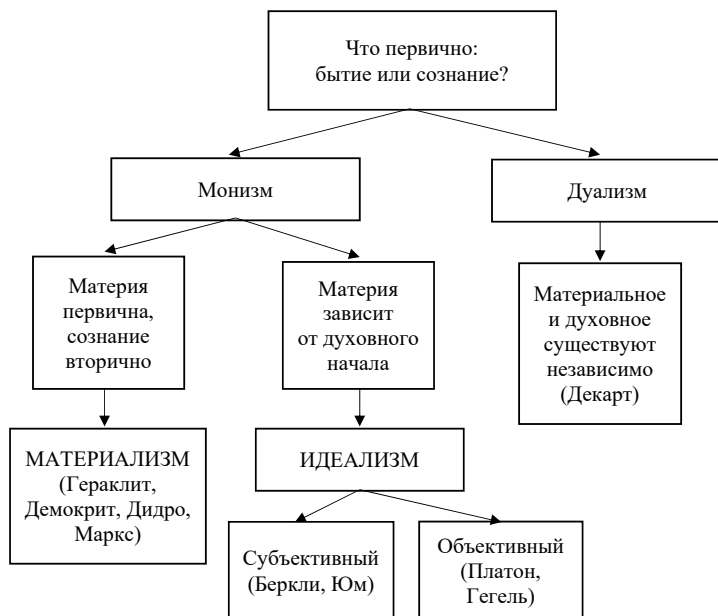
1.4. Методы философии

Одна из важных задач философии – создание методов познания мира. Они находят применение не только в философии, но и в науке. Средства получения знаний, способы обоснования и доказательства знаний – это методы познания. Методы служат для разрешения научных, философских, практических и иных проблем. Выбор методов зависит от специфики объекта, целей исследования. Знания о методах философии формируют *методологию философии*.

Философские категории одновременно являются основой для методологических принципов. В широком смысле философская теория может рассматриваться как метод. Естественно, методы философии обладают определенной спецификой. Главная особенность философских методов в том, что они универсальны.

Философия разработала *метафизику*, *диалектику*, *догматику*, *эклетику*, *софистику* и *герменевтику*. Данные методы, если их рассматривать парами, опираются на противоположные принципы. Способ

рассмотрения вещей как самостоятельных, неизменных называется метафизикой. Метафизика изучает вещи под знаком вечности.

Метафизика — это философское учение о сверхопытных и сверхъестественных началах и законах бытия. Она изучает проблемы бытия, Бога, души, мира в целом. Таким образом, в основе метафизики находится вера в вечный порядок вещей, который был установлен божественным разумом.

Рассмотрение явлений в их развитии и противоречивости изменений — это *диалектика*. Диалектика изучает связи между явлениями, в качестве источника развития мира она рассматривает противоречия. Диалектический метод дает возможность анализировать развитие природы, общества, мышления.

Основные *различия между метафизикой и диалектикой* сводятся к следующему (рис. 9).

ДИАЛЕКТИЧЕСКИЙ МЕТОД	МЕТАФИЗИЧЕСКИЙ МЕТОД
<ul style="list-style-type: none">• Искусство спора (Сократ)• Рассмотрение мира в его целостности• Рассмотрение мира в единстве его противоположностей• Адекватное понимание мира и процесса познания	<ul style="list-style-type: none">• Учение о сверхфизической реальности• Познание не опытом, а с помощью умозрения, созерцания• Абсолютизация одного из противоположных моментов действительности• Неадекватное понимание мира и процесса познания

Рис. 9. Философские методы: метафизика и диалектика

1. Метафизика рассматривает мир как совокупность самостоятельных, неизменных сущностей. Они могут быть распределены по родам сущего в соответствии с замыслом Бога. Диалектика в противоположность этому рассматривает любое явление как часть универсального целого, во взаимосвязи с остальными явлениями.

2. Метафизика ориентируется на построение непротиворечивой картины мира. Диалектика считает, что картина мира исторически меняется.

3. Метафизика не отрицает изменения. Диалектика обращает особое внимание на переходы количественных изменений в каче-

ственные. С позиции метафизики они являются количественными, не затрагивают сущностей.

4. Метафизика считает, что источники изменения находятся вне объектов. Изменения в мире происходят под влиянием высших сил, разума Бога. Диалектика утверждает, что развитие приводится в движение внутренними противоречиями.

Герменевтика — это метод, который служит для понимания и истолкования смыслов. В основе понимания находится движение внутри герменевтического круга. Чтобы понять смысл целого, нужно понимать части. Понимание целого, в свою очередь, влияет на понимание частей. Герменевтический метод предполагает постоянную смену направления при переходе от смысла части к смыслу целого и обратно. В современной философии герменевтика применяется не только для истолкования текстов. Она используется для истолкования смыслов человеческого бытия в целом (рис. 10).



Рис. 10. Методы философии

Восприятие мира через призму суждений, которые рассматриваются как истинные, — это *догматика*. Догматика применяется в религиозных учениях. В определенной степени она присуща некоторым философским концепциям.

Произвольное соединение фактов и идей, не имеющих глубоких связей между собой, называется *экслектикой*. Эклектика служит для

упорядочивания и систематизации большого количества явлений, фактов на основе внешних признаков.

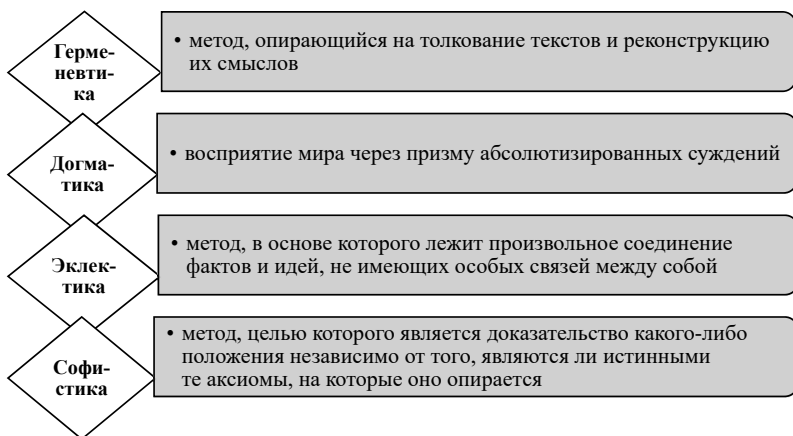
Метод, целью которого является доказательство какого-либо положения независимо от его отношения к истине, — это *софистика*. Как правило, этот метод используется для доказательства положений, которые выгодны говорящему. Софистика сформировалась в Древней Греции. Она использовалась для состязания в спорах, которые были одним из любимых развлечений. Софисты оказали большое влияние на развитие логики, риторики.

1.5. Основные разделы философии

Философское знание охватывает различные аспекты бытия человека, самопознания. Проблемы отношения субъекта и объекта, сознания и бытия прослеживаются во всех философских учениях. При этом каждая эпоха и каждая культура особым образом проводит границы между субъектом и объектом, сознанием и бытием. В результате изменяется структура философского знания. Поэтому философия включает в себя множество разделов, специальных дисциплин (рис. 11).



Рис. 11. Структура философского знания

Проблемы бытия изучает *онтология*. Она исследует структуры и формы бытия, основные принципы и категории бытия. Термин «онтология» был введен в XVII веке. Однако проблема различения подлинного бытия и неподлинного сущего была поставлена в античной философии до нашей эры. Особое значение онтология приобрела в XX веке. Это было связано с пересмотром традиционных ценностей в связи с развитием научных знаний, технического прогресса. Данные явления привели к снижению роли религии. Это поставило каждого человека перед проблемой формирования системы ценностей. В философии необходимость осмысления этой ситуации выдвинула на первый план проблемы бытия.

Учение о познании, о структурах и формах знания, о методах познания и критериях истины в философии называется *гносеологией*. В состав этого слова входят два термина, которые обозначают знание. В результате получается — «знание о познании». Гносеологические проблемы включают изучение познавательных способностей человека, возможностей получения и обоснования знаний, определения критериев истины. Проблема методов познания выходит на первый план в философии в эпоху Нового времени, когда наука становится самостоятельным способом познания мира. Однако гносеологические проблемы впервые были сформулированы в античной философии софистом Горгием.

Важным разделом философии является *логика*. Она изучает формы и законы правильного мышления. Основателем логики как науки является античный философ Аристотель. Логика имеет дело с общими свойствами вещей, которые позволяют выделить понятия, суждения и умозаключения. Анализ их закономерностей образует теоретическую, или формальную, логику. Прикладная логика охватывает знания о способах доказательства, о методах познания. Логика рассматривает проблемы мышления при помощи понятий. Однако она не затрагивает проблемы опознания посредством понятий. Эта дисциплина служит повышению формальной точности сознания и объективности содержания мышления и познания.

В центре внимания философии находятся проблемы человека, их изучает *антропология*. Философская антропология включает концепции, которые охватывают человеческое бытие во всей его пол-

ноте. Этот раздел философии стремится определить место человека в мире и отношение к миру. В середине XIX века произошел поворот европейских мыслителей в сторону исследования человеческой жизни. Это привело к индивидуальной и исторической конкретизации понятия существования человека. Психология внесла значительный вклад в философскую антропологию благодаря уточнению понятия личности. Современная философская антропология тесно взаимодействует с социологией, педагогикой, теологией.

Наиболее общие правила и нормы человеческого поведения и социального общежития изучает *этика*. В этике формируются представления о должном, о добре и зле в виде идеалов, моральных принципов и норм поведения. Философская этика создает теоретический базис для учений о морали и нравственности. Этические исследования направлены на изучение сущности морали как уникального духовно-практического феномена. Интегральные характеристики морали связаны с идеями абсолютной ценности жизни, индивидуальности.

Сущность и формы творчества по законам красоты выступают предметом *эстетики*. Эстетика изучает категории прекрасного, безобразного, возвышенного и низменного, трагического и комического, а также природу искусства. Предметом эстетики является эстетически важное для человека и способы его воплощения.

1.6. Основные функции философии

Определение функций философии связано с ответом на вопрос о сферах применения философских знаний. Итак, философия выполняет следующие функции (рис. 12).

Важное предназначение философии — *познание мира*. Ни одна из частных наук не ставит задачу изучения закономерностей, форм и принципов познания в целом. Некоторые науки изучают отдельные стороны познавательного процесса, например психология, социология. Философия ставит задачу изучения процесса познания, его форм, познавательных способностей и возможностей. Этим занимается гносеология — специальный раздел философии. Формирование картины мира, которая объясняет устройство мира,

место человека в нем, а также основные принципы взаимодействия человека с миром находят воплощение в мировоззренческой функции философии. Под влиянием философии формируются различные типы мировоззрения, например научное, религиозное. Философия разрабатывает теоретические методы познания окружающей действительности. В этом проявляется ее методологическая функция. К философским методам, как мы отмечали ранее, относятся диалектика, метафизика, герменевтика, софистика.



Рис. 12. Функции философии

Методологическая функция философии проявляется в разработке категорий. Они определяют направления и структуру познания мира на определенном историческом этапе. Изучение новых объектов средствами науки связано с построением новой системы философских категорий. Без категориальной системы невозможно получение истинных знаний о мире. Развитие философских категорий способствует созданию предварительной программы естествознания и гуманитарных наук. Применение философских категорий в научном поиске способствует обогащению их содержания.

Критическая функция философии помогает разрушать предрассудки и стереотипы, расширять горизонты познания. Философия ставит под сомнение имеющиеся знания и представления о мире. Философское сомнение по отношению к знаниям существует

не для того, чтобы все отвергать и считать недостоверным. Даже если многие люди уверены в неопровержимости знания, критическое отношение к нему позволяет его усовершенствовать, сделать более обоснованным.

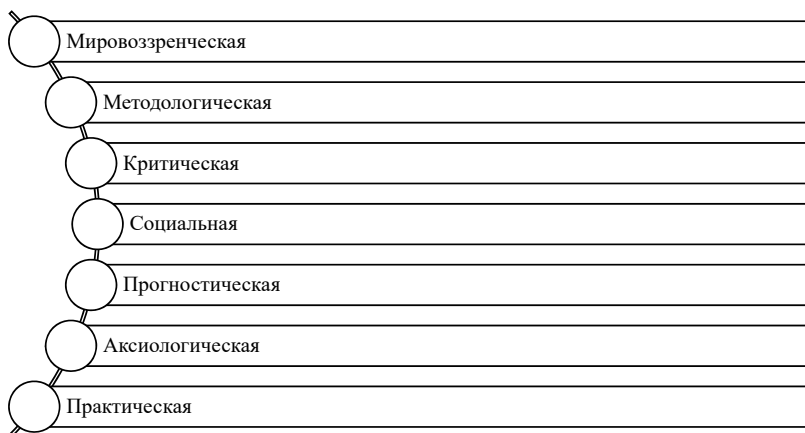
Аксиологическая функция философии позволяет систематизировать ценности, которыми руководствуются люди. В истории периодически происходят существенные изменения, когда разрушается система ценностей и ей на смену приходит новая. Яркими примерами являются смена системы ценностей в периоды перехода от Античности к Средневековью, от Средневековья к Возрождению, от Возрождения к Новому времени. Современная эпоха также связана с переоценкой ценностей модерна, разочарованием в представлениях о прогрессе и переходом к системе ценностей устойчивого развития цивилизации.

Социальная функция философии заключается в объяснении строения общества, его структуры и основных сторон его жизни. Философия изучает закономерности развития общества, определяет приоритеты и социальные идеалы. Философия играет важную роль в духовной культуре.

Философия стремится заглянуть в будущее. Этому способствует *прогностическая функция философии*. Философия, в отличие от науки, не может дать количественную оценку грядущих изменений. Прогностическая функция позволяет осуществлять интеллектуальную разведку, выделять сферы, которые нуждаются в прогнозировании. Философия формирует варианты развития событий, которые в дальнейшем могут быть проверены при помощи научных методов. Философия формирует представления о том, каким должен быть мир. Это выражается в создании идеалов. Практическая функция философии проявляется в том, что философские знания находят применение при постановке целей деятельности. Философия оценивает приоритеты целей, позволяет понять их смысл. Философия применяется для формирования самосознания человека, его личностных качеств, убеждений. Философия аккумулирует духовный опыт. Философия поставляет ученому огромный материал для формирования системы взглядов на мир.

1.7. Основные этапы развития истории философии

Философия возникла в эпоху перехода от патриархальных обществ к первым земледельческим и городским цивилизациям древности приблизительно в VII веке до нашей эры. В этот период господствовали мифологические представления. Усложнение социальных связей, возникновение классовых отношений потребовало формирования новых знаний и ценностей. На этом этапе появились первые философские учения в Китае, Индии и Древней Греции. Развитие философии было обусловлено особенностями типов культур и цивилизаций. В древних восточных учениях была относительно слабо развита рационально-логическая компонента и связь с наукой. Однако детально разрабатывались идеи космологической природы сознания, принципы нравственного воспитания и духовного самоконтроля (табл. 4).

Таблица 4

Основные этапы истории философии

Название периода	Хронологические рамки
Античная философия (VI в. до н. э. – III в. н. э.)	Ранняя античная философия (VI–V вв. до н. э.) «Высокая классика» (конец V–IV в. до н. э.) Эллинистическая философия (конец IV–I в. до н. э.) Поздняя античная философия (I–III вв. н. э.)
Средневековая философия (IV–XIV вв.)	Патристика (IV–VIII вв.) Схоластика (XI–XIV вв.)
Философия Возрождения (XV–XVI вв.)	Гуманистическая философия (середина XIV – середина XV в.) Неоплатоническая философия (середина XV – первая треть – середина XVI в.) Натуралистическая философия (середина XVI – начало XVII в.)
Философия Нового времени (XVII – 1-я треть XIX в.)	Начальный период (XVII – начало XVIII в.) Философия Просвещения (середина XVIII в.) Немецкая классическая философия (конец XVIII – 1-я треть XIX в.)

Название периода	Хронологические рамки
Русская философия (XI–XX вв.)	Становление русской философии (предфилософия, XI–XVII вв.) Философия Просвещения в России – время перемен (XVIII в.) Становление русской философии как науки (конец XVIII – первая половина XIX в.) Развитие и расцвет русской философской мысли (вторая половина XIX – начало XX в.) Современная отечественная философия (с 20-х гг. XX в.)

В лоне античной культуры возник другой тип философствования. Социальная жизнь полиса, основанная на демократии, выступала основой античного типа философствования. Для *античной философии* было характерно построение системы знаний на основе рационалистических принципов. Античная философия развивалась приблизительно в течение двенадцати столетий до VI века нашей эры. В античной философии обозначились основные направления развития будущей западной философии.

С V по XV век происходит формирование *философии Средневековья*. Для данного периода характерна тесная связь философии с религиозными воззрениями.

В период с XIV по XVIII век были сформулированы и обоснованы основные идеи, определившие переход от традиционного типа к современному. Этот этап начинается в *период Возрождения*. В это время зарождаются капиталистические отношения, происходит революция в философии. Она начинается с формирования идеологии гуманизма. Гуманизм свидетельствует об изменении структуры ценностей и приоритетов. С одной стороны, возрождается интерес к античной философии, искусству. В то же время формируется новая система ценностей. В ее центре находится человек, наделенный способностями к творчеству. Гуманизм способствовал преобразованию религиозных ценностей и зарождению движения реформации. Продолжением революции в философии являются учения философов *эпохи Нового времени*.

В XVII веке возникают предпосылки для развития науки как особой формы духовной жизни. Таким образом, философия сформировала новое понимание человека как субъекта познания и практической деятельности по преобразованию мира. Философская революция утвердила ценность научной рациональности, обосновала идеи общественного договора, суверенности личности, социального прогресса. Данные идеи сформировали фундаментальные ценности современной цивилизации. Они нашли яркое воплощение и обоснование в учениях немецкой классической философии. Это направление развивалось в период с середины XVIII века до 30-х годов XIX века.

Учения представителей *немецкой классической философии* являются ярким примером философских систем. Они охватывали все разделы философии. Фундаментом этих теорий выступала идеалистическая диалектика – учение о развитии духа.

В последующий период возникают неклассические философские учения. В западной философии намечается и критика принципов классической философии. К неклассическим философским учениям относятся, в частности, марксизм, эмпириокритицизм, философия жизни, ранний фрейдизм.

В философии XX века получают осмысление кризисные явления современного типа цивилизации. Экологический кризис во второй половине XX века поставил под угрозу существование человечества. Основная задача современного философского исследования состоит в выработке новых мировоззренческих ориентиров. Большое значение современные философы придают диалогу западной и восточной философских традиций. Философские идеи восточной философии о согласовании деятельности человека с уровнем его самовоспитания и нравственного самоконтроля играют большую роль в новой системе ценностей.

Выводы по теме 1

Философия — это форма познания мира, которая создает систему знаний о фундаментальных принципах и основах человеческого бытия, об общих характеристиках отношений человека к природе, обществу и духовной жизни. Философия стремится рациональными средствами создать картину мира и определить место человека в нем. Философия базируется на теоретических методах, использует логические критерии для обоснования своих положений.

Мировоззрение — система взглядов на мир и место человека в нем, которая во многом определяет отношение человека к миру, к другим людям, к себе самому. Мировоззрение предстает в виде целостной, многоуровневой, сложно организованной системы, включающей как сознательные, так и бессознательные компоненты. В истории культуры известны три основных вида мировоззрения: мифологическое, религиозное и философское.

Философское мировоззрение отличается от мифологического и религиозного тем, что рассматривает фундаментальные проблемы бытия, познания мира, опираясь на основной вопрос философии. Формулировка основного вопроса философии, включающая соотношение материи и сознания, дает возможность выявить специфику философских проблем и варианты их решения. Материализм и идеализм выступают в качестве ориентиров философского мышления при анализе альтернативных вариантов решения основного вопроса философии.

В процессе исторического развития философии сформировались разновидности философских знаний, которые анализируют предельно общие теоретические проблемы: онтология, метафизика, логика, гносеология, эпистемология, этика, эстетика, философская антропология и т. д. Появление новых разделов философских знаний связано со взаимодействием философии с другими формами духовной жизни, в первую очередь с наукой.

В основе любых теоретических представлений находится мировоззрение, которое включает систему принципов, определяющих положение человека в мире. Таким образом, философия выполняет *познавательную функцию*. Она пробуждает интерес к познанию

мира, к определению возможностей его познания и преобразования. Однако философия не ограничивается только построением теоретических концепций. Философия выполняет мировоззренческую функцию. При помощи теоретических средств познания она формирует систему знаний, убеждений, ценностей, целей. Философское мировоззрение, в отличие от обыденного, опирается на рациональные доказательства.

Философия также имеет большое значение при формировании и систематизации ценностей. В этом смысле философия выполняет *аксиологическую функцию*.

Контрольные вопросы

1. Сформулируйте определение мировоззрения, охарактеризуйте его структуру.
2. Сравните мифологическое, религиозное и философское мировоззрение.
3. В чем проявляются особенности философии как теоретического знания?
4. Используя рис. 7, раскройте суть основного вопроса философии. Какие аспекты в нем выделяют?
5. Выделите особенности идеализма (объективный, субъективный). Приведите примеры того, как субъективный и объективный идеализм проявляются в жизни.
6. Охарактеризуйте следующие виды материализма: механистический, физиологический, диалектический. Приведите примеры того, как данные позиции проявляются в современной жизни.
7. Опираясь на рис. 9 и 10, раскройте особенности философских методов: метафизики, диалектики, софистики, герменевтики, догматики, эклектики.
8. Опишите структуру философских знаний, основные разделы философии.
9. Опираясь на рис. 12, охарактеризуйте функции философии.
10. Охарактеризуйте исторические этапы становления философии как теоретического знания.

Тестовые задания к теме 1

1. Систему знаний, ценностей, убеждений в философии рассматривают как

- а) науку
- б) искусство
- в) мировоззрение
- г) теорию

2. В первобытном обществе зарождаются следующие типы мировоззрения

- а) научное
- б) мифологическое
- в) религиозное
- г) информационное

3. В структуру мировоззрения входят

- а) миропонимание
- б) критерии истины
- в) мироощущение
- г) политические программы

4. Стремится познать мир при помощи разума, определить место человека в мире

- а) идеология
- б) политика
- в) религия
- г) философия

5. Мир в целом, положение человека в мире, отношение человека к миру выступают предметом

- а) философии
- б) религии
- в) науки
- г) рациональности

6. Основной вопрос философии рассматривает соотношение материи и...

- а) бытия
- б) сознания
- в) потребностей
- г) космоса

7. В основе всех вещей находится дух, разум — утверждает

- а) реализм
- б) материализм
- в) идеализм
- г) прагматизм

8. Знания естественных наук, развитие техники выступают теоретической базой

- а) скептицизма
- б) монизма
- в) идеализма
- г) материализма

9. Функция философии, систематизирующая ценности, которыми руководствуются люди.

- а) познавательная
- б) мировоззренческая
- в) аксиологическая
- г) прогностическая

10. Создавая варианты развития событий, которые в дальнейшем могут быть проверены при помощи научных методов, философия выполняет функцию

- а) прогностическую
- б) политическую
- в) аксиологическую
- г) методологическую

Тема 2. АНТИЧНАЯ ФИЛОСОФИЯ

2.1. Представители милетской школы

Античность — период зарождения европейской культуры и философии. Термин «античная философия» объединяет в себе философию древних греков и древних римлян. Этот тип философии развивался с VII века до нашей эры и просуществовал до V века нашей эры — примерно двенадцать веков.

В рамках античной философии существовало многообразие школ, направлений. При этом наблюдается определенное единство античной философии на основе системы ценностей и мировоззрения, характерных для культуры античности.

Возникновение античной философии связано с преодолением мифологии как формы родового сознания. Основу античной философии составляет принцип *космоцентризма*, или *космизма*. Согласно этой идее, бытие вещей обладает единством, несмотря на множественность качественных проявлений. Космос в античной философии понимается как гармоническая взаимосвязь природы, людей и богов.

Начальный период развития античной философии характеризуется преимущественно поиском субстанциального начала всех вещей. Одним из самых важных вопросов ранней греческой философии является происхождение мира. В качестве первоначала древнегреческие натурфилософы обычно выделяли какую-либо природную стихию.

Древнегреческую философию принято начинать с творчества *натурфилософов* милетской школы. К ней принадлежали Фалес, Анаксимандр и Анаксимен. В основе их учений лежало представление о *первичной субстанции*. Из нее возникает все существующее, эта субстанция не нуждается в объяснении или обосновании (рис. 13).

Фалес (624–547 гг. до н. э.) полагал, что первоначалом является вода. Из влажного первовещества возникает все существующее. Благодаря ему все сущее живет и растворяется. Фалес обосновывал свои идеи, опираясь на круговорот воды в природе. По мнению Фалеса,

земля возникла из воды, покоится на воде. Она разрушается и снова превращается в воду. Такая же судьба ждет все существующее.



Рис. 13. Милетская школа

Положение Фалеса о воде как первоначале выражает три важнейшие идеи.

Во-первых, оно подчеркивает *материальную основу всех вещей*.

Во-вторых, оно есть попытка *рационального* решения вопроса о первооснове всего.

В-третьих, оно означает возможность понять мир на основе *одного исходного принципа*.

Другим выдающимся милетским философом был Анаксимандр (611–547 гг. до н. э.). Анаксимандр – автор труда под названием «О природе». Считается, что он был учеником Фалеса. Анаксимандр подобно своему учителю ставил вопрос о начале мира. Он утверждал, что первоначалом является «беспредельное». Лежащее в основе всех вещей первоначало не сводится ни к одной из стихий. Фило-

соф назвал его «*апейрон*», или беспредельное. Это начало мироздания порождает стихии, из которых в свою очередь образуются вещи. Все объекты возникли из апейрона и должны рано или поздно в него вернуться. Он учил, что части изменяются, целое же остается неизменным.

Еще одним выдающимся милетским философом является Анаксимен (586–526 гг. до н. э.), ученик и последователь Анаксимандра. Он отказался от идеи апейрона. Анаксимен рассматривал в качестве первоначала имеющий неопределенную форму *воздух*. Разряжение воздуха приводит к возникновению огня. При сгущении образуются вода, земля, камни. Сгущение и разряжение понимаются здесь как основные, взаимно противоположные процессы. Они участвуют в образовании различных состояний материи.

Философ, благодаря идее первоначала, показывает, что противоположные состояния объединяются. Они сосредоточены в едином и из единого основания выделяются. Из первоосновы происходят эти и другие противоположности. Так, философия движется к одной из важнейших своих идей – к идее противостояния и единства противоположностей.

2.2. Античная диалектика и учения о бытии

Качественно новый шаг в философии сделал Гераклит Эфесский (535–483 гг. до н. э.). Он был выдающимся мыслителем, создателем первоначальной формы диалектики. Гераклит обращает внимание на идею первоначала. В качестве первоосновы он выделял огонь. Гераклит считал его самой подвижной стихией во Вселенной. Одновременно Гераклит ввел понятие «*Логос*». По Гераклиту Логос – это слово, закон вечной природы. Логос – это также принцип разумности, порядка и меры. Он организует космос в единое целое. Логос – явление нематериального порядка.

Однако Гераклит не отрывает Логос от материального первоначала – огня. Космос представляет собой единство Логоса и огня. Здесь заключена возможность разъединения этих двух элементов на идеальное и материальное первоначала. Это произойдет на последующих этапах развития античной философии, когда будут созданы идеалистические учения.

Центром развития греческой философии стала *Элейская школа*. К ней относились Парменид, Зенон, Ксенофан. Именно философия элеатов вывела античную мысль к идее бытия как первоначала мира. Бытие – неизменное, вечное, тождественное самому себе. Знание о бытии противопоставляется мнению и чувственному опыту (рис. 14).

Учение о бытии называется «*онтология*». Бытие противопоставит чувственному миру. Ощущения являются источником иллюзий и заблуждений. Истинное понимание бытия возможно только при помощи понятий. Бытие не зависит от чувственного опыта и доступно только мышлению.



Рис. 14. Проблемы бытия в античной философии

Парменид (501–450 гг. до н. э.) – основоположник и крупнейший представитель элейской школы философии. Он заявил о разграничении истин, основанных на мышлении, и мнений, основанных на чувственности. Впоследствии даже говорили, что Парменид освободил мышление от обмана воображения.

Зенон (495–425 гг. до н. э.) – ученик Парменида – доказывал неподвижность бытия. Бытие и движение противопоставлялись друг другу. Доказательства бытия проводились путем обнаружения внутренних противоречий – апорий. Разработанные Зеноном аргументы в защиту учения Парменида получили название «Дихотомия», «Ахилл», «Летящая стрела». Аргументы были направлены на доказательство того, что движения не существует. Движение можно воспринимать при помощи органов чувств, но его невозможно выразить при помощи понятий. Апории вскрывали противоречия в ан-

тичных представлениях о пространстве, едином и многом. Милетцы и первые натурфилософы были в большей степени материалистами.

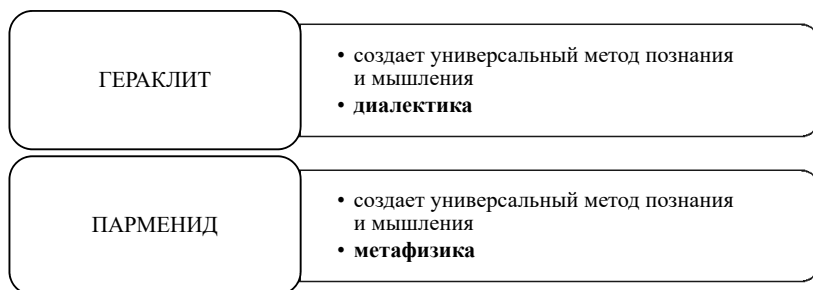
Учение Пифагора (570–495 гг. до н. э.) наметило идеалистическое направление в античной философии. Он предложил новое решение проблемы субстанции. Пифагор полагал, что основа мира — это *число*. В основе познания мира находится знание о гармоничном сочетании чисел.

Согласно учению пифагорейцев, космос — это упорядоченное соразмерное, неизменное целое. Космосом правят числа, поскольку они выражают закономерности гармоничных сочетаний. Пифагорейцы демонстрируют продвижение философской мысли от конкретно-чувственного мышления к интеллектуальному, абстрактному.

Демокрит (460–370 гг. до н. э.) сформулировал натурфилософскую систему взглядов о природе. Демокрит является создателем теории об атомистическом строении Вселенной. Он утверждал, что первоосновой мира является *атом*. Это первоначало — наименьшая неделимая частица, имеющая различные формы. Вселенная есть атомы и пустота. Мир атомов, согласно Демокриту, истинный, он познаваем только разумом. Мир чувственных вещей — это внешняя видимость. Сущность вещей составляют атомы. Именно их свойства и движение определяют качества материальных вещей. Атомы познаются при помощи мышления. Атомы не одинаковы по форме и величине. Во время движения в пустоте атомы соединяются. Из атомов образуются тела, доступные нашему восприятию.

2.3. Софисты и Сократ

В V веке до нашей эры в большинстве греческих городов решение всех важных вопросов происходило на общих собраниях свободных граждан. Такой политический строй получил название *политической демократии*. Выступление на собрании требовало от граждан владения красноречием, умения находить убедительные аргументы.

В этот период в Древней Греции существовала школа философов, которые называли себя *софистами*. Название философского направления происходит от греческого слова «мудрость». Софисты предлагали свои услуги тем, кто стремился участвовать в полити-

ческой жизни. Они обучали риторике, грамматике, умению вести полемику. Софисты выработали нормы литературного греческого языка. Софисты стояли у истоков антропологического поворота в античной философии. Главным объектом исследования софистов стал *человек*, который начал ими выделяться из мира природы. Представителями школы софистов являются Протагор, Горгий и Продик. Это были первые в истории платные учителя красноречия. Софисты говорили: «Мы учим мыслить, говорить и делать». Причем они считали, что для того, чтобы убедить в истине, необязательно знать истину. Эта позиция софистов впоследствии получила название *гносеологического релятивизма*. Софисты считали, что все знания относительны, они нужны для того, чтобы побеждать в спорах. Софисты отстаивали взгляд, согласно которому люди равны от природы (рис. 15).



Рис. 15. Философия Протагора

Сократ (ок. 469–399 гг. до н. э.) — это мыслитель, который открыл новый предмет философского исследования. Сократ считал, что главным предметом философии является *внутренний мир человека*. Главная ценность познания, согласно Сократу, истина. На основе этого положения Сократ критиковал софистов. Сократ считал, что человек — нравственное существо и этим он отличается от животных. Ни одно из произведений Сократа не сохранилось,

поскольку он их не писал. Мыслитель создавал свою философию в беседах с учениками (рис. 16).



Рис. 16. Философия Сократа

Мерилом всех вещей для Сократа является человек как разумное мыслящее существо. Сократ выступил с требованием выработать положения, которые бы имели общее и объективное значение. Истина и нравственность для Сократа – совпадающие понятия. Он выделяет три человеческие добродетели.

Умеренность основывается на знании, как обуздывать страсть.

Храбрость формируется на основе знаний о преодолении опасности.

Справедливость в отношениях существует на базе знаний о соблюдении законов божественных и человеческих. Истинное знание, согласно Сократу, направлено на нравственное совершенствование человека.

Этические идеи Сократа представлены в диалоге Платона «Менон». Греческое понятие «добродетель» – это способность

или умение в каком-либо определенном отношении. Добродетель пекаря — это то, что позволяет ему производить хороший хлеб; добродетель садовника — это то, что позволяет выращивать красивые цветы, и т. д. В этом смысле добродетели различаются, они зависят от условий и целей деятельности.

Сократа интересует истинная добродетель, которая должна быть одинаковой для всех. Это широкое понятие включает такие специфические качества, как мужество, мудрость или умеренность. При этом Сократ дает описание добродетели в целом как умения или способности быть человеком.

Когда Менон говорит, что добродетель — это просто желание добра, Сократ утверждает, что это не так. У людей разные представления о добродетели, но добродетель должна иметь общее значение для всех. Люди желают того, что считают для себя хорошим. Это желание универсально, поскольку ни один человек никогда не желает плохого. Различия в поведении людей объясняются тем, что они обладают разными знаниями. Сократ считает, что знание того, что правильно, автоматически приводит к желанию сделать это. Данная особенность морального опыта может быть поставлена под сомнение.

Сократ пытается ответить на вопрос, можно ли научить добродетели. С одной стороны, добродетель — мудрость, которую люди приобретают через образование. С другой стороны, кажется, что добродетели нельзя научить.

Сократ считал, что добродетель — это истинное мнение. Чтобы мнение стало знанием, необходимо его рационально обосновать. Различие между подлинным знанием и мнением имеет большое значение. Философ не довольствуется убеждениями, даже если они обоснованны. Необходимо осознать их причины, которые превращают убеждения в поступки.

В познании сущности человека Сократ опирался на принцип «Я знаю только то, что ничего не знаю». Этот принцип требовал духовного и нравственного напряжения в поиске истины. Сократ призывал «познавать самого себя», чтобы обратиться к познанию внутреннего мира.

Сократ обладал иронией, с помощью которой он порождал у собеседников сомнение в традиционных представлениях. Истин-

ное знание человек может обрести только собственными усилиями в процессе философских диалогов. Такое познание позволяет собеседникам критически анализировать мнения, которые считаются общепринятыми. Это дает возможность выделить истинные знания. Целью критики Сократ считал формирование понятий, которые позволяют выявить сущность предмета.

Источником истинного знания Сократ провозгласил самопознание. Только таким путем человек, по мнению Сократа, может прийти к истинному знанию, которое он отождествлял с добродетелью. Он считал, что внутри у человека присутствует некий «внутренний голос» — совесть. Он выступал гарантом разграничения добра и зла. Философия, согласно Сократу, это путь к совершенствованию нравственных качеств. Этический рационализм составляет сущность учения Сократа. Безнравственный поступок — это следствие незнания истины. Сократ был убежден, что знание о нравственности выступает своего рода ограничением против плохих поступков. Если человек знает, что такое хорошо, то он никогда не поступит дурно.

2.4. Платон

Наибольшее воздействие на воззрения Платона оказал Сократ. Платон был учеником этого мыслителя. В Афинах Платон (427–347 гг. до н. э.) основал философскую школу — Академию, которая существовала около десяти столетий. Сочинения Платона написаны в художественной форме диалогов. В диалогах Платон также развивал и выражал собственные философские взгляды. Платон использовал разговорную структуру как способ представления диалектики. Эта аргументация дает возможность рассматривать каждый вопрос с нескольких сторон, исследуя взаимодействие альтернативных идей, подвергая их все оценке разумом. Основные диалоги: «Пир», «Государство» и «Законы». Главное действующее лицо диалогов — Сократ, от имени которого Платон выражал свои взгляды.

Платон является создателем первой последовательной системы *объективного идеализма* (рис. 17). Это учение утверждает, что первичным является духовное начало, существующее независимо от сознания. Подлинным бытием для Платона выступает *мир идей*.

Именно идеи являются неизменными, неподвижными и вечными. Только идеи, согласно Платону, могут быть предметом истинного познания.

Материальный мир произведен от мира идей. Идеи активны, подвижны и вечны. Материя пассивна, бесформенна. Вещи образуются в результате воплощения идей в материи. Все явления и предметы материального мира преходящи, возникают, изменяются, гибнут. И поэтому не могут быть подлинными сущностями.



Рис. 17. Идеализм Платона

Идеи Платон отрывает от реальных единичных предметов, абсолютизирует их. *Идеи* есть подлинные сущности, они существуют вне материального мира и не зависят от него. Понятие «идея» в философии Платона имеет множество значений. Идея – это сущность вещи, которая выражается при помощи понятий. Таким образом, основной вопрос философии Платон решает однозначно – идеалистически.

Платон разделял интерес Сократа к этической и социальной философии. Однако в центре его внимания находились вопросы метафизики и эпистемологии, философ пытался обнаружить конечные составляющие реальности и основания для нашего знания о них.

Согласно Платону, в основе человеческих знаний находятся воспоминания души о знаниях, которые были получены до телесного рождения (рис. 18). Рассмотрим, например, знание равенства. Не трудно сделать вывод, равны ли два человека по росту. На самом деле они никогда не бывают одинаковой высоты. Всегда можно обнаружить некоторую разницу при более тщательном и точном измерении. Все предметы приближаются, но никогда полностью не достигают совершенного равенства. Несмотря на то что истинного равенства не существует в чувственном восприятии, в разуме есть идея равенства.

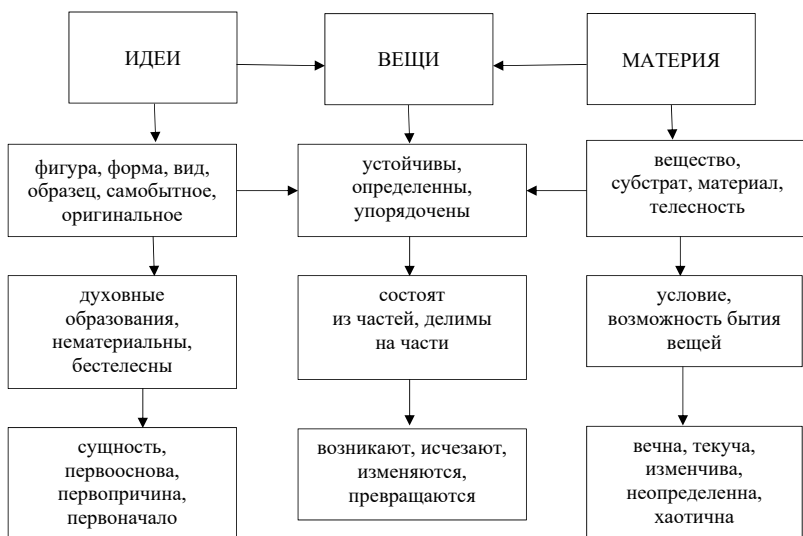

Рис. 18. Учение Платона о душе

Платон считал, что это же можно сказать о других абстрактных понятиях, которые дают знание истины, добра и красоты. Вещи такого рода – это платоновские формы, абстрактные сущности, существующие независимо от чувственного мира. Обычные предметы несовершенны и изменчивы. Они слабо копируют совершенные и неизменные формы. Таким образом, вся информация, которую мы получаем о чувственных объектах, является временной, незначительной и ненадежной. Подлинное знание самих форм (например, знание того, что $93 - 67 = 26$) является совершенным и истинным.

Знание о сверхчувственных реальностях невозможно получить при помощи опыта, утверждал Платон. Такое знание является воспоминанием о том, что душа познала до физического рождения

человека. Бытие смертных тел не может быть важным для души, поскольку она бессмертна.

Чтобы познать то, что неизвестно, нужно иметь знание о том, что мы ищем. Если неизвестно, что искать, то, даже если найти искомое, невозможно его опознать. Парадокс знания состоит в том, что о природе познания и функциях невозможно что-либо узнать. Единственный выход — признать изначальное существование врожденных знаний. Платон, опираясь на учение Сократа, разработал *учение о знании как воспоминании*. Платон считал, что это знание возникает в душе, когда она соприкасается с вечными сущностями в мире идей.

Платон иллюстрирует учение о врожденных знаниях в диалоге «Менон» — открытие иррационального числа, квадратного корня из двух. В беседе Сократа с необразованным мальчиком выясняется, что мальчик уже знает правильные ответы. Платон доказывает, что у каждого человека есть опыт внезапного осознания истины. При этом возникает ощущение, что это было известно ранее, знание возникло в процессе воспоминания.

Это рассуждение дает объяснение эффективности сократического метода. Его цель состоит не в том, чтобы передать новую информацию, а в том, чтобы вызвать осознание того, что индивид уже знает неявно.

Высшая цель образования, считал Платон, есть познание блага. Он утверждал, что подобно тому, как солнце дает свет, с помощью которого человек может воспринимать мир, так и форма блага дает ориентиры, с помощью которых можно постичь реальность.

Восприятие действительности происходит в зависимости от природы объектов, с которыми оно связано в каждом конкретном случае. Существует принципиальное различие между мнением и подлинным знанием об идеях. Весь массив человеческого познания, согласно Платону, можно представить как линию, разделенную на четыре сегмента.

На самом низком уровне реальности находятся тени, картины и другие образы, которые дают самые примитивные и ненадежные мнения.

Видимая область содержит обычные физические объекты, и восприятие их обеспечивает основу для веры. Это наиболее точное из возможных представлений о природе и отношениях временных вещей.

На более высоком уровне познания находятся относительно простые формы числа, фигуры и другие математические сущности. Знание этих объектов люди получают посредством понимания.

На самом высоком уровне находятся наиболее значимые идеи — истинное равенство, красота, истина и, конечно, само добро. Они непосредственно постигаются интуицией.

Изображая процесс познания, Платон использовал *аллегория пещеры*.

Предположим, что существует группа людей, которые прожили всю свою жизнь в пещере, освещенной огнем. Прикованные к месту, эти пещерные жители не видят ничего, кроме теней, проецируемых на стену. Они не могут понять то, что видят, так как им не удастся постичь истинный источник и природу того, что отбрасывает тени.

Предположим, что одному из этих людей удастся разорвать цепи, выбраться из пещеры на поверхность. С глазами, привыкшими только к тусклому свету прежнего жилища, этот человек сначала будет ослеплен светом. Но через некоторое время пещерный житель сможет оценить все разнообразие мира.

Если беглец возвращается в пещеру, то вряд ли он сможет убедить ее обитателей в том, что существует другой мир за пределами пещеры. Платон использовал эту аллегория как изображение состояния обычного человеческого существования. Люди, как и обитатели пещеры, попадают в ловушку царства чувственных объектов. Учения философов, которые приложили усилия к достижению вечного знания, не представляют особой ценности для людей, которые доверяют чувственному восприятию. Однако, согласно Платону, следует дисциплинировать ум и стремиться к истинному пониманию высших объектов человеческого созерцания при помощи философии.

Платон представил ряд аргументов в пользу доказательства бессмертия души. Его рассуждения по этому поводу занимают большую часть диалога «Федон».

Первый аргумент основан на идее о том, что каждое качество возникает из своей собственной противоположности. Горячее

происходит от холода, а холодное от горячего. Точно так же люди, которые бодрствуют, — это просто люди, которые спали, но затем проснулись. Люди, которые спят, — это просто люди, которые бодрствовали, но затем задремали.

Смерть должна исходить из жизни, утверждает Платон, а жизнь — из смерти. Люди, которые умерли, были живы, но затем пережили переход, который называется смертью. Люди, которые живы, были среди мертвых, но затем пережили переход, который называется рождением. Это предполагает вечный переход человеческих душ из царства живых в царство мертвых и обратно. Из этого следует, что душа существует и после смерти тела. Душа существовала и до рождения тела, согласно учению Платона.

Платон считал, что при помощи философии можно просветить и усовершенствовать не только отдельных людей, но и государство (табл. 5). Платон был уверен, что политическая власть должна принадлежать людям, обладающим мудростью и философскими знаниями. Среди форм государственного устройства Платон выделил: *аристократию, тимократию, олигархию, демократию, тиранию*. Эти формы правления циклически сменяют одна другую в данной последовательности. Лучшей формой правления Платон считал аристократию, худшей — тиранию. Демократия также резко критикуется Платоном.

Таблица 5

Учение о государстве Платона

ГОСУДАРСТВО			
Идеальное (справедливое) государство есть соответствие определенных частей души граждан определенным сословиям, их функциям и добродетелям			
ДУША	СОСЛОВИЕ	ФУНКЦИИ	ДОБРОДЕТЕЛЬ
Разумная	Правители	Управление	Мудрость, мужество, рассудительность
Волевая	Стражи	Охрана	Мужество, рассудительность
Телесная	Земледельцы, торговцы, ремесленники	Удовлетворение материальных потребностей	Рассудительность

2.5. Аристотель

Аристотель (384–322 гг. до н. э.) – выдающийся древнегреческий философ. Этот мыслитель занимался всеми существовавшими в античности научными и философскими дисциплинами. В Афинах Аристотель основал философскую школу – Ликей. Сочинения Аристотеля написаны в форме трактатов.

Аристотель предпринял критику платоновских идей. Критика Аристотеля была направлена против самостоятельного, обособленного существования идей. Согласно Аристотелю, существуют лишь единичные материальные вещи, а не идеи. Истинное бытие по Аристотелю состоит в конкретных предметах чувственного мира. В них сочетаются *материя* и *форма*. Материя – совокупность внешних признаков, форма – сущность вещей. Первое и второе всегда находятся вместе, поэтому познание сущности должно происходить путем изучения единичных вещей.

Чтобы соотносить знания об общем со знанием о единичном, нужно делать умозаключение по определенным правилам. Свод этих правил, или законов, он называл *силлогистикой* – первой системой *логики*. Логика гарантирует, что из суждений об общем можно сделать вывод о единичном.

Для Аристотеля логика – это инструмент познания (трактат «Органон»). Философ предложил в качестве формальных правил правильного рассуждения основные принципы формальной логики. Он предположил, что эта логическая схема точно отражает истинную природу реальности. Мысль, язык и реальность устроены по законам разума. Рассмотрение высказываний может помочь понять, как все обстоит на самом деле. Начав с простых описаний конкретных вещей, можно собрать информацию, чтобы достичь всеобъемлющего взгляда на мир.

Аристотель предложил разработать описания отдельных вещей, которые приписывают каждой *категории* десять различных видов. *Субстанция* является наиболее важной из этих десяти категорий, поскольку она описывает вещь в терминах того, чем она является на самом деле. Для Аристотеля первичная субстанция – это сама индивидуальная вещь. Вторичные субстанции предсказуемы,

поскольку они включают виды и роды, к которым принадлежит отдельная вещь. Таким образом, определение субстанции в этом вторичном смысле устанавливает сущность каждой конкретной вещи.

Остальные девять категорий — *количество, качество, отношение, место, время, положение, состояние, действие и страдание* — описывают особенности, которые отличают эту индивидуальную субстанцию от других того же рода (рис. 19).

Десять видов категорий дают исчерпывающее представление о том, чем является любая отдельная вещь. Аристотель полагал, что все, что истинно для любой индивидуальной субстанции, в принципе может быть сказано о ней одним из этих десяти способов.

Аристотель подробно описал рассуждения, необходимые для обоснования теоретического знания. Используя математику в качестве модели, Аристотель предположил, что все подобные знания должны быть выведены из того, что уже известно. Таким образом, в процессе рассуждения используется формальное определение действительности, которое позволяет выводить новые истины из установленных принципов. Цель состоит в том, чтобы выявить причины, основываясь исключительно на том, что мы уже знаем.



Рис. 19. Учение Аристотеля о категориях

Чтобы достичь подлинной необходимости, наука должна быть сосредоточена на сущностях, универсальных свойствах вещей. Только в этом случае полученная совокупность знаний действительно заслуживает названия науки.

Аристотель предложил общее описание действия отдельных субстанций в природном мире. Он различал вещи двух видов: те, которые движутся только тогда, когда движутся чем-то другим, и те, которые способны двигаться сами.

Основное сочинение Аристотеля «Метафизика». В этом труде представлено учение о первичных причинах бытия и сущности мира. В «Метафизике» Аристотель выделил четыре основные первичные причины, определяющие бытие вещей (рис. 20).

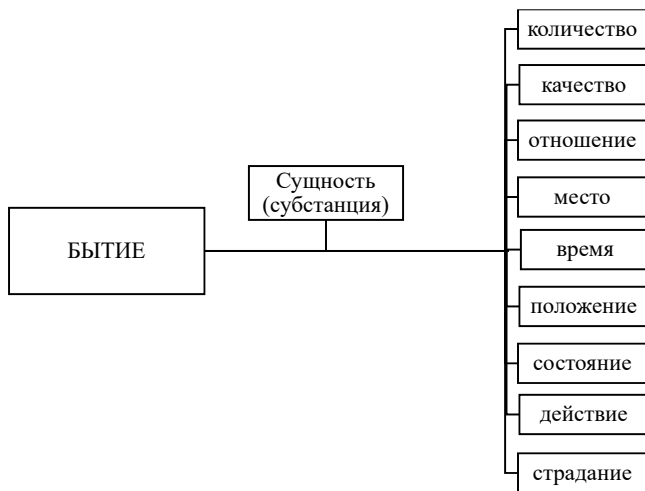

Рис. 20. Учение Аристотеля о причинах бытия

Материальная причина – это основной материал, из которого сделана вещь. Материальная причина дома, например, будет включать дерево, металл, стекло и другие строительные материалы, используемые в его строительстве. Все эти вещи относятся к объяснению дома, потому что он не мог бы существовать, если бы они не присутствовали в его составе. Материальная причина позволяет понять, из чего состоит вещь.

Формальная причина – это образец или сущность, в соответствии с которой собраны эти материалы. Таким образом, формальной причиной образцового является чертеж его конструкции. Формальная причина влияет на пределы изменчивости вещи и определяет ее сущность.

Движущая причина — это агент или сила, непосредственно участвующая в производстве вещи. Таким образом, создание дома будет включать работу плотников, каменщиков, водопроводчиков и других рабочих, которые использовали материалы, чтобы построить дом в соответствии с планом его строительства. Движущая причина отвечает на вопрос о внешнем источнике движения.

Целевая причина — это цель, для которой существует вещь. Целевая причина дома — обеспечить убежище для людей. Дом никогда не был бы построен, если бы люди не нуждались в нем для жизни. Целевая причина характеризует место вещи в бытии.

Причины всех четырех видов являются необходимыми элементами в любом объяснении существования и природы вещи, полагал Аристотель.

Отсутствие или изменение любого вида привело бы к существованию вещи какого-то другого рода. Более того, объяснение, включающее в себя все четыре причины, полностью отражает значение и реальность самой вещи.

Аристотель также дал подробное описание динамического процесса изменений. *Потенциальность* — это либо пассивная способность вещества изменяться, либо его активная способность производить изменения в других веществах определенным образом. *Действительность* — это реализация одной из возможностей, которая наиболее значима. Она включает в себя не только движение, но и его цель.

Становление есть процесс, в котором потенциальность, присутствующая в субстанции, актуализируется через посредство актуального. Таким образом, для Аристотеля любое изменение требует действительного существования того, что вызывает изменение.

Высшие истины того, что Аристотель называл «теологией», возникают из приложения этих понятий к умозрительному изучению бытия. Каждая есть результат причинного соединения формы и материи. Таких причин не может быть бесконечно много. Все происходящее происходит благодаря одной универсальной причине, которая сама вечна и неизменна. Она рассматривается как ум, мышление которого составляет его природу. Всеобщее Благо, полагал Аристотель, заключается в его телеологическом единстве как воли разумного существа.

Таким образом, Аристотель подвел итог развитию классической древнегреческой философии. Главные направления его мысли существенно определили дальнейшее развитие европейской философии.

2.6. Киники, Эпикур

В результате завоеваний Александра Македонского возникает империя. Происходит быстрое уравнивание греков с другими племенами и расами. Греческие полисы приходят в упадок. Греция теряет самостоятельное положение, она перестает быть культурным центром, превращается в провинцию античного мира. Эта эпоха стала позднее называться эллинизмом, что буквально означало «подражание грекам». Философия меняет свою направленность, меняется стиль философствования. От философии ожидают практической пользы, что она будет руководством к житейской мудрости. В этот период формируется эллинистическая философия, она была призвана дать убедительные ответы на вопросы о жизни в нестабильном мире. Философские школы киников, эпикурейцев, скептиков и стоиков были призваны открыть путь к душевному покою и счастью. Эти школы проповедовали *автаркию* — самодостаточность человека. Представители эллинистических школ считали, что мудрецам свойственна апатия — безразличное отношение к переменам в жизни, и атараксия — невозмутимость в любых жизненных ситуациях (табл. 6).

Основателем *кинизма* считается ученик Сократа Антисфен, а его ярким представителем — Диоген Синопский (404–323 гг. до н. э.) Киники считали своим учителем Сократа. За основу своей философии они взяли практическую мораль Сократа. Киники подражали Сократу в образе жизни и в манерах поведения. Они считали, что мудрецу должно быть свойственно самообладание, спокойствие, неприхотливость в еде и одежде. Киники проповедовали аскетический образ жизни, стремились свести к минимуму удовлетворение материальных потребностей. Согласно легенде, Диоген жил в глиняной бочке, обходился малым. Он вел себя вызывающе, не раз выставлял себя на посмешище. Диоген ходил среди бела дня со светильником и говорил, что занимается поиском человека.

Платон называл Диогена «собакой», поскольку сам Диоген сравнивал себя с этим животным. Греки воздвигли Диогену памятник в виде собаки в благодарность за то, что он «указал наипростейший путь к жизни».

Таблица 6

Философские школы эллинизма

Философская школа	Представитель	Основная идея
ШКОЛА КИНИКОВ	Диоген	Добродетель и свобода заключаются в безразличии к материальным благам, в совершенствовании духовности
ШКОЛА СКЕПТИКОВ	Пиррон	Не существует достаточных оснований для того, чтобы предпочитать один порядок другому
ШКОЛА СТОИКОВ	Зенон	Единственное благо – добродетель, которая заключается в воле, следовательно, все зависит от самого человека
ШКОЛА ЭПИКУРЕЙЦЕВ	Эпикур	Начало всякого блага – удовольствие, основанное на чувстве меры

Эпикур (341–270 гг. до н. э.) – философ-материалист, сторонник атомистического учения Демокрита, основал в Афинах школу, называвшуюся «Сад». Эпикур пересматривает определение человека, данное Аристотелем. Отправной пункт этики Эпикура – отдельный человек. Эпикур сравнивает отдельного человека с атомом. Как материя состоит из атомов, также и человеческое общество состоит из людей. Общественные связи зависят от желаний и рациональных соображений пользы и удовольствия отдельных лиц. Участие в общественной жизни, согласно Эпикуру, – средство для личного благополучия индивидов. Таким образом, человек трактуется Эпикуром с индивидуалистических позиций. Этой трактовке человека вполне соответствует учение об атомах. Реальным является бытие отдельных изолированных атомов. Вещи и явления видимого мира – это вторичные образования, созданные в результате скопления атомов.

Эпикурейская этика проповедует принципы *гедонизма*. Цель жизни, согласно Эпикуру, – счастье, понимаемое как удовольствие. Чувственные наслаждения, согласно Эпикуру, должны соответство-

вать идеалу меры. Высшим наслаждением он считал невозмутимость духа, душевный покой и безмятежность. Это состояние может быть достигнуто на основе обуздания страстей и подчинения их разуму.

Главным и необходимым средством для достижения счастья Эпикур считал занятие философией. Много внимания эпикурейцы уделяли борьбе с религиозными суевериями. Страх перед богами, перед смертью, по Эпикуру, лишает людей безмятежности духа. Эпикур считал, что душа человека умирает вместе с телом. Душа человека материальна. Боги не вмешиваются в дела людей, поскольку они находятся в состоянии блаженства. Смерти не надо бояться, убеждает греческий материалист. Пока мы есть, смерти нет, а когда приходит смерть, нас уже нет. Смерти не существует ни для живых, ни для умерших.

2.7. Стоики, неоплатонизм

Одно из основных направлений эллинистической философии – *стоицизм* был основан в Риме в I веке нашей эры. Основоположник – Зенон Китионский, самые знаменитые представители – Хрисипп, Эпиктет, Плутарх, Цицерон, Сенека, Марк Аврелий.

В области этики стоики выдвигали идеал бесстрастного мудреца. Философ-стоик руководствуется исключительно разумом, стойко исполняет свой долг, несмотря на все испытания судьбы. Для стоиков мудрец тот, кто любит свою судьбу и сознательно ей следует. Эта позиция близка к учению о предопределенности судьбы, к фатализму.

Мир для стоиков предстает как единое государство. Следование судьбе для них означало подчинение личных интересов благу государства. В случае необходимости нужно принести государству в жертву даже свою жизнь.

Это понимание мира как государства соответствовало общественной ситуации в Римской империи. Государство превратилось в сверхчеловеческую машину, отчужденную от отдельной личности.

В логике стоики разрабатывали идеи, которые потом вошли в основу современной логики высказываний. Стоики ввели термин «логика».

Таким образом, стоики выделили ряд глубочайших философских проблем. В частности, их волновала проблема свободы человека в условиях ограниченного выбора. Свобода проявляется в возможности отстоять человеческое достоинство перед ударами судьбы. Философия, по мнению стоиков, необходима, чтобы познать необходимость и починиться ей.

Человек — главная ценность мироздания. Цель философии — выработка нравственного идеала. В качестве идеала стоики выдвигают *аскетизм* — реализацию долга. Человек может быть свободен, и он свободен, но свобода у стоиков понимается как свобода человека от власти внешнего мира. Стоицизм есть результат разочарования не только в общем, но и в индивидуальном существовании. Основной мотив стоической морали заключается в том, что изменение жизни к лучшему невозможно. Основными представителями римского стоицизма являются Сенека, Марк Аврелий, Эпиктет.

Сенека был крупным сановником и воспитателем императора Нерона. Марк Аврелий был императором, а Эпиктет — рабом, затем вольноотпущенником. И император, и раб исповедовали одну и ту же мораль.

Большое значение стоики придавали року, судьбе. Там, где ты не можешь противостоять влиянию внешней среды, ты должен подчиняться судьбе. И в этом есть высшая мудрость. Абсолютная покорность, спокойное ожидание того, что тебе предопределено.

В результате страдание начинает восприниматься как необходимость и даже путь к спасению. Недостаток здесь оборачивается достоинством, и в этом стоики близки с христианами.

Неоплатонизм — последнее самобытное течение античности. Это учение систематизировало учение Платона. Оно также было дополнено идеями стоицизма, аристотелизма, пифагореизма. Основателем неоплатонизма был Плотин. Это учение получило развитие в трудах Порфирия, Ямвлиха, Прокла. Абсолютным первоначалом бытия, с точки зрения неоплатонизма, является Единое. Оно невыразимо в силу своего бесконечного богатства и полноты. К нему не может относиться ничто из области конечного. Убедиться в бытии Единого можно только на пути отрицания. Единое не есть ни бытие, ни мысль, ни жизнь. Это — Сверх-бытие, Сверх-мысль,

Сверх-жизнь. Единое есть благо, которое само себя творит, само-производящаяся активность. Производя все сущее, Единое ничего не утрачивает. Процесс происходит вне времени. Единое свободно создает самого себя в бесконечной потенции. При этом оно порождает мир вне себя. В философии Плотина много общего с христианством. Неоплатонизм оказал значительное влияние на развитие средневековой философии.

Выводы по теме 2

Античная философия — этот комплекс идей и учений, созданных древнегреческими и древнеримскими мыслителями в течение двенадцати веков, в период с VII в. до н. э. по V в. На античную философию значительное влияние оказывало мифологическое мировоззрение. Оно отличается синкретизмом, восприятием картин, рожденных творческим воображением человека, в качестве неопровержимых фактов бытия. Античная философия формируется в качестве альтернативы мифологическому познанию. Философия в период античности — это познание мира при помощи разума с целью создания целостной картины мира.

Античная философия включает эллинскую и эллино-римскую философию.

Эллинская философия делится на досократовскую (VII–V вв. до н. э.) и классическую философию V–IV вв. до н. э. Досократовская философия разрабатывала учения о первоначалах сущего, пыталась ответить на вопросы о том, из чего состоят вещи. Таким образом, предметом философии выступала природа вещей, которую мыслители анализировали при помощи понятий.

Следующий этап в развитии античной философии был связан с изучением проблем человека. Учения Сократа, Платона, Аристотеля анализировали проблемы познания человеком мира, пытались ответить на вопросы о сущности человека.

Эллино-римская философия возникает в результате распространения и продолжения эллинской философии Римской империи с III в. до н. э. до V в. В этот период получили распространение философские школы, которые ставили задачи приобщения сторон-

ников к определенному образу жизни, указывающему путь к обретению физической и духовной гармонии.

В рамках античной философии были созданы основные разделы философии: онтология и метафизика, гносеология и логика, антропология и психология, философия истории и эстетика, моральная и политическая философии. Античность — эпоха, характеризующаяся рассмотрением человека и природы как единого, гармонически взаимосвязанного целого, что нашло отражение в понятии «космос».

К достижениям античной философии относится разработка основных философских категорий, философских методов познания действительности: логики, метафизики, диалектики.

Контрольные вопросы

1. Используя рис. 13, проанализируйте те проблемы, которые были поставлены в философских учениях представителей милетской школы.
2. Охарактеризуйте значение диалектики в античных представлениях о бытии.
3. В чем проявляются особенности постановки проблемы человека в учениях софистов и в философии Сократа?
4. Опираясь на рис. 17, охарактеризуйте учение об идеях Платона, его теорию познания.
5. Сформулируйте основные положения учения Аристотеля о причинах, об их познании при помощи логики.
6. Какие ценности отвергали киники? Какие ценности они утверждали?
7. Какие философские положения находятся в основе учения Эпикура?
8. Охарактеризуйте основные положения учения стоиков.
9. В чем суть философского учения неоплатонизма?

Тестовые задания к теме 2

1. Принцип космоцентризма, или космизма, определяет развитие философии периода

- а) Возрождения
- б) Античности
- в) Нового времени
- г) Средневековья

2. К представителям милетской школы принадлежат

- а) Пифагор
- б) Анаксимен
- в) Платон
- г) Анаксимандр

3. Фалес считал, что первоначалом сущего является

- а) число
- б) дерево
- в) огонь
- г) вода

4. Гераклит установил смысловые связи между понятиями «Логос» и...

- а) «огонь»
- б) «земля»
- в) «космос»
- г) «апейрон»

5. Согласно Пифагору, выражает гармоничную связь вещей понятие

- а) «беспредельное»
- б) «атом»
- в) «сущность»
- г) «число»

6. Учение об атомистическом строении мира развивали философы

- а) Сократ
- б) Аристотель
- в) Демокрит
- г) Эпикур

7. Название этого философского направления происходит от греческого слова «мудрость».

- а) эпикурейцы
- б) софисты
- в) киники
- г) скептики

8. Согласно Сократу, главными добродетелями человека является справедливость, а также

- а) храбрость
- б) умеренность
- в) доброта
- г) скромность

9. Создателем учения об идеях в качестве первоосновы всех вещей является

- а) Фалес
- б) Горгий
- в) Платон
- г) Анаксимен

10. Сила, непосредственно участвующая в производстве вещи, согласно Аристотелю, является причиной

- а) идеальной
- б) формальной
- в) движущей
- г) смысловой

Тема 3. ФИЛОСОФИЯ ПЕРИОДА СРЕДНЕВЕКОВЬЯ

3.1. Истоки средневекового мировоззрения

Средние века являются одним из важнейших этапов в истории развития европейской цивилизации. Этот период продолжался более десяти столетий. По существующей традиции в исторической науке началом эпохи Средних веков принято считать падение Западной Римской империи в V веке под ударами варварских племен. Однако хронологические рамки средневековой философии являются весьма условными. Это связано с определенной инертностью человеческого мышления. Любые изменения в сфере ментальности происходят с большим трудом, на это уходят порой столетия. Переход от античной культуры к средневековой начался еще в период Римской империи. В это время появляются первые сочинения, заложившие основы христианского мировоззрения.

У истоков Средних веков в Европе находятся два совершенно разных мира, две социальные системы. Первая из них — это высоко развитая для своего времени античная цивилизация. Вторая — это мир варваров, основанный на языческой культуре. Варвары попытались перенять все лучшее, что осталось от античности.

Важнейшим условием формирования европейской культуры стало *христианство*, с его миропониманием, правом, обычаями, этикой и моралью. В Средние века христианство стало господствующим в Европе, превратилось в одну из мировых религий. Христианство в значительной степени определило уникальность европейской цивилизации, ее отличие от других цивилизаций этой эпохи. Средневековая философия формировалась в недрах христианского учения и находилась под очень сильным влиянием религиозной догматики. К этому добавлялось наследие философии эпохи Античности.

Для средневекового мышления был характерен *символизм*. В связи с неразвитостью научного мышления объяснение искали в истолковании религиозных текстов. Из этого вытекает приверженность мыслителей к комментариям, сопровождающим любые сочинения.

Средневековая философия впитала опыт античной, изменив ее принципы до полной противоположности. В основу понимания развития человечества была положена библейская модель истории. Интерпретация событий ориентировалась на веру. Решающее значение придавалось вмешательству всемогущего Бога в человеческую жизнь. Возможности рационального объяснения событий были ограничены.

Христианские философы использовали некоторые идеи античной философии. В первую очередь, позднеантичного неоплатонизма и аристотелизма. С самого начала средневековая философия тяготела к универсализму. Главной проблемой философии в этот период была взаимосвязь между Богом, миром и человеком (рис. 21).

ОБЪЕКТИВНО-ИДЕАЛИСТИЧЕСКОЕ ПОНИМАНИЕ	<ul style="list-style-type: none"> • Основой действительности считалось единое высшее идеальное начало – БОГ
ТЕОЦЕНТРИЗМ	<ul style="list-style-type: none"> • Источником всякого бытия, блага, красоты является БОГ
МОНОТЕИЗМ	<ul style="list-style-type: none"> • Вера в единого БОГА
КРЕАЦИОНИЗМ	<ul style="list-style-type: none"> • Учение о сотворении БОГОМ мира из ничего
ТЕОДИЦЕЯ	<ul style="list-style-type: none"> • От греч. – богоуправдание. Религиозно-философское учение, доказывающее, что существование в мире зла не подрывает веру в БОГА как абсолютное добро

Рис. 21. Основные черты средневековой философии

Одним из основополагающих принципов средневековой философии является теоцентризм. *Теоцентризм* – это учение, по которому Бог признается источником и первопричиной всего сущего. Бог является одновременно центром мироздания и активным, творящим началом. Как тип философского мировоззрения теоцентризм распространяется на онтологию и на теорию познания. Согласно христианскому представлению о науках на высшую ступень помещается теология, за ней следом идет «служанка теологии» философия, а потом – частные и прикладные науки.

Характерной чертой средневековой философии является *креационизм*. Под креационизмом понимают мировоззрение, опирающееся на идею о творении мира из ничего только воздействием воли Бога. Всомогущество Бога поддерживает существование мира.

Провиденциализм рассматривает историю как исполнение продуманного заранее Божественного плана. Целью этого плана является спасение человека. Таким образом, в эпоху Средневековья изменился комплекс идей, определявших развитие философии. На первый план в этот период вышли религиозные ценности.

В истории философии обычно выделяют два основных этапа в развитии средневековой философской мысли (рис. 22). Это период патристики и период схоластики.



Рис. 22. Этапы средневековой философии

Патристика представляет собой ранний этап, в течение которого происходит становление философии эпохи Средневековья. Она включает в себя теолого-философское учение отцов церкви. В это время на основе переосмысления идей античности и ветхозаветной мифологии формируются и получают распространение основные принципы средневековой философии.

Период II–III веков, когда христианство еще не было официально признанной религией, а его приверженцам приходилось бороться за свое выживание, в историю философии вошел как *период апологетики*. К представителям этого течения относятся

Тертуллиан, Лактанций, Эриугена, Иустин, Климент Александрийский. Их сочинения были направлены на защиту христианского вероучения и часто называются апологиями.

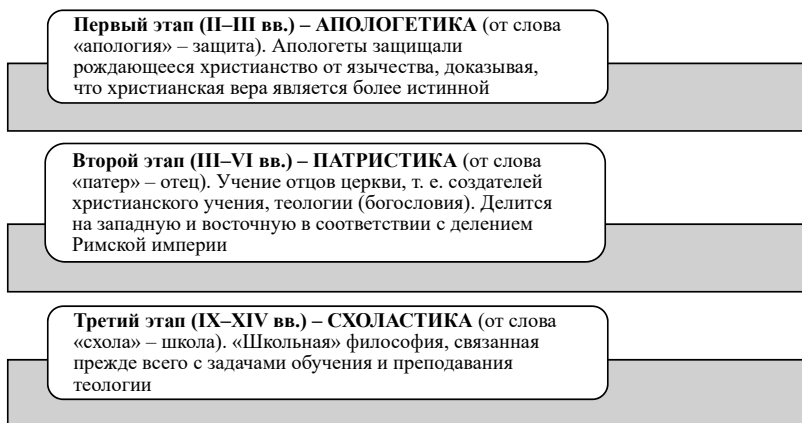
Следующий период в развитии патристики приходится на IV–V века – период *классической патристики*. В трудах Августина Блаженного, Василия Великого, Григория Богослова, Григория Нисского патристика достигает своего наивысшего подъема. В период VI–VIII веков происходит окончательное утверждение христианской догматики, занявшей главенствующее положение в философии.

Третьим этапом средневековой философии принято считать схоластику. Схоластика представляет собой новый тип философствования. Это учение пыталось с помощью человеческого разума обосновать догмы, принятые на веру. Расцвет схоластики приходится на XI–XIII века. Схоластику в это время преподавали в школах и университетах. Ее отличительной чертой является то, что она считает себя наукой, поставленной на службу теологии. Однако под ее влиянием возобновилась разработка проблем познания, стала возрождаться теория двойственности истины.

3.2. Августин Блаженный

Существование Бога Августин Аврелий (354–430) доказывал, опираясь на учение Платона (рис. 23). Люди способны к использованию математического знания, которое, как показал Платон, выходит за пределы чувственного восприятия. Таким образом, знание вечных математических истин устанавливает нематериальность и бессмертие разумных душ.

Августин далее утверждал, что вечное существование чисел и математических отношений имеет метафизическое основание. Великое существо, которое является источником умозрительных истин, – это Бог. Таким образом, Августин поддерживал концепцию Бога как центра, из которого исходит вся реальность. Августин считал, что все истины зависят от осуществления Божественной воли.



Рис. 23. Учение Августина Аврелия Блаженного

Вера в силу Божьей воли поднимает важный вопрос о способности человека желать и действовать свободно. Если, как полагал Августин, Бог обладает абсолютным могуществом, то он может заставить человека действовать определенным образом. При этом Бог заранее знает, каким образом человек будет действовать. Из этого, казалось бы, естественно вытекает, что отсутствие свободной воли человека лишает его моральной ответственности.

Ответ Августина на это затруднение лежит в его анализе времени. Бог, который вечен, находится за пределами времени. Бог более реален, чем его творения. Из этого следует, что само время не существует на уровне бесконечно реального. Таким образом, все временные отношения являются лишь особенностями ограниченного ума человека. В пределах этих ограничений, полагал Августин, существует свобода воли и ответственность человека. Божье предвидение, существующее вне времени, не имеет отношения к временной природе моральной ответственности.

Завершенное изложение теологии раннего христианства дано в труде Аврелия Августина «О Граде Божьем» (табл. 7).

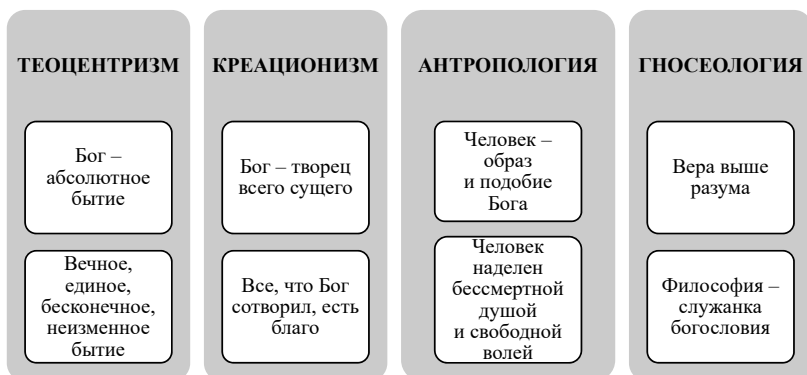
Сторонники язычества утверждали, что падение Рима связано с предательством римлянами своих богов. Эти боги создавали его величие и охраняли Рим. Августин отверг эти обвинения и изложил свой взгляд на судьбу человечества. «Град Божий» – это сообщество избранных Богом. Оно появляется с началом человеческой истории и включает первых библейских патриархов. Это сообщество

существует до времени пришествия на землю Христа. Учение Христа и христианская церковь выступают основой для последующего расцвета этого Царства Божьего. К нему принадлежат лишь предопределенные Богом к спасению люди.

Таблица 7

Аврелий Августин. Учение о Граде Божьем

Любовь к себе, доведенная до презрения к Богу		Любовь к Богу, доведенная до презрения к себе	
ГРАД ЗЕМНОЙ		ГРАД БОЖИЙ	
На небе	На земле	На земле	На небе
Ангелы, восставшие против Бога	Потомки Каина	Потомки Авеля	Ангелы, сохранившие верность Богу
	<i>В земной жизни они выглядят как:</i>		
	повелители и господа мира	странники и пилигримы	
	<i>В загробной жизни они:</i>		
	обречены на вечное проклятие	определены к спасению	

Бог является определяющей силой в истории. Все в жизни человечества подчинено его воле. Бог может нарушить любые законы природы и истории. По мнению Августина, это происходит постоянно.

Человек имеет душу и свободу воли. Душа человека бессмертна. Однако для спасения человечеству недостаточно собственных усилий. Необходимо главенство церкви. Только церковь способна указать путь к спасению. Церковь является высшей инстанцией любой истины. Светское государство, с точки зрения Августина, должно служить церкви.

Целью знания является познание Бога. Бог является силой, направляющей человека к истине. Бог – это источник любого блага. Здесь появляется одна из основных проблем христианской философии. Это проблема теодицеи, то есть оправдания Бога. Противники Августина указывали на существование в мире зла (рис. 24).

Августин находился под значительным влиянием моральной философии Цицерона. Однако он утверждал, что стойки были чрезмер-

но оптимистичны в оценках человеческой природы. Одним из главных вкладов Августина в развитие христианского богословия было изучение причины человеческого зла. Он считал, что каждый человек грешен по своей природе, себя он также не считал исключением.



Рис. 24. Проблема теодицеи

Августин верил, что мир есть творение доброго Бога. На этом основании можно сделать вывод о том, что зла изначально не существует, зло — это отсутствие добра. Создание Богом человеческих существ, которые имеют свободу действовать самостоятельно, является частью Божественного плана. Адам согрешил по собственной воле, поэтому потерял возможность самостоятельно достичь блага. Это перевешивает очевидное следствие того, что люди часто делают неправильный выбор.

Августин считал, что попытки достичь добродетели при помощи дисциплины, контроля обречены на провал. Только искупительное действие Божьей благодати дает надежду на спасение. Августин

утверждал, что человек получает способность к моральному совершенствованию только с помощью Бога. Бог дал людям свободную волю. Философия Августина была тесно связана с политическими и социальными проблемами его времени. Она стала основой философии, господствовавшей на протяжении Средних веков.

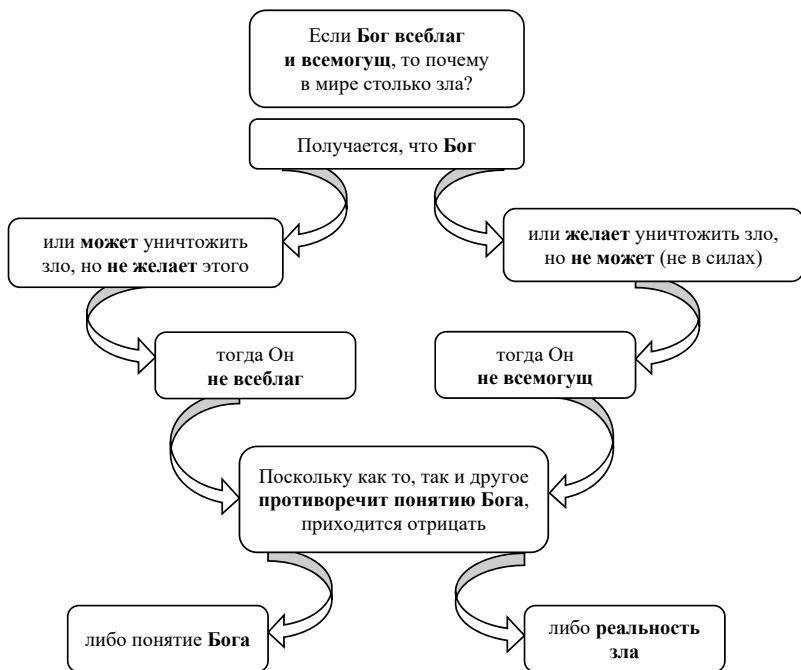
Европейская культура развивалась очень медленно после распада Римской империи в 476 году. Богословские споры и защита христианской доктрины и практики были основными занятиями образованного духовенства. В этот сложный период настроения в церкви мало способствовали развитию философии.

3.3. Методы теологии

Анонимный христианский писатель V или VI века (позже названный псевдо-Дионисием) различал два различных метода, которые люди могли бы принять в своих попытках понять Бога.

Катафатический метод — это рассуждения по аналогии с воспринимаемой природой существующих объектов через последовательные слои причинных эманаций, которые приводят к пониманию Божественной сущности, из которой все вытекает.

Апофатический метод отрицает буквальную истину сравнения между естественными вещами и Богом и полагается на мистическое сознание как единственный возможный источник подлинного знания. Таким образом, в неоплатоническом смысле единство и доброта Бога противопоставляются множественности вещей и злу сотворенного порядка.

В IX веке британский мыслитель Иоанн Скот Эриугена (810–877) применил апофатический метод и аристотелевскую логику, чтобы разработать описание природы реальности в неоплатоническом представлении. Философ указал на различия между творческим существом (Богом) и тем, что оно производит (мир).

Эриугена охарактеризовал реальность с помощью четырех категорий.

Единственное творящее нетварное существо — это Бог, о котором мы не можем знать ничего, кроме его роли центрального источника всего.

Сотворенные существа — это платоновские формы (включая человеческие души), при посредничестве которых Божественное производит мир.

Обычные вещи — это несотворенные сотворенные существа, отдаленные эманации, которые составляют естественный мир, как мы его воспринимаем.

Наконец, несотворенное должно снова быть Богом.

Таким образом, Эриугена завершает логически стройную картину четвертой категорией бытия. Она противоречит первой, но отождествлена с ней. Только при помощи мистического сознания можно постичь природу Бога. Каждое человеческое существо — это микрокосм, в котором аналоги этих четырех фундаментальных элементов объединяются. Они образуют динамическое целое, существование и деятельность которого отражают Вселенную.

Однако мало кто из современников Эриугены оценил тонкость и логичность этого взгляда. Подчиняя диалектические рассуждения вере, многие средневековые писатели защищали и даже поощряли нежелание подвергать сомнению господствующее мнение. Сократический дух почти исчез.

Конец «темных веков» в философской традиции обозначен работами Ансельма Кентерберийского (1033—1109). Ансельм уделял большое внимание культивированию теологии как «веры, ищущей понимания», согласно Августину. Ансельм положил начало новому способу демонстрации существования Бога.

Ансельм предложил доказательство существования Бога, которое стало известно как *онтологический аргумент*. Этот аргумент предполагает, что понятие Бога содержит противоречие, связанное с отрицанием существования Бога.

Ансельм полагал, что для того, чтобы утверждать или отрицать что-либо о Боге, нужно сформировать в уме соответствующее понятие. Понятие Бога является особым понятием. Через понятие «того, что не может быть понято ничего большего» ум приходит к идее Бога. Ансельм утверждал, что то, о чем мы можем думать, должно существовать независимо от нашего мышления о нем. Таким образом, идея Бога должна существовать как в действительности, так и в уме.

Ансельм утверждал, что только понятие Бога объединяет все совершенства. Существование является отличительной чертой при-

роды Бога. Несмотря на все эти трудности, доказательства Ансельма продолжали находить сочувствующих сторонников на протяжении почти тысячелетия.

3.4. Спор об универсалиях

Одной из главных проблем периода схоластики являлась проблема природы общих понятий, или универсалий. Этот термин использовался для противопоставления общих понятий единичным. Схоласты рассматривали бытие через призму логических структур. Проблема взаимоотношения сущностей, соответствующих общим и единичным понятиям, стала для них важнейшей онтологической проблемой.

В недрах схоластики сформировались основные направления, по-разному трактовавшие природу общих понятий (рис. 25).



Рис. 25. Спор об универсалиях

Реалисты считали, что универсалии существуют вечно в Божественном разуме. *Номиналисты* утверждали, что общие понятия образуются разумом на основе постижения единичных вещей.

Наиболее яркими представителями реализма были Иоанн Скот Эриугена, Ансельм Кентерберийский и Фома Аквинский. Они опирались на философскую традицию Аристотеля. Реалисты сформулировали теорию универсалий трех видов. Первый вид – это вид

до вещей, то есть существует в Божественном разуме. Второй – в самих вещах и является их формой или сущностью. Третий – после вещей, находит свое проявление в разуме человека в результате обобщения.

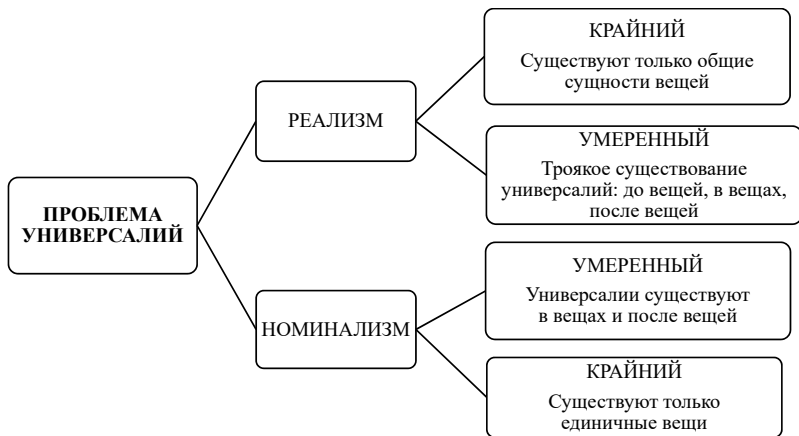
Эта трактовка природы универсалий получила название умеренного реализма. Впоследствии ее приняла католическая церковь. Крайний реализм рассматривает общие понятия как существующие только вне вещей (рис. 26).



Рис. 26. Проблема универсалий в реализме

Наиболее видными представителями *номинализма* в XI–XII веках были Беренгарий Турский (999–1088) и Иоанн Росцелин (1050–1120). Росцелин считал, что универсалии – это лишь имена вещей (рис. 27). Общих понятий не существует, есть только индивидуальное, которое является единственным предметом познания. Его точка зрения была осуждена католической церковью.

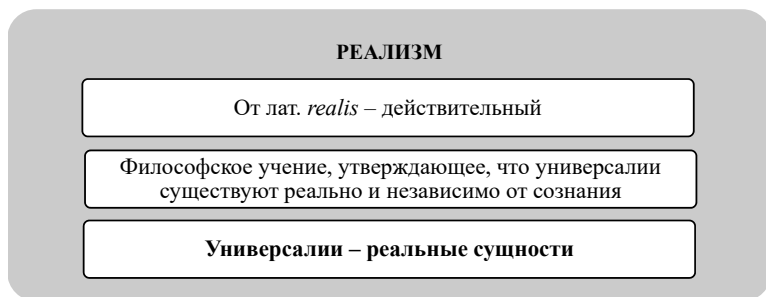

Рис. 27. Проблема универсалий в номинализме

Примирительную форму в споре номиналистов и реалистов попытался выработать Пьер Абеляр (1079–1142). Абеляр прославил-

ся как непревзойденный в философских дискуссиях оратор и блестящий педагог. Он предложил новое соотношение веры и разума. Абельяр поставил обязательным условием веры понимание. Он развивал диалектику и дал толчок развитию схоластики.

Абельяр выдвинул следующие положения о природе универсалий:

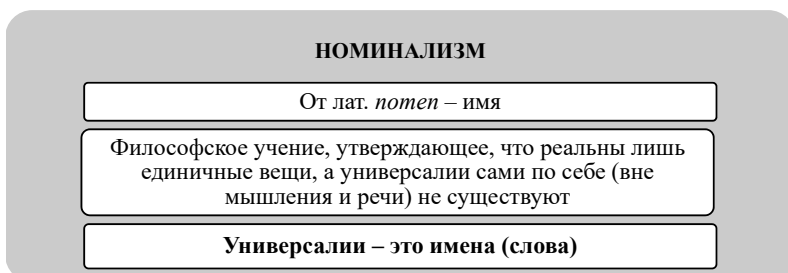
- во-первых, общие понятия не существуют в реальности;
- во-вторых, универсалии получают определенную реальность в результате обобщения единичных вещей;
- в-третьих, чувственное познание является единственным источником истинного знания;
- в-четвертых, общие понятия являются лишь образами. Разум извлекает их из многих однородных единичных вещей;
- в-пятых, абстрактные понятия не имеют соответствия в реальности и являются источником мнений, а не знаний.

Пьер Абельяр предложил обосновывать подлинное сходство между отдельными вещами, не овеществляя их универсальных признаков в соответствии с понятиями, абстрагированными от опыта. Эта точка зрения получила название концептуализма (рис. 28). Данная позиция отрицает реальность универсалий как отдельных сущностей, но обеспечивает объективность применения общих терминов в познании. Существуют только отдельные вещи и их особенности, люди эффективно используют общие понятия в познании мира. Это решение проблемы универсалий получило широкое признание в истории философии.



Рис. 28. Проблема универсалий в концептуализме

Учение Абеяра натолкнулось на острое противодействие со стороны одного из виднейших схоластов — Бернарда Клервоского (1090—1153). Бернард Клервоский был представителем самого влиятельного течения в схоластике XII века — мистицизма. *Мистицизм* являлся отражением стремления людей к слиянию с Богом-творцом. Бернард считал, что постичь истину можно только с помощью веры. Наивысшая ступень истины достигается путем непосредственного мистического опыта. Бернард Клервоский был автором учения о мистической любви к Богу. Эта любовь к Богу является главным условием познания. Он утверждал, что в состоянии экстаза душа мистическим образом отделяется от тела и приобщается к Богу.

Бернард разрабатывал также проблему свободы воли человека. Он считал, что воля обладает свободой и делает человека принадлежащим Богу. Человек в своей жизни опирается на свободную волю и может сознательно приобщиться к сообществу божьих избранников.

Однако главное расхождение между Абеяром и Бернардом Клервоским заключалось в том, что Абеяр был выразителем оппозиции авторитета церкви, а его оппонент выступал как ее защитник. В результате их противостояния победа оказалась за Бернардом Клервоским. Взгляды Абеяра были осуждены католической церковью.

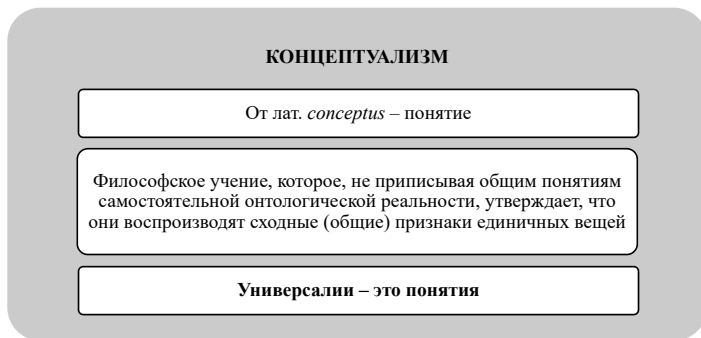
Мистицизм в христианской философии Западной Европы в XIII веке был представлен в трудах Бонавентуры (1221—1274), который опирался на платоновскую традицию. Бонавентура считал, что теология является главной наукой. Философия выступает как пролог к теологии. Бонавентура разработал учение о шести ступенях пути к Богу аналогично шести дням творения мира Богом.

Бонавентура выступал с позиций схоластического синтеза платонической философии с христианским учением. Он полагал, что истина может возникнуть из рациональной аргументации, когда методы философии освещены религиозной верой. Доказательства существования Бога начинаются с религиозной убежденности в зависимости существования от божества.

Бонавентура считал, что понятие материального порядка противоречиво, поэтому разум поддерживает христианскую доктрину творения. Бог является центральным существом, из которого затем

исходит все остальное. Каждое создание может рассматриваться как след Божественной реальности. Таким образом, люди созданы по образу и подобию Божьему, в форме добра. Материя наделена Творцом побуждениями, посредством которых причинность исходит изнутри.

Бонавентура считал, что человеческая природа – это единство души и тела. Хотя человеческая душа является частью человеческого тела, Бонавентура утверждал, что с помощью Бога она продолжает существование после смерти тела.

3.5. Доказательства бытия Бога Фомы Аквинского

В XIII веке под влиянием быстрого распространения учения Аристотеля в европейских университетах церковь была вынуждена приспособлять античное наследие. Эту задачу вначале попытался выполнить Альберт Великий, а затем – его ученик и выдающийся философ средневековья Фома Аквинский (1225–1274) (рис. 29).



Рис. 29. Философия Фомы Аквинского

Фома Аквинский считал, что невозможно верить в какую-то истину и знать ее. Человек или знает о чем-то точно, или прини-

мает на веру. Проводя различие между наукой и верой, Аквинский обосновал их определенную самостоятельность. Наука не может считать истиной то, что отрицает теология. В случае противоречия следует отдавать предпочтение теологии.

Источником истины является Бог. Человек бессилен перед Божественным разумом. Постичь Божественные идеи можно, извлекая образы объектов из чувственного опыта. Единственный источник истинного знания — чувственное познание.

Чувственное познание является посредником между информацией о вещи и человеком. Рациональное и опытное знание способствуют познанию образцов, по которым Бог сотворил мир. Они помогают постижению основных причин всего сущего.

Фома Аквинский пытался приспособить к христианской теологии естественно-научную картину мира Аристотеля. Мир имеет у Аквинского четкую иерархическую структуру. Низшей ступенью является неживая природа. Над ней стоят животные и растения. Более высокую ступень представляет мир людей. В нем осуществляется переход к духовной сфере. Завершает иерархию Бог. Он является абсолютной причиной, смыслом и целью всего существующего в мире. Аквинский объяснял причины природных явлений. Землетрясения, извержения вулканов, бури и подобное являются наказанием Бога за грехи и служат предупреждением.

При исследовании понятий сущности и существования Фома Аквинский объединял метафизику Аристотеля с некоторыми положениями учения Платона. Все природное и божественное состоит из сущности и существования. Сущность вещи заключается в ее родовой принадлежности. Бог отождествляет сущность и существование.

Единичные вещи имеют случайный, но обусловленный характер. Бог существует в силу необходимости. Необходимость Бога заключена в его сущности. Учение Фомы Аквинского содержит один из основных принципов христианства — дуализм. Дуализм — это философское учение, которое базируется на несводимости двух начал — духа и материи. Фома Аквинский разделял принцип двойственности Бога и мира.

Фома Аквинский разрабатывал проблему человеческой души. Душа является духовной субстанцией. В земном существовании она не отделена от тела. В этом отличие души человека от других духовных субстанций, например ангелов. Душа является чистой формой и не может быть уничтожена и разрушена в отличие от тела. Соединяясь с телом, душа лишается возможности непосредственного прикосновения к Божественному бытию. Душа может получить истинное знание только в процессе чувственного познания.



Рис. 30. Проблема соотношения разума и веры в средневековой философии

Фома Аквинский считал, что от животных человека отличает наличие разума. Он отдавал предпочтение разуму перед волей. Разум обрабатывает то, что ему поставляют чувства.

Смыслом жизни для Аквинского было счастье. Под ним он понимал созерцание и познание Бога. Наивысшей способностью человека является познание. Бог – это безграничный предмет

познания. Целью существования человека является познание, созерцание и любовь к Богу.

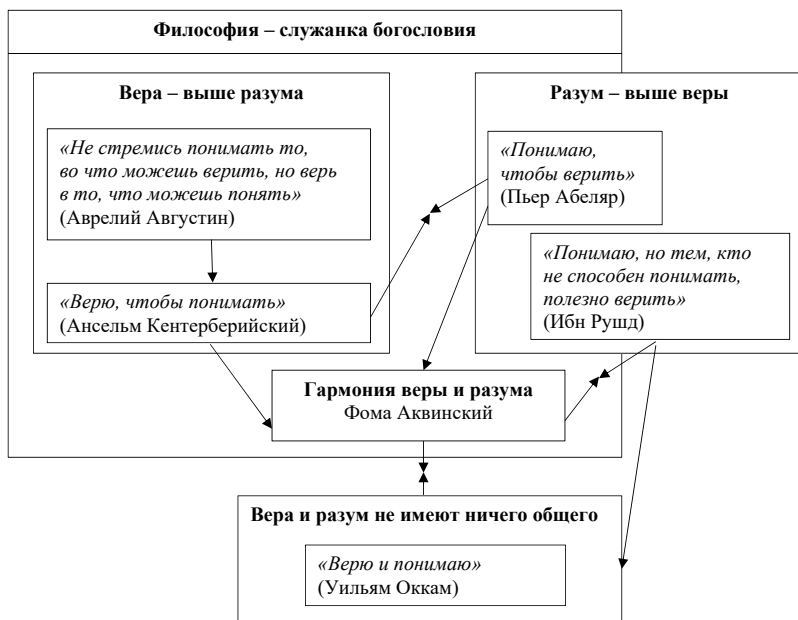

Рис. 31. Доказательства бытия Бога в философии Фомы Аквинского

Одной из главных проблем, которой занимался Фома Аквинский, была проблема соотношения веры и разума. Аквинский считал, что они не должны противоречить друг другу. Главное – это гармония веры и разума. Разум базируется на науке, а вера опирается на теологию. Задачей науки является объяснение закономерностей мира. Философия и наука в конечном счете приходят к выводу о существовании Бога, управляющего миром. Теология помогает человеку на основании Библии принять наиболее важные истины христианства. Наука и вера – это разные пути к истине (рис. 30).

Фома Аквинский считал, что некоторые положения вероучения можно доказать с помощью разума. Он выдвинул пять доказательств существования Бога (рис. 31).

Первое доказательство Фома выводил из движения. Любой движущийся объект имеет первопричину своего движения. Этой первопричиной является Бог.

Второе доказательство бытия Бога Аквинский видел в причине всего существующего. Первопричина – это Бог.

Третьим доказательством Фома Аквинский считал необходимость. Все, что существует, существует по необходимости. Бог обуславливает эту необходимость.

Четвертое доказательство — это существование абсолютного совершенства. Все, что существует, имеет различные качественные характеристики. Самым совершенным является Бог.

Пятым доказательством бытия Бога Аквинский считал целенаправленность. Все существующее в мире имеет определенную цель, значит, должно быть некое начало, к которому все стремится. Это начало — Бог.

3.6. Социально-политические взгляды Фомы Аквинского

Социально-политические взгляды Фомы Аквинского представляют собой результат приспособления философии Аристотеля к нуждам христианского вероучения. Фома Аквинский взял у Аристотеля положение о человеке как общественном существе. Философ разделяет представление Аристотеля о том, что государство предшествует людям. Благо государства как целого важнее блага любой из его составных частей.

В то же время задача государства заключается в заботе об общем благе. Главной добродетелью подданных является их покорность. Они должны подчиняться своим господам. Фома Аквинский обосновал полезность сословной иерархии феодального общества.

Лучшей формой государства является монархия. Монарх подобен душе по отношению к телу и выступает своего рода Богом в мире. Задачей правителя является поощрение подданных к добродетельному поведению. Монарх выступает гарантом мира и благосостояния своих подданных.

Церковь является залогом достижения людьми блаженства. К будущему блаженству людей ведут священники и Римский Папа — наместник Бога на земле. Светская власть должна подчиняться власти церковной.

Католическая церковь приняла учение Фомы Аквинского с недоверием. Однако после смерти Фомы Аквинского его учение приобрело большое влияние. От латинской формы имени Фомы

Аквинского его учение получило название «томизм». В 1323 году католическая церковь причислила Фому Аквинского к лику святых. В 1879 году томизм был признан в качестве официальной доктрины Ватикана. В XX веке на основе томизма сформировалось новое философское учение — неотомизм.

3.7. Учения арабских мыслителей эпохи Средневековья

Мусульманские мыслители в арабском мире, который охватывал Персию, Северную Африку и Иберию, в период Средневековья занимались многими вопросами, которые были актуальны для христианских философов. Как и европейские коллеги, арабы пытались выработать синтез философии и теологии. Арабские мыслители анализировали отношения между верой и разумом, пытались объяснить человеческую природу. Арабская культура в большей степени сохранила связь с античностью через древние тексты и классическую ученость. Арабские мыслители имели доступ к материалу из эллинистического мира, о котором латинские философы темных веков не знали (рис. 32).

АРИСТОТЕЛИЗМ	<ul style="list-style-type: none">• как попытка рационального объяснения истин Откровения• аль-Фараби, Авиценна
СУФИЗМ	<ul style="list-style-type: none">• как мистическое истолкование Корана• аль-Газали, Ибн Араби

Рис. 32. Направления философии Арабского Востока

Неоплатоническая философия первого великого арабского мыслителя аль-Кинди оказала влияние на многие поколения исламских мыслителей. Аль-Фараби использовал аргументы в пользу существования Бога, основанные на более поздних книгах аристотелевской метафизики. Это позволило создать рациональное обоснование монотеизма. Многие из этих аргументов вошли в христианскую традицию только в XIII веке.

Однако среди арабских мыслителей существовало противодействие античной традиции рационализма. В трактате «Бессвязность философов» аль-Газали использовал логические методы для выявления противоречий в философских текстах. Тем самым он подрывал уверенность в силе человеческого разума и поощрял опору на веру.

Самым утонченным среди арабских философов в XI веке был Ибн Сина, которого христиане называли по латыни Авиценна (980–1037). Философское учение Ибн Сины опиралось на идеи неоплатонизма, работы аль-Фараби и Аристотеля. Мыслитель объединил элементы данных источников в описании природы, а также в своих медицинских исследованиях.

Философия Авиценны была теоцентричной. Он считал, что мир появился в результате проявления Божественного разума, а не воли. Бог сотворил мир из вечной материи. Бог — это вечное творческое начало, форма всех форм. Процесс создания мира был постепенным.

Авиценна считал, что универсалии существуют в трех видах. До единичных вещей они содержатся в божественном разуме. В реальных вещах они представляют собой воплощение их сущности. После вещей они существуют в разуме человека как образованные им понятия. Философия Авиценны была осуждена ортодоксальными исламскими богословами.

Исходным пунктом знаний о мире выступает самопознание, которое может быть приобретено через активную силу «действующего интеллекта» без помощи чувств. Человеческое мышление в процессе познания направлено на выявление первичной причины, что приводит к осознанию существования необходимого существа. Бог предшествует всем остальным существам и является первичной причиной всего сущего.

Бог — это реальность, из которой выводится все остальное. Подчеркивая закономерность естественного порядка, Ибн Сина утверждал, что все причинные связи являются необходимыми. Космос представляет собой единое целое. Все происходит так, как должно, под влиянием причин. Их конечным источником всегда является Бог.

Ибн Рушд (1126–1198) (по латыни Аверроэс) написал много трудов о философии Аристотеля. В Европе он стал известен как

«комментатор». Благодаря переводу и объяснению текстов Аристотеля арабский философ оказал значительное влияние на западную культуру.

Опираясь на учение Аристотеля, Ибн Рушд не соглашался со своими исламскими предшественниками. В книге «Против Газали» он утверждал, что применение разума к философским проблемам может привести к познанию истины независимо от откровения. Ибн Рушд высказывал аргументы против учения Ибн Сины и неоплатонической теории эманации. Он утверждал, что причинность является особенностью отношений между сотворенными вещами. При этом первопричина остается конечным источником движения. Рассматривая человеческое существо как соединение души и тела, Ибн Рушд допускал бессмертие только как соединение души с высшим разумом.

Аверроэс считал, что материальный мир является вечным, но ограниченным в пространстве. Бог у Аверроэса также вечен. Но Бог не сотворил мир из ничего. Аверроэс считал, что в вечной материи потенциально существуют все формы, которые постепенно развиваются и создают многообразие вещей.

Аверроэс отрицал бессмертие индивидуальной души. Он считал, что душа умирает вместе с телом, так как гибнут индивидуальные чувственные представления и память. Он полагал, что есть разум пассивный и разум активный. Пассивный разум связан с человеком. Активный разум представляет собой всеобщий интеллект. Активный разум вечен. В нем представлены души конкретных людей, но он стоит над ними. По своей сущности активный разум подобен разуму Бога. Это всеобщий активный разум человечества.

Аверроэс разрабатывал идею о разграничении между религией и философией. Высшую истину познает философ. В религии в чувственных образах представлено полезное для ума простых людей. Необразованные люди по-другому воспринимают философскую интерпретацию религиозных представлений. Эта идея Аверроэса положила начало учению о двойственной истине. Полная истина — истина философская. Таким образом, Аверроэс хотел обеспечить самостоятельность философии и науки, освободить их от теологии.

Последователи Аверроэса Сигер Брабантский и Боэций Дакийский преподавали в Парижском университете. Они выступали за освобождение философии от теологии. Аверроисты отстаивали отделение разума от веры. Главным в их учении было представление о едином универсальном разуме. Этот разум является общим для всего человечества. Последователи Аверроэса утверждали вечность и несотворенность мира и отрицали бессмертие индивидуальной души. Учение Аверроэса и его последователей было осуждено как католической церковью, так и исламом.

3.8. Критика схоластики

В XIV веке схоластика переживала кризис, вызванный развитием естественных наук и зарождением опытного знания. Была поставлена под сомнение идея о возможности гармонии веры и разума.

У истоков опытного знания стоит Роджер Бэкон (1214–1292). Он был последователем Аристотеля и считал, что истину можно узнать только в результате опытного знания. Опыт Бэкон делил на внешний и внутренний. *Внутренний опыт* – это познание Бога. Внешний опыт – это чувственное познание. Самой важной светской наукой Бэкон считал математику, большое значение придавал физике и алхимии. Однако высшей формой знания он считал теологию. Бэкон выступил с критикой преподавателей и студентов Парижского университета, поставил под сомнение авторитет Фомы Аквинского (рис. 33).



Рис. 33. Пути познания в философии Роджера Бэкона

С критикой схоластики выступили номиналисты Иоанн Дунс Скот и Уильям Оккам. Они разграничивали разум и веру, философию и теологию. Вера и теология необходимы для спасения человека и имеют практическое значение. Однако они ничего не могут дать философии. Доказать существование Бога невозможно. Это дело веры.

Иоанн Дунс Скот (1265–1308) считал, что предметом теологии является Бог. Философия изучает бытие. Бытие – это нечто, существующее везде. Все существующие вещи имеют нечто общее, то есть бытие. Бытие везде одинаково. Однако бытие в Боге является бесконечным. Человеческий разум не может ничего утверждать о Боге.

Согласно взглядам Скота, материя является некой сущностью. Она имеет определенный приоритет перед формой, так как возникла раньше. Скот, следуя традиции Аристотеля, выделял несколько видов материи. Первой материей он считал универсальную субстанцию, существующую без формы. Эта субстанция лежит в основе всего. Вторая материя является основой всех предметов материального мира. Третья материя – это то, из чего человек делает вещи. Первую материю должна изучать метафизика, вторую – натурфилософия, а третью – механика.

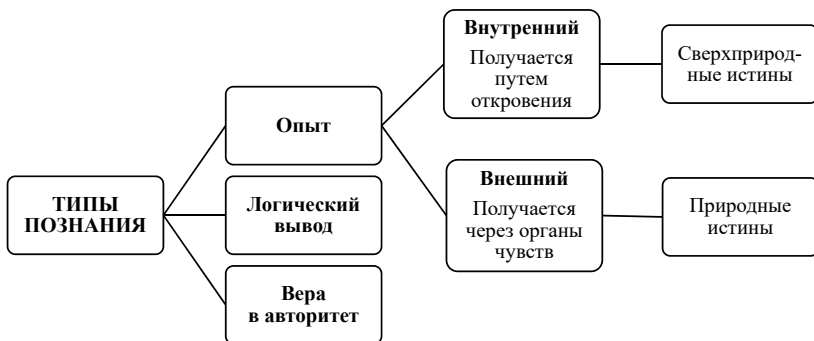
Иоанн Дунс Скот критиковал многие понятия, лежащие в основе томистской философии. Он акцентировал внимание на традиционной теологии в своеобразном изложении критической метафизики. Естественным объектом человеческого интеллекта является само бытие, выраженное в универсальных формах. Информация, полученная при помощи органов чувств, часто обманчива. Таким образом, истинное знание о Боге должно быть получено через откровение и разум, а не из опыта.

Дунс Скот понимал Бога как существо, которое охватывает все совершенства. Философ полагался на онтологический аргумент в пользу существования Бога. Чувственная информация, исключенная из этого доказательства, не может исказить его религиозное значение. Однако Дунс Скот допускал, что эмпирические аристотелевские аргументы, используемые Аквинским, обладают ясностью и определенностью.

Скот снискал себе славу тонкости в рассуждениях. Он выделял три вида различия между вещами.

Во-первых, существует реальное различие между вещами, каждая из которых способна существовать независимо от других.

Во-вторых, ментальное различие проводится исключительно в воображении между аспектами или описаниями, которые применимы к одной вещи.

В-третьих, Скот добавил формальное различие, подлинное, объективное различие, которое имеет место между вещами, неотделимыми друг от друга в действительности. Так, например, атрибуты Бога – всемогущество, всеведение, благожелательность и свобода – лишь формально отличаются друг от друга.

Это различие имеет большое значение для описания человеческой природы. Душа рассматривается как форма тела. Но функции души различны для Скота. Поэтому воля может быть радикально свободна в своем выборе, даже если интеллект ограничен структурой разума и доказательств. Бессмертие индивидуальной человеческой души гарантируется вмешательством Бога.

Выдающимся представителем номинализма XIV века был Уильям Оккам (1285–1347). Он решительно разграничивал сферу теологии и философии. Оккам считал, что философия не может доказать бытие Бога. Для богословия она бесполезна. Теологи опираются в познании на истины веры. Философия изучает совершенно другие истины. Оккам возродил теорию двойственной истины. Он считал, что философия и теология отличаются по предмету и методам познания (рис. 34).



Рис. 34. Философия Уильяма Оккама

Оккам вошел в историю человечества как автор принципа эконо-
номии, известного как «*бритва Оккама*». Этот принцип утверж-
дал, что самое верное объяснение всегда является самым простым.
В случаях, когда одно и то же явление можно объяснить двумя спо-
собами, следует выбирать самый простой. Этот принцип был раз-
работан Оккамом в борьбе против схоластов. Он считал, что если
есть чувственный мир, то не следует для его объяснения выдумывать
какие-то идеи или универсалии. Универсалии существуют только
в разуме человека. Они отражают общее, существующее в вещах.
Человек, изучая мир, направляет свое познание на определенный
предмет. В результате появляются универсалии. Оккам утверждал,
что мы познаем только единичные предметы. Следовательно, зна-
ние всегда единично.

Оккам разделил науки на реальные и рациональные. Реальные
науки изучают отношения между понятиями и реальными веща-
ми. Рациональные науки исследуют соотношение между самими
понятиями.

Критика схоластики и появление учения Уильяма Оккама
означали окончание эры схоластики. Хотя схоластическая традиция
удерживалась еще на протяжении двух столетий.

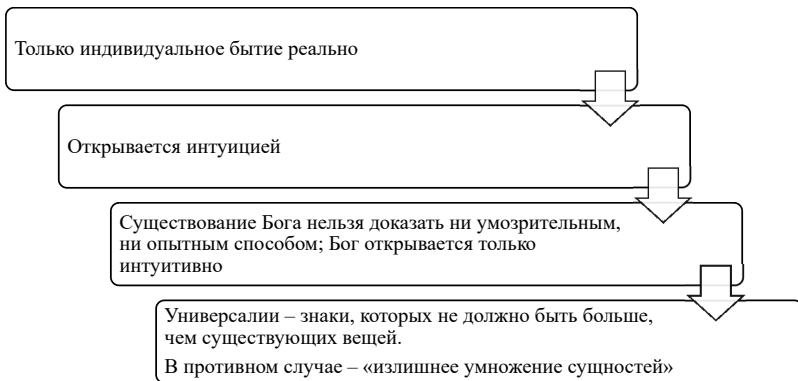
В эпоху Средневековья философия приобретает вспомога-
тельный характер по отношению к теологии. В средневековой филосо-
фии происходит некий синтез античной философии и христианско-
го вероучения.

3.9. Философские учения в средневековой Руси

Принятие христианства имело большое значение как для древ-
нерусской культуры в целом, так и для древнерусской мысли.
Своеобразие древнерусской мысли определялось особенностями
интеллектуальной традиции, которая была воспринята вместе
с принятием христианства. Усвоение духовного опыта Византии,
переживавшей в X веке культурный расцвет, стало школой для древ-
нерусской мысли. Приобщение Руси к миру восточно-христианской
культуры открыло для нее и философское наследие античности.
Платонизм как определенный тип философского умозрения, не раз

вполне отчетливо проявлявшийся в истории русской философии, сыграл немаловажную роль уже на самом раннем ее этапе (рис. 35). Благодаря знакомству с трудами представителя поздней патристики Иоанна Дамаскина (VIII век) в Древней Руси становятся известны идеи Аристотеля. Через христианство Русь вступает в культурное общение не только с Византией, но прежде всего с Болгарией, обладавшей в то время развитой культурной традицией. Духовное наследие Кирилла и Мефодия оказало влияние на стиль и содержание древнерусской мысли.



Рис. 35. Формирование и развитие русской средневековой философии

С XI века основным идейным центром православия на Руси становится Киево-Печерский монастырь. Во взглядах Феодосия Печерского можно обнаружить черты, характерные для русской религиозности на протяжении последующих столетий. Феодосий был сторонником мистико-аскетической традиции греческого богословия, критиком неправославных вероучений. Феодосий сформулировал концепцию «богоугодного властелина». В XI – начале XII века

в сочинениях Нестора Летописца эта концепция обосновывается на историческом материале. В «Повести временных лет» присутствует идея единства Руси на основе православия.

Одним из наиболее ранних памятников отечественной богословской мысли является «Слово о законе и благодати» первого русского митрополита Илариона (990–1055). В этом сочинении обосновано универсальное, вселенское значение Божественной благодати как духовного дара. Благодать для Илариона предполагает духовную свободу личности, принимающей этот дар и стремящейся к истине. Благодать просветляет ум, а ум познает истину, писал религиозный мыслитель. В сочинении митрополита Илариона ясно выражен идеал Святой Руси, имевший большое значение для русского религиозного сознания.

В XII веке к теме власти, ее религиозного смысла обращается один из крупнейших русских политических деятелей – князь Владимир Мономах (1053–1125). Центральную роль в знаменитом «Поучении» киевского князя играет идея правды. Правда, по Мономаху, – это то, что составляет основу законности власти. Правда требует от властителя стать на защиту слабых. Власть усиливает его нравственную ответственность. Автор «Поучения», цитируя Василия Великого, писал о соблазне гордыни, уводящем человека от правды.

Еще одним крупным церковным и культурным деятелем Древней Руси был Климент Смолятич (1110–1164), ставший вторым, после Илариона, русским митрополитом Киева. Климент был знатоком сочинений не только византийских, но и античных авторов. Климент Смолятич обосновывал в своих сочинениях значение философии для понимания смысла Священного Писания. Он был убежден в том, что философское искание истины необходимо.

Кирилл Туровский (1130–1182), епископ Туровский, современник Климента, был авторитетной фигурой в русской церкви. Современники называли его «вторым Златоустом». В сочинениях Кирилла представлено аллегорическое истолкование Священного Писания. Подлинный смысл и значение может иметь только то, что способствует достижению спасения – единственно существенной цели человеческого бытия. Поэтому Кирилл отдавал вполне в духе православной традиции предпочтение монашескому пути. Смирен-

номудрие — важнейшая христианская добродетель и одно из центральных понятий патристики. Смиренномудрие — это достижение благодати Святого Духа через суровый подвиг нравственной аскезы. Данное качество связано с переживанием греховности мира, нравственной ответственности за грехи мира и собственное человеческое несовершенство. Русский религиозный мыслитель, опираясь на традицию патристики, развивал учение о «стройном разуме» как возможном для человека духовно-нравственном состоянии, когда достигается реальная гармония между верой и разумом. Идея «стройного разума» имела своим истоком смиренномудрие как один из фундаментальных принципов православного учения о спасении.

Оригинальным памятником древнерусской мысли является «Моление» Даниила Заточника (XII век). В «Молении» высоко оценивается ум человека, ведущий его к мудрости, которая для автора неотделима от нравственности. Мудрое начало создает нравственную гармонию в душе человека, делает прекрасным его духовный облик. В сочинениях русских мыслителей формулируется идеал единства истины, добра и красоты. Яркий пример этого — «Моление» Даниила Заточника. Мыслитель прекрасно знал византийскую и античную традиции.

Мудрость, о которой идет речь в «Молении», предполагает религиозно-нравственное основание. Однако это именно человеческая мудрость: мудрость мыслителя, мудрость обычного человека, мудрость правителя. Человек предстает как центральная фигура мироздания не только в своем отношении к Богу, но и сам по себе, как субъект познающий и творческий.

Существенную роль в формировании философской культуры Древней Руси играла переводная литература. Представления об античной мысли русские книжники могли почерпнуть, читая популярнейший сборник «Пчела». Сборник содержал выдержки из творений отцов церкви, а также отрывки из сочинений крупнейших античных авторов, знакомил с идеями Демокрита, Сократа, Платона, Аристотеля, Софокла, Плутарха, Эпикура и многих других. В XIII–XIV веках широкую популярность на Руси приобретает «Диоптра», сочинение византийского автора Филиппа Пустынника (Философа), крупного знатока античной мысли и оригинального богослова.

В средневековой культуре Московской Руси философские идеи были связаны с традицией православного богословия. Серьезное влияние на русскую религиозную мысль XV–XVIII веков оказал исихазм. Исихазм возник на Афоне в XIII–XIV веках. Крупнейшими представителями этого направления были Григорий Синаит, Григорий Палама. Странники исихазма стремились к благодати через очищение сердца, постоянное волевое усилие в отвержении греховных помыслов, практически непрерывную молитвенную практику. Этот опыт мистическо-нравственной аскезы соединяется с опытом обоснования православной онтологии: учением о различии божественной сущности и божественных «энергий», действующих в тварном мире.

Духовный лидер *нестяжателей* Нил Сорский (1433–1508), живший во второй половине XV века, бывал на Афоне и глубоко воспринял идеи Григория Паламы и его последователей. Вернувшись на родину, он основал скит на реке Соре. Идеал монашеского жития, по Нилу: отшельничество, физический труд для собственного пропитания и никакого стяжательства, никакой значительной хозяйственной деятельности. В духовном же плане на первом месте должна стоять религиозная практика «внутреннего делания». Последняя означала постоянную внутреннюю молитву, строгую дисциплину, не допускавшую отвлечения на мирские интересы.

Ведущим оппонентом *нестяжателей* был Иосиф Волоцкий (1440–1515), идеолог формирующейся в XV–XVI веках самодержавной московской государственности. В апологии власти московских государей (Ивана III и Василия III) Иосиф Волоцкий обосновывал священный смысл царской власти. Однако Иосиф не был сторонником обожествления самих ее носителей. В своих богословских взглядах Иосиф Волоцкий следовал патристической традиции, он определял два способа познания истины: естественный и духовный. Человеческий разум, зависящий от страстей, не может естественным путем прийти к познанию высшей, божественной истины. Это оказывается возможным только для тех, кто избрал духовный путь, недоступный «естественному» человеку.

С *иосифлянством* как идеологией русской православной государственности связана и возникшая в XV–XVI веках на Руси исто-

риософская концепция «*Москвы – Третьего Рима*». После падения Византии в русском церковном сознании крепнет представление о том, что историческая роль «православного царства» отныне принадлежит русскому государству.

Наиболее последовательно идея «*Москвы – Третьего Рима*» была сформулирована старцем Елеазарова монастыря Филофеем в его посланиях Василию III. Русское царство, по Филофею, есть единственное православное царство в мире и, соответственно, хранитель православных святынь. Оно уже до конца веков, до второго пришествия Христа должно быть оплотом подлинно вселенского христианства.

Выводы по теме 3

Средневековая философия занимает период продолжительностью в тысячу лет, с V по XV век. Данный тип философии возник на базе античного наследия под влиянием монотеистических религий (иудаизма, христианства и ислама). В период Средневековья философия становится теологией, предметом которой является истина о Боге, воплощенная в религиозных текстах.

Первый этап средневековой философии – патристика охватывает период со II по VIII век. Патристика сформулировала новые философские проблемы, связанные с чтением, пониманием, интерпретацией религиозных текстов. В центре внимания мыслителей находится феномен религиозной веры, который приобщает человека к познанию Бога. На основе традиций античной философии была сформулирована проблема универсалий, которая рассматривала соотношение общих понятий и бытие отдельных вещей. В зависимости от способов решения этой проблемы в философии Средневековья сформировались направления: реализма, номинализма и концептуализма.

Патристика участвовала в создании основ символического мышления периода Средневековья. На основе патристики в IX веке была создана схоластика, которая обращается к рациональным методам познания при рассмотрении вопросов веры. Схоластика характеризуется соединением догматических предпо-

сылок с рационалистической методикой. Схоластика стремилась доказать, что между разумом и Откровением нет противоречий. Большое значение для схоластики имели рациональные доказательства бытия Бога, которые формировались с опорой на традиции учения Аристотеля, воспринятой из арабской философии.

Принятие христианства оказало влияние на развитие духовной культуры Древней Руси. В отличие от Европы, где получили развитие теология и схоластика, русская средневековая мысль была сосредоточена на решении антропологических и морально-нравственных проблем. Философия рассматривалась как разновидность богословской мудрости, которая способствует праведной жизни в соответствии с ценностями православия.

Контрольные вопросы

1. Раскройте особенности мировоззрения периода Средневековья. Какие проблемы были поставлены в философских учениях периода Средневековья?
2. Охарактеризуйте философские взгляды Августина Блаженного.
3. В чем проявляются особенности методов, применяемых в теологии?
4. Охарактеризуйте спор об универсалиях. Опираясь на рис. 26, 27 и 28, проанализируйте позиции, которые существовали в решении проблемы универсалий.
5. Опираясь на рис. 31, раскройте основные положения доказательства бытия Бога в философии Фомы Аквинского.
6. Охарактеризуйте социально-философские взгляды Фомы Аквинского.
7. Какие философские положения находятся в основе учений арабских философов периода Средневековья?
8. Охарактеризуйте основные принципы критики схоластики в философских учениях позднего Средневековья.
9. В чем проявлялись особенности философии в средневековой Руси?
10. Опираясь на рис. 35, охарактеризуйте философские учения в средневековой Руси.

Тестовые задания к теме 3

1. Символизм является характерной чертой мировоззрения эпохи

- а) первобытности
- б) Возрождения
- в) Средневековья
- г) Античности

2. Учение, согласно которому Бог признается источником и первопричиной всего сущего, называется

- а) деизм
- б) номинализм
- в) формализм
- г) теоцентризм

3. Рассматривает историю как исполнение продуманного заранее божественного плана

- а) историзм
- б) космизм
- в) провиденциализм
- г) рационализм

4. Августин утверждал, что человек получает способность к моральному совершенствованию только с помощью

- а) воли
- б) разума
- в) Бога
- г) других людей

5. Апофатический метод в философии Средневековья полагается

- а) на иронию Сократа
- б) рациональные рассуждения
- в) мистическое сознание
- г) герменевтическую традицию

6. Считали, что универсалии существуют вечно в божественном разуме, представители

- а) томизма
- б) номинализма
- в) концептуализма
- г) реализма

7. Утверждали, что общие понятия образуются разумом на основе постижения единичных вещей, представители

- а) номинализма
- б) патристики
- в) деизма
- г) атеизма

8. Пять доказательств бытия Бога были сформулированы

- а) Роджером Бэконом
- б) Фомой Аквинским
- в) Сигером Брабантским
- г) Августином Аврелием

9. С критикой схоластики выступили номиналисты

- а) Ансельм Кентерберийский
- б) Уильям Оккам
- в) Иоанн Дунс Скот
- г) Иоанн Скот Эриугена

10. Идеологом формирующейся в XV–XVI веках самодержавной московской государственности является

- а) Иосиф Волоцкий
- б) Григорий Синаит
- в) Нил Сорский
- г) Григорий Палама

Тема 4. ФИЛОСОФИЯ ЭПОХИ ВОЗРОЖДЕНИЯ

4.1. Гуманизм – идеология Возрождения

Период с XIV по начало XVII века называют эпохой Возрождения, или Ренессанса. Это был период Великих географических открытий. Освоение новых территорий позволило использовать ресурсы для развития производительных сил на базе капиталистических отношений. В период Ренессанса усиливается противостояние светской власти и католической церкви. На фоне этого происходит формирование абсолютных монархий и национальных государств.

Для мировоззрения эпохи Возрождения характерен антропоцентризм (рис. 36).



Рис. 36. Основные принципы философии эпохи Возрождения

Философия Возрождения развивается под влиянием идеологии гуманизма. Создателем термина «гуманизм» является римский оратор Цицерон. Его трактовали как воспитание и образование человека в соответствии с античными идеалами гармонии космоса. В эпоху Возрождения термин «гуманизм» наполнился новым содержанием (рис. 37).

Гуманисты стимулировали интерес к изучению античной культуры и философии. Это стало основой для переворота в системе ценностей. Яркие образы античного искусства противопоставлялись средневековой схоластике и догматизму. Гуманизм подчеркивал высшую ценность человека. Большое значение гуманисты придавали гуманитарному образованию, а также искусству. Быть

гуманистом в эпоху Возрождения означало хорошо владеть древними языками: латинским и греческим. Это было необходимо для чтения и перевода античных текстов. Гуманисты были знатоками античного искусства, коллекционерами образцов античной скульптуры, древних текстов.



Рис. 37. Гуманизм эпохи Возрождения

У истоков идеологии Ренессанса стоит Данте Алигьери – великий поэт и мыслитель. Данте известен как автор поэмы «Божественная комедия». Большую известность получили также трактаты «Пир» и «Монархия». «Божественная комедия» Данте была написана на итальянском языке. Это было смелым новаторством в искусстве. Подобные произведения писали в те времена на классической латыни. Творчество Данте способствовало развитию светской литературы.

В произведениях Данте тесно переплетены религиозные и художественные образы, философские идеи. Картина мира, которую Данте создал в «Божественной комедии», во многом средневековая. Бог рассматривается как творец мира, в его центре находится Земля. Данте не подвергает сомнению существование ада и рая. Но в скитаниях между ними главного героя сопровождает Вергилий – античный поэт и мудрец. Цель путешествия – воссоединение в раю с любимой женщиной – Беатриче, которая умерла безвременно. Предназначение человека, согласно Данте, состоит в стремлении

к совершенству. Система ценностей Данте существенно отличается от средневековой. Ее центром выступает вера в земное предназначение человека, в его способности совершить земной подвиг. Данте открыл путь к новому гуманистическому учению о человеке.

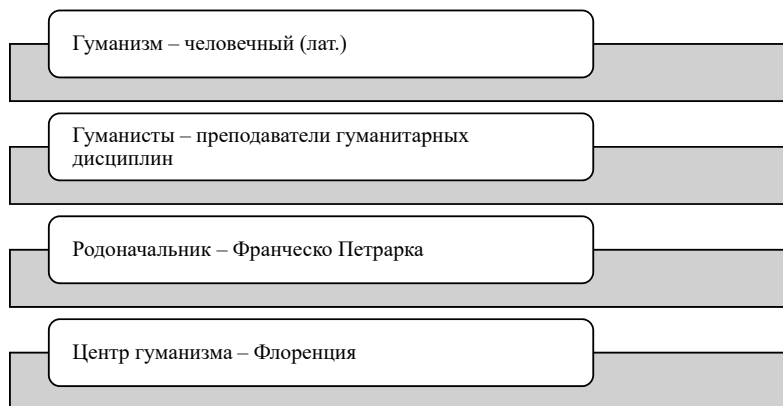
Видным представителем гуманизма эпохи Возрождения был поэт и философ Франческо Петрарка (1304–1374). Различия гуманизма и средневековой системы ценностей он демонстрирует в трактате «О невежестве собственном и многих других». Эта работа посвящена критике схоластики и средневекового мировоззрения.

Петрарка характеризует себя прежде всего как христианина, а не философа. Далее он восхваляет Цицерона и довольно подробно обсуждает отрывки из его философских книг. Петрарка отрицательно отвечает на вопрос о том, нужно ли следовать Аристотелю. Он рассматривает два типа философов: тех, кто являются философами только на словах, которые говорят много лжи, и тех, кто являются истинными философами и говорят только правду. И Платон, и Аристотель попадают в первую группу. По-видимому, только христианский философ, возможно Августин, может считаться истинным философом для Петрарки. Цицерон в этой классификации выступает исключением благодаря своему осторожному скептицизму.

Реальный аргумент Петрарки против этики Аристотеля состоит в том, что она не может научить человека тому, как стать хорошим. Чтение Аристотеля может сделать человека более образованным, но оно не сделает его лучше, считает Петрарка. Этика Аристотеля определяет, что такое добродетель, обучает этической теории. Однако она не направляет читателей на путь добродетели. Для этого читателям лучше обратиться к Цицерону или Сенеке, или даже к такому поэту, как Гораций. Петрарка цитировал Сократа как вдохновителя латинской традиции философского морализаторства, которую он отстаивает. Петрарка считал, что Аристотель враждебен сократическому подходу к философии. Это впечатление было вызвано тем, что Петрарка опирался на один из более старых латинских переводов «Метафизики» Аристотеля. Он противопоставлял Аристотеля и Сократа в вопросе о цели философии.

Петрарка предлагал вместо теоретического подхода Аристотеля к философии практический подход, ориентированный на самосо-

вершенствование. Он считал, что истинными моральными философами и учителями добродетели являются те, кто ведет людей по пути совершенствования нравственных качеств. К истинным моральным философам относятся латинские авторы, вдохновленные эллинистическими философскими школами, а также Сократом.

Цель философии для Петрарки не в том, чтобы познать добродетель, а в том, чтобы приобрести ее. Знание учения Сократа не было у Петрарки глубоким, у него не было возможности прочитать «Апологию». Однако его творчество проникнуто сократическим духом. Философия рассматривается как подготовка к религиозной жизни. Философия — это деятельность, направленная на то, чтобы жить в соответствии с нормами морали и нравственности. Данная концепция является сократической, она представлена как альтернатива аристотелевской традиции эпохи Средневековья.

Предметом философии, согласно Петрарке, является человек. Петрарка заложил основы формирования личностного самознания той эпохи. Важной чертой культуры становится развитие индивидуализма и проявление личности в общественной жизни. Философ призывает к переосмыслению античного наследия. Петрарка считает, что нужно избегать подражания античным образцам. Цель художника должна состоять в том, чтобы их превзойти. Именно эта идея стала ведущей в отношении гуманистов к античности. Мыслители Ренессанса превозносили могущество человека и его величие. Они считали, что человек способен в искусстве подражать природе и соперничать с ней. Идейное противостояние гуманизма христианскому вероучению состояло в распространении идеи ценностей земного существования.

4.2. Переосмысление учений о человеке

Ряд философских тем, которые вводит Петрарка, подхватывает и развивает итальянский мыслитель Леонардо Бруни (1370–1444) в следующем столетии. Бруни считал, что изучение античных авторов мотивировано желанием получить руководство о том, как жить. В книге «Об изучении литературы», написанной в 1424 году, Бруни отдает первостепенное значение религиозной литературе и особо выделяет Августина. Бруни ссылается на учения Эпикура, Зенона,

а также Аристотеля, считая, что они дают ценное руководство к жизни. Он утверждал, что древние историки, ораторы и поэты предлагают полезные моральные уроки.

Бруни рассматривал определенный тип моральной философии как руководство о том, как жить и что делать.

Гуманитарные дисциплины, по его мнению, связаны с жизнью и поведением и пытаются воспитать хороших людей (рис. 38). Бруни рассматривал философию как элемент образования.



Рис. 38. Условия гуманистического образа жизни в представлениях Леонардо Бруни

Идея о том, что философия могла бы внести свой вклад в формирование добродетели, перекликается с описанием миссии Сократа в «Апологии». Этот текст Бруни хорошо знал, поскольку сам перевел его на латынь. Отголоски учения Сократа содержатся во «Введении в моральную философию» Бруни. Мыслитель подчеркивает, что его главная забота – жить в соответствии с принципами добродетели. Отвергая натурфилософию как накопление знаний, не имеющих практического применения, Бруни выступает за моральную философию. По его словам, она обращает внимание к внутреннему миру. Бруни различает философию, понимаемую как познание природы, и философию как искусство жить. Таким образом, концепция философии Бруни является сократической. Бруни хорошо был знаком с текстами Платона о Сократе.

Философ обсуждает аристотелевское учение о высшем благе наряду с учениями эллинистических школ. Изложение Бруни моральной философии основывается на проблеме, поставленной Аристотелем в «Никомаховой этике» о том, есть ли высшее благо. Он стремится найти сходство между стоической концепцией высшего блага, добродетели и учением Аристотеля. Бруни разделяет концепцию философии Петрарки как деятельности, направленной на то, чтобы жить добродетельно. И преуменьшает ценность теоретических знаний, которые не оказывают прямого влияния на способности человека к достижению счастья.

Бруни рассматривает этические труды Аристотеля как вклад в сократическое учение о морали. В биографии Аристотеля, написанной Бруни, Аристотель представлен как мастер риторики и красноречия, который внес вклад в разработку проблем этики, политики, риторики и поэтики. Бруни рассматривал Аристотеля как гуманиста, при этом он мало внимания уделял теоретическим работам Аристотеля.

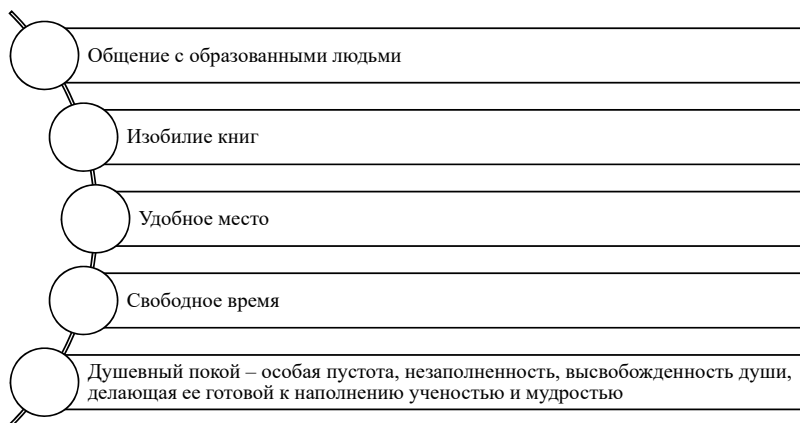

Рис. 39. Основные идеи Пико делла Мирандола

Во второй половине XV века в гуманизме появились новые идеи. Среди них большое значение приобрела идея достоинства личности. Одним из ее проповедников был Джованни Пико делла Мирандола (1463–1494). Мыслитель подчеркивал, что человек является центром мира, лучшим творением Бога. Преимущество человека перед другими существами проявляется в способности к самоопределению. Этому посвящена «Речь о достоинстве человека». Человек наделен способностью к выбору между добром и злом, поэтому судьба человека не предопределена. Человек является творцом как своих социальных качеств, так и духовного облика (рис. 39).

Одним из источников этического учения другого итальянского гуманиста Лоренцо Валла (1407–1457) является этика Эпикура. Основное положение учения – мысль о стремлении всего живого к самосохранению и избеганию страданий. Валла развивал положение о том, что жизнь – это высшая ценность. Цель жизни – стремление к чувственным и духовным наслаждениям. Валла разорвал связь со схоластической традицией в рассмотрении души человека. Мыслитель утверждал, что душа человека целостна. Ей присущи функции памяти, разума, воли. Способности души распознаются через использование органов чувств для познания мира.

Ощущения играют большую роль в этическом учении Валла. Философ рассматривает их как основу для появления более сложных чувств, как положительных, так и отрицательных. Наслаждение определяется как высшее благо, к которому стремится душа.

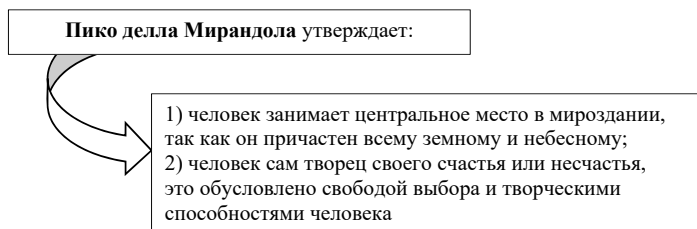
Лоренцо Валла подчеркивает различие между своими представлениями о благе и представлениями святого Августина, которые олицетворяют средневековые представления о человеке. Для Августина высшее благо – это познание истины, которое ведет к Богу. На этом пути человек должен максимально отречься от земных удовольствий. Валла не противопоставляет высшее благо и чувственное наслаждение.

В работах Валла встречаются понятия «личное благо», «личный интерес». Именно они определяют поведение человека в обществе. Валла противопоставляет аскетизму светские добродетели. К ним относится разумное использование богатства, супружеское счастье. Попытка найти основания морали и нравственности в природе человека была характерной чертой идеологии гуманизма.

Во второй половине XV века в итальянском гуманизме формируется еще одно направление – флорентийский неоплатонизм (рис. 40). Данное направление развивалось в литературно-философском центре Флоренции – Академии. Это сообщество было создано по образцу Академии Платона. Его основатель – выдающийся гуманист-философ Марсилио Фичино (1433–1499). Он перевел с греческого на латинский язык многие сочинения Платона и античных неоплатоников. Характерные черты этого направления:

интерес к философско-теологическим проблемам, к эстетике, формированию разума и знания.

Учение о Боге Фичино развивает в духе пантеизма. Предпосылки этого учения содержатся в античных представлениях о космосе как гармонично устроенном мире. Это учение снимает присущее христианской доктрине противопоставление творца и творения, Бога и мира. Движущим началом космоса является Душа мира. Она пронизывает все ступени мировой иерархии — от материи до чистого разума.

НЕОПЛАТОНИЧЕСКОЕ НАПРАВЛЕНИЕ ФИЛОСОФИИ ЭПОХИ ВОЗРОЖДЕНИЯ (XV в.)		
Картина мира: Бог + первоначала	Универсальная философская система	Человек – микрокосм

Рис. 40. Неоплатоническое направление философии эпохи Возрождения

Согласно Фичино, человек — связующее звено мира. В его душе изначально запечатлены идеи всего сущего. Это открывает возможности не только для познания внешнего мира, но и для самопознания. Источником познания выступает наслаждение красотой природы. Любовь к красоте мира озаряет разум Божественным светом и ведет к постижению сути вещей. Фичино признает безграничными возможности человеческого познания. Философ придает большое значение интеллектуальной деятельности. Но его идеал мудреца далек от средневекового образа монаха-отшельника. Фичино признает равноправными чувственную и духовную стороны человеческой природы. Гуманистический идеал мудреца предполагает жизнь, наполненную творчеством, а также стремление к нравственному совершенству. Свобода воли дает человеку возможность идти по этому пути.

4.3. Новый взгляд на политику

Важное место в философии Возрождения занимают социально-философские концепции (табл. 8). Среди них особая роль принадлежит политической теории итальянского философа Никколо Макиавелли (1469–1527). Этот мыслитель был также историком и государственным деятелем. Никколо Макиавелли – автор трактатов о сущности политического правления: «Государь» и «Рассуждения о первой декаде Тита Ливия». Мыслитель отвергает средневековые представления о Божественном предопределении судьбы, ее заменяет идея фортуны. Обстоятельства заставляют принимать во внимание объективные условия, но человек может бороться с обстоятельствами. Историей движет человеческая энергия, воля. Силе судьбы может противостоять человеческая доблесть.

Таблица 8

Социально-политические учения эпохи Возрождения

Политический реализм Никколо Макиавелли	Социальные утопии Томаса Мора, Томмазо Кампанеллы
Учитываются реальные изменения в общественной жизни	Детальное конструирование государства всеобщего благоденствия и социальной справедливости
Частная собственность не только признается, но принимается как благо	Отсутствие частной собственности
Рассматриваются противоречия между государственным и личным	Человек рассматривается в качестве высшей ценности
История человечества есть борьба противоположных сил и классов	Социальная регламентация образа жизни каждого человека
	Не уделяется внимание условиям и путям осуществления своего проекта

Политика выступает для Макиавелли сферой для проявления свободы воли человека. Мыслитель считает необходимым исследовать условия деятельности политика. К ним относятся человеческие качества, социальные силы, интересы. Цель философии политики – изучить действительное положение вещей, в которых

реализуется деятельность политика. Макиавелли стремится дать объективную оценку политики.

В рассуждениях о политике Макиавелли исходит из представлений об эгоистичной сущности человека. Из этого следует, что никаких пределов для стремления к богатству и власти не существует. По причине ограниченности ресурсов возникают конфликты. Для их разрешения требуется сильный правитель, который может поддерживать социальный порядок в обществе. Согласно Макиавелли, успех в политике связан с такими качествами правителя, как циничность и жестокость. Подобные свойства политика позволяют противостоять злой природе людей. Они выступают гарантом удовлетворения потребностей в защите интересов государства. Согласно Макиавелли, оценка действий политика не может осуществляться с позиций традиционной морали. Это связано с тем, что политик руководствуется в своей деятельности благом государства.

Согласно Макиавелли, совершенный государь должен соединять в себе одновременно черты льва и лисицы. Лев разбивает врага в открытом бою. Лисица избегает расставленных ловушек. В некоторых случаях государь должен проявлять жестокость, а в других — хитрость. Учение Макиавелли неоднократно использовали для оправдания политического насилия и вероломства. Заслужено следует считать превращение политики в объект беспристрастного философского анализа (рис. 41).

Макиавелли — один из первых теоретиков современного государства. Он концентрирует свое внимание на образе государя-правителя. При этом он имеет в виду не традиционного монарха, который правит на основе традиций. Никколо Макиавелли пишет о новом типе политика, который может создать государство, опираясь на волю и ум. Он оценивает политику с позиций рациональности, воли и эффективности.

Макиавелли рассматривает новый политический объект, которого не было в средние века и в античности. Он анализирует современное государство, которое выступает эффективным инструментом общественного устройства. Новый правитель должен подчинить своей власти общество с его глубокими традициями и порядками. Он также должен поддерживать порядок, укрепить власть и дока-

зять ее эффективность. Макиавелли рассматривал религию и традиции как социальные институты, которые использовали правители в прежние времена, противопоставляя им новое политическое устройство. Такой подход Макиавелли к религии стал причиной запрета Ватиканом его работы.



Рис. 41. Никколо Макиавелли: происхождение власти и формы государственности

Государство, согласно Макиавелли, преследует цель утверждения господства нового правителя. Государственные учреждения и принципы должны быть практичными и эффективными. Изменения в политические правила вносятся, когда они обусловлены определенной целью. Формула «цель оправдывает средства» может быть использована в контексте Макиавелли для понимания государства в политической философии Нового времени.

Макиавелли, отстаивая республиканские идеи, использует политический образ правителя для выражения своих идей о сущности политической власти. Она не зависит от того, носит ли она монархический или республиканский характер. В обеих ситуациях

государство рассматривается как механизм управления массами. От него зависит эффективность захвата власти и ее удержания правящей элитой. Расширение и защита национальных территорий являются главными целями правителей. Их достижение — один из главных критериев эффективности и стабильности управления.

Особенностью политической философии Макиавелли является разделение сферы морали на две составляющие: личную и государственную. Личная мораль традиционна и может быть рационально объяснена. Государственная мораль, напротив, основана на эффективном достижении целей и при определенных обстоятельствах может противоречить нормам личной морали. Так, Макиавелли утверждает, что для захвата власти и ее удержания в некоторых исключительных случаях правитель может пренебречь моралью. Он оправдывает такой подход интересами власти или государства, например защитой территориальной целостности. Макиавелли не посягает на существование личной морали. Она имеет право на существование и необходима для регулирования отношений между людьми. Для результатов деятельности правителей используются иные критерии и оценки, правила и процессы. Они характеризуют способности правителей эффективно достигать поставленных целей и, соответственно, удерживать власть, защищать национальные интересы государства.

4.4. Представления об идеальном обществе

Английский философ и писатель-гуманист Томас Мор (1478–1535) является создателем трактата об идеальном государстве «Утопия». Томас Мор придумал ключевое слово «утопия» с двойной этимологией. В переводе с греческого оно означает «несуществующее место», «землю ниоткуда», но также и «землю добра и счастья». В этой книге мыслитель рассматривает целый ряд социальных и политических проблем своего времени.

Книга Мора состоит из двух частей. В первой книге, построенной как диалог, содержится критика последствий зарождающегося капитализма, тиранического режима абсолютной монархии, коррупции духовенства. Мор осуждает тиранический режим английской

монархии, который довел Англию до нищеты и разорения. В книге содержится сатира на английские институты и законы. В частности, Мор критикует жесткое британское законодательство, которое карает воровство и бродяжничество смертной казнью. Автор считает неэффективной уголовно-исполнительную и социально-экономическую систему страны. Социальное зло не может быть устранено посредством наказаний, какими бы суровыми они ни были. Вместо этого необходимо выяснить причины, по которым люди совершают такие преступления. Главная причина, по мнению Мора, — в аристократии, богатом, праздном и паразитическом классе, который лишил трудолюбивых земледельцев их земли и разрушил их дома, чтобы создать пастбища для овец и производства шерсти.

В книге представлена критика империалистической политики британских и французских королей, основанной на военных завоеваниях. Вместо того чтобы заботиться о благосостоянии своего народа, европейские короли движимы жадной жаждой богатства. Они руководствуются плохими услугами своих советников, которые избрегают пагубные способы приобретения богатства, которые идут во вред народу. Томас Мор приходит к выводу, что частная собственность и деньги являются корнем социального зла. Мор доказывает, что там, где господствует частная собственность, где все решается при помощи денег, трудно добиться справедливого управления, которое способствует процветанию народа.

Частная собственность сосредоточена в руках немногих, более богатых, а остальные живут бедно, нищенски.

Вторая книга описывает общество, лишенное недостатков. От имени вымышленного путешественника Мор рассказывает о счастливой стране на далеком острове Утопия. Благополучие островитян связано с общественной собственностью. На острове существует справедливое распределение общественных благ. Островитяне живут в достатке, но там нет слишком богатых или нищих. На острове Утопия существует рабство. Рабами становятся люди, осужденные за преступления. Рабы выполняют грязную и тяжелую работу.

Утопические институты основаны на отмене частной собственности и денег. Деньги порождают неравенство, поскольку позволяют накапливать капитал. Они дают возможность сосредото-

тачивать богатство в руках немногих и, следовательно, порождают социальную несправедливость. Торговля также является аморальной и антиобщественной деятельностью, поскольку она основана на понятии выгоды и искусственно добавленной стоимости к предметам. Утопическое общество основано на аграрной системе, где труд равен для всех, а производство и потребление легко планируются без возможности капитализации.

Мор приводит множество деталей утопического общества и характеризует его с точностью, делающей его правдоподобным. Мор иллюстрирует политические, экономические и моральные особенности нового острова Утопия. Мастерство, с которым Мор описывает альтернативное общество, является средством убеждения читателя в реальности утопии, страны, которой не существует (рис. 42).



Рис. 42. Основные идеи трактата Томаса Мора «Утопия»

Согласно Мору, на острове Утопия установлены законы и институты, перед которыми все равны. В основе идеального общества лежит вера в то, что посредством справедливого законодательства люди могут совершенствоваться и достигать совершенства. В Утопии законодательство приобретает первостепенное значение. Закон как порядок устанавливается мудрым законодателем, ключевой фигурой в утопиях. Объединяющим принципом выступает равенство граждан перед обществом, что подразумевает общую соб-

ственность на производимые продукты и отмену частной собственности. Утопический город является «гражданским сообществом», идеальной формой жизни, с помощью которой граждане борются против концентрации власти. Устройство утопического общества основано на объявлении войны принципу индивидуализма.

Большое значение придается сплоченности, солидарности во имя общего блага. Для Томаса Мора важна тесная связь между политикой и моралью. Она проявляется в политической и юридической сферах, а также в философии и в богословии. Моральные устои утопического общества провозглашают идею о том, что люди должны быть братьями в великом человеческом сообществе.

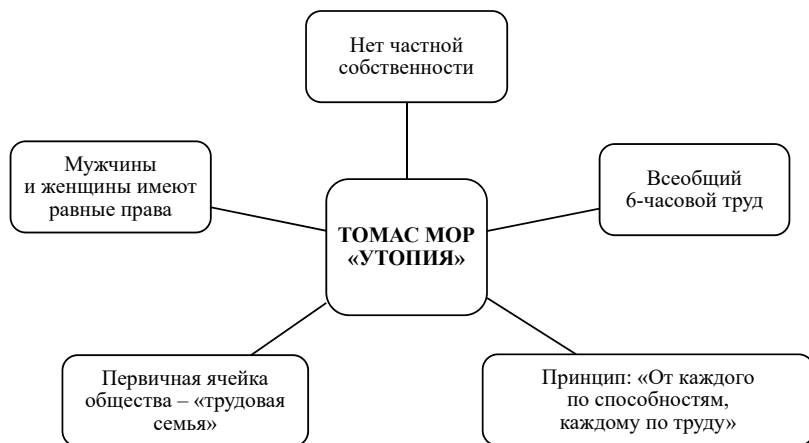
Уголовное и гражданское право и Конституция имеют конечной целью восстановление в обществе первоначальной «общительности», которую уничтожает эгоизм. Чтобы восстановить ценности гуманизма, необходимо победить человеческое тщеславие и жадность. Для этого на острове Утопия поддерживается социальное единообразие образа жизни, государственное планирование и контроль над частной жизнью. Они охотно принимаются жителями Утопии, поскольку они чувствуют себя частью целого и между интересами индивида и интересами государства нет конфликта. На протяжении веков именно из-за идеи, что разум может контролировать и управлять каждым аспектом реальности, сочинение Мора подвергалось критике.

На острове Утопия утверждено социальное равенство. Работают граждане Утопии шесть часов в день, для того чтобы оставалось время для развлечений. Все жители острова занимаются ремеслом, поочередно — сельским хозяйством. Производства продуктов достаточно, чтобы прокормить всех жителей. Деньги не имеют значения. Образование доступно для всех, оно включает теоретическое обучение и формирование трудовых навыков.

Политическое устройство Утопии основано на принципах выборности и старшинства. Общественными делами руководят избираемые на один год должностные лица. Наиболее важные вопросы решаются на общем собрании всех жителей. Термин «утопия» стал в дальнейшем использоваться для обозначения всех видов учений об идеальном социальном устройстве.

4.5. Концепция пантеизма

Немецкий мыслитель Николай Кузанский (1401–1464) является одним из ярких представителей философии эпохи Возрождения. Как и большинство философов этого времени, Николай Кузанский продолжал традицию неоплатоников. Однако он не слепо следовал этой традиции, а внес в нее существенные изменения.

Центральное понятие неоплатонизма – Единое. Оно характеризуется через свою противоположность – самостоятельное существование вещей. Николай Кузанский отвергает античный дуализм. Кузанский делает вывод, что Единое тождественно беспредельному бесконечному. Бесконечное – это то, больше чего ничего быть не может.

Центральным пунктом философии Николая Кузанского является *учение о совпадении противоположностей*. Абсолютный максимум характеризуется как высший предел. Он содержит в себе все, что есть. С ним в то же время совпадает минимум. Абсолютный максимум и абсолютный минимум – это предельные границы бытия, которые являются Богом. Бог заключает в себе бытие вещей в их развитии. Если рассматривать Бога без вещей, то получается, что Бог существует, а вещи не существуют. Отстранение Бога от творений приведет к тому, что останется небытие, ничто. Доказательству учения о бесконечности мира посвящен знаменитый трактат Николая Кузанского «Об ученом незнании».

Данная философская установка служит основой для пантеистического мировоззрения. Пантеизм исходит из единства Бога и мира (рис. 43). Бог является безличным началом, растворенным во всей природе, тождественным с ней или с ее субстанцией. Пантеистическое приближение бесконечного Бога к природе привело к новому истолкованию происхождения Вселенной и ее устройства. Кузанский фактически устраняет учение о творении Богом мира. Философ предлагает рассматривать отношения мира и Бога при помощи математических категорий целого и части. Бог, с точки зрения итальянского философа, это бесконечное многообразие природы. Вселенная – это ограниченный максимум. Она произошла от Бога не вследствие сверхъестественного творения,

а посредством ограничения. Все конечные или ограниченные вещи находят свое место в пределе между абсолютным максимумом и абсолютным минимумом.



Рис. 43. Основные положения трактата Николая Кузанского «Об ученом незнании»

Проблему становления Вселенной Кузанский анализирует при помощи понятий «свертывания» и «развертывания» мира. Бог содержит в себе все вещи в свернутом виде. Их развертывание находит воплощение в природном многообразии. Николай Кузанский использует понятие «Душа мира», которое заимствует у неоплатоников. Душа мира рассматривается как универсальная форма. Она вмещает все формы, что есть в действительности. Концепция Николая Кузанского разрушает картину Космоса, сложившуюся в античности и в средневековье. В эти периоды космология в качестве центра считала Землю. Мир рассматривался как сотворенный Богом и конечный. Согласно взглядам Николая Кузанского, у Космоса нет центра, мир не имеет границ, в которых он был бы замкнут.

Таким образом, Николай Кузанский подготовил коренное преобразование астрономии, устранившее геоцентрическую систему строения мира. В концепции «ученого незнания» Николай Кузанский создает новую трактовку познания. Философ анализирует познавательные возможности чувств, разума и интеллекта на основе диалектики. Чувственное восприятие дает информацию, которая воспринимается как очевидная. Рассудочное, или дискурсивное, познание анализирует вещи при помощи логики. Этот вид позна-

ния основывается на установлении различий. Интеллектуальное познание способно осуществлять синтез противоположностей. Этот вид познания осуществляется при помощи интуиции, дающей знания о всеобщем. Знания о конечных вещах выходят за свои пределы. Характерной чертой познания является его принципиальная незавершенность. Поэтому Николай Кузанский использует понятие «ученое незнание». Ученое незнание приближается к бесконечности, где все противоположности сливаются. Таким образом, Николай Кузанский сформировал предпосылки для развития новой концепции познания. Ее характерной чертой являлось стремление к приобретению новых знаний о мире.

4.6. Naturфилософия

Натурфилософия, в отличие от метафизики и математики, традиционно охватывает широкий круг предметов, которые Аристотель включил в физические науки. Согласно этой классификации, натурфилософия есть наука о вещах, которые претерпевают изменения и независимы от человека. Эта обширная область исследования содержалась в аристотелевских трактатах, таких как «Физика», «О небесах», «О животных», «О душе». В эпоху Возрождения, несмотря на преобладание аристотелевской парадигмы, натурфилософия обогатилась благодаря новым подходам (рис. 44).

НАТУРФИЛОСОФСКИЕ НАПРАВЛЕНИЯ (XVI–XVII вв.)			
Материализм	Научное мировоззрение	Гелиоцентрическая картина мира	Эмпирия – основа познания

Рис. 44. Натурфилософские направления эпохи Возрождения

Средневековая натурфилософия основывалась на текстах Аристотеля и практиковалась в университетах. Метафизика и теология ограничивали направления, в которых могла развиваться научная

теория. Возвращение к платонизму обеспечило бóльшую свободу в рамках аристотелевской традиции.

В XV веке обозначились различия между сферами влияния учений двух великих мыслителей Древнего мира. Платон считался теологом и мастером метафизических построений. Аристотель рассматривался как исследователь подлунного мира, подверженного порождению и разложению. Это привело к подрыву связей между учением Аристотеля и схоластикой и открыло новые возможности для философии. В то же время платонизм и другие разновидности античной философии — стоицизм, скептицизм и эпикурейство — стимулировали изучение природы. Таким образом, аристотелизм представлял собой теоретическую базу ренессансной философии природы. На натурфилософию оказали влияние и другие факторы: технологические новшества, такие как книгопечатание, изобретение телескопа и микроскопа, географические открытия, развитие образования, создание ботанических садов.

Труды Аристотеля охватывали широкий круг вопросов натурфилософии. Влияние аристотелевской натурфилософии было обусловлено преподаванием ее в университетах, поскольку она имела энциклопедический характер.

Физика, наряду с астрономией, была главным ориентиром для натурфилософии в традиционных учебных программах факультета искусств. Во второй половине XVI века в Мантуе и в Германии были созданы отдельные кафедры ботаники, математики и даже химии. Аристотелевские тексты традиционно изучались по комментариям Аверроэса.

В учении Аристотеля Вселенная была разделена на две части. Одна была неизменной и состояла из кристаллических сфер, расположенных между неподвижными звездами и Луной. Другая, изменчивая часть располагалась под Луной (подлунный мир) и была образована четырьмя стихиями: огнем, воздухом, водой и землей. Каждый элемент обусловлен «естественным движением». Легкие элементы, такие как огонь и воздух, всегда стремятся вверх. Тяжелые элементы, такие как вода и земля, движутся вниз, следуя прямолинейному движению. «Насильственное движение» противоположно природе тяжелых элементов, например брошенного в воздух

камня. В обоих случаях аристотелевская теория рассматривает движение как качество, присущее всем природным вещам из-за составляющих их элементов. Напротив, небеса, поскольку они совершенны и состоят из одного элемента (эфира), неизменны и движутся в постоянном круговом движении вокруг Земли — неподвижного центра. Важным следствием теории природных мест был конечный характер мира. Он предполагал существование Центра Мира (Земли), в то время как бесконечная Вселенная не могла бы иметь центр.

Эти парадигмы стали подвергаться критике начиная с XVI века, как с умозрительной, так и с эмпирической точки зрения. Наблюдения за звездами и кометами поставили под сомнение существование кристаллических сфер и учение о неизменности небес. Согласно традиционному аристотелевскому учению, кометы были явлениями в подлунной атмосфере.

Освобождение естествознания из-под власти религии произошло в результате создания *гелиоцентрической системы мира* (рис. 45). Одним из ее создателей являлся польский ученый Николай Коперник (1473—1543). В труде «О вращении небесных сфер» он обосновал положение о том, что центром мира является Солнце. Земля — это одна из планет, которая движется вокруг своей оси и вокруг Солнца. Эта теория ставила под сомнение религиозную теорию геоцентризма, которая господствовала со времен Аристотеля в астрономии. Во времена Возрождения концепция Аристотеля стала препятствием для развития астрономии как науки. Теория Николая Коперника устраняла данное препятствие, она открывала новые возможности для более точных астрономических наблюдений и расчетов.



Рис. 45. Основные источники гелиоцентрической системы мира

Итальянский философ Джордано Бруно (1548–1600) является идейным наследником Николая Кузанского и Николая Коперника. Источником философии, согласно Бруно, должно стать опытное знание. Философ выдвинул идею о безграничности Вселенной и бесконечном количестве миров, подобных Солнечной системе. Джордано Бруно опирался на принцип материального единства мира и объективности его законов. Бруно разработал материалистическую концепцию Вселенной. Согласно его теории, Вселенная едина, материальна, бесконечна и вечна.

Джордано Бруно использовал отношения между Богом и его творением, чтобы доказать бесконечность мира. Позиция Бруно находилась в полной оппозиции к аристотелевской космологии. В его учении нет иерархии между различными частями мира и нет центра, и поэтому естественные движения отвергаются. Бруно развивал свою теорию бесконечности, опираясь не только на метафизические аргументы, но и на радикальный пересмотр аристотелевского определения пространства, которое он понимал как непрерывную величину (рис. 46).

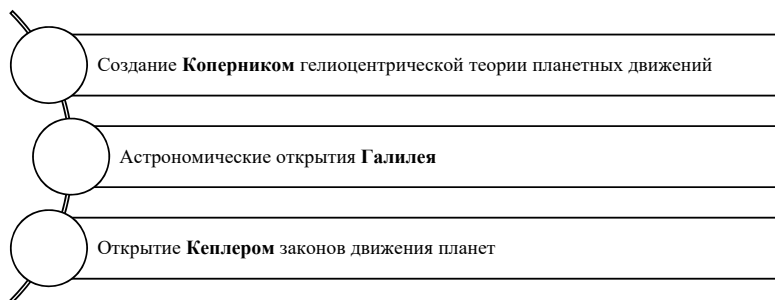

Рис. 46. Основные черты философии Джордано Бруно

Бруно отказался от идеи Бога-перводвигателя, так как материя находится в непрерывном самодвижении. Мир является единым, состоящим из множества самостоятельных единиц. Бруно выделяет три основания бытия. Среди них физическим минимумом является атом. Точка выступает математическим минимумом, а метафизическим — монада. Каждая единица отражает в себе весь универсум.

Отправной посылкой теории познания Бруно является утверждение о взаимосвязи человеческой и вселенской души. Человеческая душа отличается от душ животных зависимостью от строения телесных органов. Процесс познания идет от восприятия к представлениям, рассудку и разуму. Главная цель познания — проникнуть в глубину явлений, познать закономерности природы.

Философские идеи Галилео Галилея (1564—1642) — итальянского физика и астронома — способствовали формированию научного познания. Галилей создал новый научный подход к изучению движения. Ранее господствовало представление о том, что источником движения выступает только внешнее воздействие. Без внешней силы движение невозможно. В пустоте не может быть движения, так как в ней нет сопротивления. Естественным состоянием вещи является состояние покоя. Галилей ввел понятие движения по инерции. При скольжении тела по абсолютной горизонтальной поверхности при отсутствии трения движение тела будет продолжаться. Галилей показал, что данные опыта нуждаются в определенных теоретических предпосылках.

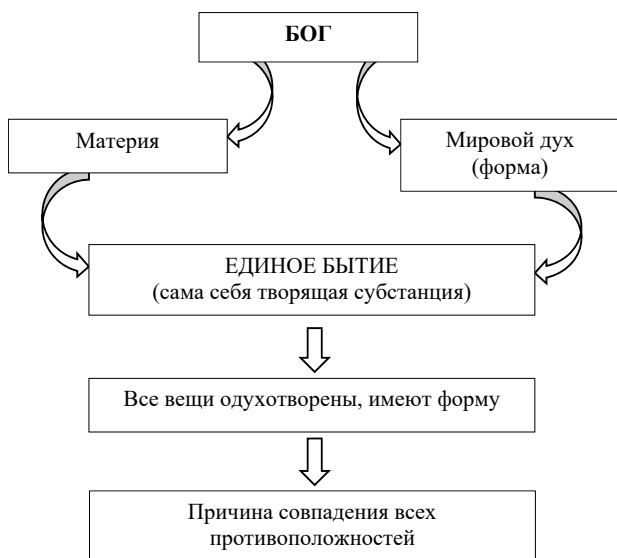
Галилей выделил два основных метода исследования природы.

Аналитический метод направлен на формирование чувственного опыта с использованием математики, абстрагирования и идеализации. Он способствует выделению элементов реальности, недоступных непосредственному восприятию.

Синтетически-дедуктивный метод основывается на математической обработке данных опыта. Этот метод обнаруживает количественные соотношения. На его основе вырабатываются теоретические схемы, которые применяются для объяснения и интерпретации явлений. Благодаря применению математики для изучения физических явлений ученый установил, что скорость свободного падения тела не зависит от его массы. Экспериментальное под-

тверждение этого положения способствовало опровержению заблуждений, которые существовали со времен Аристотеля.

Галилей обосновал гелиоцентрическую систему Коперника, дополнив ее рядом научных открытий. Ученый изобрел телескоп и использовал его для наблюдения за астрономическими явлениями. Галилей установил, что Солнце вращается вокруг своей оси, на его поверхности есть пятна.

Выводы по теме 4

Философия Возрождения – это период становления нового типа мировоззрения, который сопровождался зарождением капиталистических отношений в XIV–XVI веках. Название период получил от стремления возродить классическую древность в различных сферах культуры. Однако, несмотря на влияние античных образцов, это была оригинальная переработка традиций аристотелизма, платонизма, эпикуреизма, стоицизма и т. д. Пересмотр учений Платона и Аристотеля в контексте глубокой переоценки мировоззренческих и нравственных ценностей средневековой культуры привел к созданию нового комплекса идей. Все это было связано с изменением представлений о человеке и его месте в мире, формированием стойкого убеждения в необходимости человека нового типа.

Для философии Возрождения характерен антропоцентризм – интерес к человеку как лучшему творению Бога. Эта установка была связана с признанием ценности человека как личности, права на свободу, счастье, развитие способностей. Благо человека, принцип равенства, справедливости и человечности были провозглашены нормой отношений между людьми. В эпоху Возрождения гуманизм предстал в качестве целостной системы взглядов, самостоятельного течения общественной мысли.

Гуманизм эпохи Возрождения сформировал в качестве базиса культуры новую систему ценностей. Она включала комплекс идей, связанных с развитием гуманитарных знаний, изучение древних и новых языков, создание новых концепций, объясняющих человека и общество.

Данный комплекс идей оказал влияние на натурфилософию, которая испытывала сильное влияние античной и средневековой традиций. Однако в эпоху Возрождения возрастает значение опытно-экспериментального естествознания, что создает предпосылки для становления науки в качестве самостоятельной сферы духовной жизни. Эпоху Возрождения характеризует падение авторитета церкви и усиление престижа науки, становление новых способов исследования человека и природы.

Контрольные вопросы

1. Раскройте особенности мировоззрения периода Возрождения. Какие факторы оказали влияние на его формирование?
2. Охарактеризуйте особенности гуманизма эпохи Возрождения.
3. В чем проявляются особенности учений о человеке, разработанных в период Возрождения?
4. Охарактеризуйте политические учения, которые возникли в эпоху Возрождения. Какими качествами должен обладать правитель, согласно Макиавелли, чтобы достичь успеха?
5. Какие проблемы общества стали объектом критики в «Утопии» Томаса Мора?
6. Используя рис. 42, проанализируйте основные черты идеального общества, представленного в «Утопии» Томаса Мора.
7. Какие философские положения находятся в основе пантеизма Николая Кузанского?
8. Охарактеризуйте основные принципы натурфилософии Возрождения, которые сближают ее с концепциями Средневековья.
9. Раскройте особенности новых идей в натурфилософии Возрождения.
10. Опираясь на рис. 46, охарактеризуйте основные черты философии Джордано Бруно.

Тестовые задания к теме 4

1. Направление в философии Возрождения, которое подчеркивало высшую ценность человека.

- а) пантеизм
- б) исихазм
- в) гуманизм
- г) теоцентризм

2. Великие поэты эпохи Возрождения, которые сформировали комплекс идей гуманизма.

- а) Макиавелли
- б) Данте
- в) Фичино
- г) Петрарка

3. Учение, которое снимает присущее христианской доктрине противопоставление творца и творения, Бога и мира, называется

- а) антропоцентризм
- б) пантеизм
- в) космоцентризм
- г) натурализм

4. Для Макиавелли выступает сферой для проявления свободы воли человека

- а) поэзия
- б) война
- в) искусство
- г) политика

5. Согласно Томасу Морю, причиной социальной несправедливости являются

- а) частная собственность
- б) религия
- в) законодательство
- г) деньги

6. Характерной чертой познания, согласно Николаю Кузанскому, является

- а) ограниченность
- б) ошибочность
- в) бесконечность
- г) совершенство

7. Создателями гелиоцентрической системы мира являются

- а) Джордано Бруно
- б) Марсилио Фичино
- в) Николай Коперник
- г) Франческо Петрарка

8. Галилей создал новый научный подход к изучению

- а) форм
- б) сущностей
- в) движения
- г) идей

9. Метод, который, согласно Галилею, направлен на формирование чувственного опыта с использованием математики.

- а) системный
- б) диалектический
- в) аналитический
- г) философский

10. В научных работах Галилея широкое применение нашел метод

- а) иронии
- б) схоластики
- в) эксперимента
- г) диалектики

Тема 5. ФИЛОСОФИЯ НОВОГО ВРЕМЕНИ

5.1. Особенности мировоззрения Нового времени

Период Нового времени – это обобщающее понятие в истории человеческой цивилизации. Временные рамки этого периода включают в себя события с конца XV до начала XX века. В рамках этой эпохи принято выделять философию Нового времени, философию эпохи Просвещения, философию XIX века.

Сам термин «Новое время» впервые был употреблен итальянскими гуманистами. Наступление новой эпохи они связывали с развитием светской науки и культуры, с возрождением интереса к античности. Для гуманистов критерием новизны являлись духовно-культурные факторы, а не изменения в социально-экономической или политической сферах. С точки зрения современной науки очевидно, что переход к Новому времени был обусловлен комплексом значительных изменений в различных сферах жизни человеческого сообщества.

Наступление новой эпохи сопровождалось значительными изменениями в жизни людей. В это время происходит переход к новому типу экономики, повышается активность человеческой коммуникации, расширяется степень свободы и развития людей, повышается роль науки в жизни человечества.

Под влиянием социальных преобразований, вызванных разложением феодального общества и ослаблением влияния церкви, происходит переориентация духовной культуры. В эпоху Нового времени отчетливо проявляется тенденция к увеличению спроса на образованных людей. Все это обусловило новое качество развития науки. События, происходящие в научной сфере в конце XVI–XVII веке, принято называть *научной и мировоззренческой революцией*. Результатом этой революции в мировоззренческом плане стало окончательное разделение сферы науки и религии.

В эпоху Нового времени идет интенсивный процесс возникновения новых сфер научного знания. Быстро развиваются естественные науки – математика, физика, химия, биология, механика. Эти науки базируются на опытной знании, на эмпирических ме-

годах исследования. Философия теряет прежнюю функцию единственной формы теоретического осмысления действительности. Однако это ведет к тому, что философия приобретает собственные специфические черты. Она сосредотачивается на познании наиболее общих законов развития мира. Философия приобретает функцию универсального теоретического знания. В изучении новых проблем в отличие от предыдущих эпох философия стала ориентироваться на научные знания. Одной из главных задач философии становится обобщение человеческих знаний и создание на этой базе единой научной картины мира (рис. 47).



Рис. 47. Общая характеристика философии Нового времени

Отличительной чертой философии Нового времени является возрождение материалистических течений. Многие мыслители этой эпохи опирались на достижения естественных наук. Успех этих наук привел к тому, что принципы изучения природы стали выступать в качестве универсальных методов познания мира, в том числе человеческого общества и самого человека. Для объяснения различных явлений в жизни человека и общества использовали методы механики. Это привело к господству «механицизма» в решении многих философских проблем.

В естествознании в это время господствовали *экспериментальный* и *аналитический* методы. Изучение природы с помощью этих

методов привело к тому, что все процессы и явления стали изучаться по отдельности, то есть метафизически. Это вызвало господство метафизического метода мышления не только в естествознании, но и в философии.

Появление новых данных о природе приводит к смене научной картины мира. Главной проблемой для философов становится познание. В результате появляются новые направления в философии, рассматривающие отношение познания к материальным предметам. В истории философии период XVI–XVII веков получил название гносеологического.

5.2. Основные направления философской мысли Нового времени

Основными направлениями в философии XVI–XVII веков стали *рационализм* и *эмпиризм* (рис. 48).



Рис. 48. Основные направления философской мысли Нового времени

Термин «*рационализм*» происходит от латинского слова «разум». Это направление выдвигает на первый план задачу логического обоснования науки. Наиболее видными представителями этого философского течения были французский мыслитель Рене Декарт, голландский философ Бенедикт Спиноза и немецкий ученый Готфрид Лейбниц.

Рационалисты считали главным источником знаний идеи или мысли. Сторонники рационализма полагали, что идеи присущи человеку изначально либо являются врожденными способностями каждого человека. В сфере познания, по мнению рационалистов, разум обладает безграничными возможностями и является высшей инстанцией.

Очевидно, что объяснительные способности рационализма являются весьма ограниченными. Рационализм не мог дать точного ответа на вопрос о том, как идеи могут дать истинное знание об окружающем человека мире.

Вторым наиболее влиятельным философским течением этого времени был *эмпиризм*. Термин «эмпиризм» происходит от греческого слова «опыт». Наиболее видными представителями эмпиризма были английские мыслители XVI–XVII веков Фрэнсис Бэкон, Томас Гоббс и Джон Локк.

Сторонники этого направления исходили из того, что все знания проистекают из чувственного опыта и наблюдения. Душа человека представляет собой поле, в котором природа рисует правдивую картину. Основная часть человеческих идей является порождением чувственного опыта. С помощью разума можно только скомбинировать полученный в результате наблюдения материал. Ничего нового разум дать не может. Сторонники эмпиризма отделяли разум от наблюдения. Поскольку считали, что они действуют в процессе познания совершенно независимо друг от друга.

Объяснительные возможности эмпиризма также были ограниченными. Он не мог объяснить появления различных научных теорий, законов и понятий, которые не могут возникнуть непосредственно из чувственного опыта или наблюдения.

Таким образом, оба течения — эмпиризм и материализм — подходили к процессу познания односторонне.

В рамках этих двух направлений шла борьба между материалистическим и идеалистическим подходом к реальности. Борьба эта протекала в сложных условиях, иногда принимая скрытые формы, а иногда выливаясь в ожесточенную полемику.

Идеалисты главный упор делали на активной роли мышления и при этом не уделяли достаточно внимания процессам и явлениям, протекавшим в реальности. В идеализме продолжали развивать

ся два направления — объективного и субъективного идеализма. Материалисты XVI—XVII веков недооценивали активное, творческое начало мышления человека.

Борьба между материализмом и идеализмом в период Нового времени получила более острый характер, чем в предшествующие эпохи. Это было вызвано тем, что борьба с религией как идеологией разлагающегося феодализма отвечала нуждам зарождающейся буржуазии. Она была вызвана потребностями развития человеческого общества по пути прогресса. Во время Нидерландской и Английской буржуазных революций были сформулированы некоторые положения материализма Нового времени. Материализм этого периода развивался в борьбе против господства религиозной догматики во всех сферах общественной жизни, в борьбе против теологии.

Наиболее видными представителями материализма XVI—XVII веков были Фрэнсис Бэкон, Томас Гоббс, Джон Локк, Бенедикт Спиноза.

Идеалистами, внесшими выдающийся вклад в развитие философии Нового времени, являются Рене Декарт, Готфрид Лейбниц, Джордж Беркли.

5.3. Бэкон – основатель эмпирического метода

Основателем эмпиризма принято считать английского мыслителя Фрэнсиса Бэкона (1561—1626). Под задачей философии Бэкон понимал создание нового метода научного познания. Философия должна помочь переосмыслить предназначение науки. Он призывал объединить философию и естествознание (рис. 49).

Бэкону принадлежит ряд трактатов, главным из которых является «Новый Органон, или Наставления нравственные и политические». В этом произведении он указал основную цель науки — усилить власть человека над природой. Объектом науки он считал природу. Человек выступает у Бэкона как деятельное начало, то есть субъект. Объектом познания и использования является природа. Наука должна быть средством, которое поставит природу на службу человеку. С помощью науки следует узнать причинную связь явлений природы и использовать их ради блага людей.

1561–1626 гг. Англия	<ul style="list-style-type: none"> • Тракаты «Великое восстановление наук», «Новый Органон», «Новая Атлантида», «О достоинстве и приумножении наук»
Понятие эмпиризма	<ul style="list-style-type: none"> • Источником и критерием знания является опыт, природу необходимо изучать на практике в лаборатории
О назначении науки	<ul style="list-style-type: none"> • «Знание – сила»: наука должна служить практическим целям человека и быть средством его господства над природой: человек может столько, насколько знает
Назначение философии	<ul style="list-style-type: none"> • Обнаружение противоречий в познании и препятствий, трудностей на пути познания

Рис. 49. Эмпиризм Фрэнсиса Бэкона

Бэкон считал, что исследователям необходимо использовать в познании *индукцию*, *дедукцию* и *эксперимент*. Ему принадлежит философское обоснование индукции. Под *индукцией* Бэкон понимал метод, основанный на движении от частного к общему. Бэкон утверждал, что индукция бывает полной или неполной. Целью познания является достижение полной индукции. Это означает, что в результате познания были собраны все факты, которые относятся к изучаемому явлению.

Центральным в философии Бэкона выступает понятие опыта. Познание начинается с опыта. Опытom проверяется истинность того или иного знания. Бэкон считал, что разум без чувств слеп, поэтому без чувственного познания не может быть истинного знания.

Изучив историю развития науки, Бэкон выделил в ней два пути познания. Это *догматический* и *эмпирический* пути. Он считал, что ученый, придерживающийся эмпиризма, пытается накопить все возможные факты. Он указывал, что такой ученый похож на муравья, который тащит в муравейник все, что ему попадетсЯ. Ученого-догмата он уподоблял пауку. Паук создает паутин из себя самого, а ученый-догмат выводит умозаключения, оторванные от реальности. Бэкон считал, что истинным путем познания является только умственная обработка материалов, полученных в результате опыта.

Бэкон пытался таким путем избегнуть крайностей эмпирического или рационалистического познания.

Бэкон считал, что необходимо освободить науку от схоластики и теологии. Он полагал, что Бог создал разум человека наподобие зеркала. Разум человека может отражать Вселенную. Бэкон разделял механистическое представление об истине. Истина — это точное отражение предметов или явлений природы. Ошибка — это создание зеркального отражения под влиянием различных причин. Эти внешние причины Бэкон назвал «идолами» или «ошибками познания».

Бэкон разработал учение об идолах четырех типов (табл. 9).

Таблица 9

Типичные заблуждения («идолы разума») по Фрэнсису Бэкону

Тип заблуждений	Характеристика	Причина	Следствие
Идолы рода	Склонность отдавать предпочтение привычному, традиционному, общепринятому	Консерватизм	Тенденция игнорировать новое, опора на те данные, которые поддерживают традиционную точку зрения
Идолы пещеры	Склонность отдавать предпочтение собственным субъективным симпатиям	Личные страсти, некритичное отношение к собственному мнению	Тенденция уделять больше внимания фактам, подтверждающим нашу точку зрения, но игнорировать данные, противоречащие нашим убеждениям
Идолы площади (или рынка)	Склонность отдавать предпочтение мнению большинства, коллективным установкам	Общественная природа человека, конформизм	Тенденция искать то, что согласуется с мнениями, стереотипами, и игнорировать то, что им противоречит
Идолы театра (или теорий)	Склонность отдавать предпочтение мнению авторитетного лица	Конформизм, идентификация	Некритическое принятие ложных мнений и воззрений

Первый тип — *идолы рода*. Это ошибки, связанные с применением человеком к природе своей собственной природы.

Второй тип — *идолы пещеры*. Под ним Бэкон понимал искажения, связанные с индивидуальными особенностями людей.

Третий тип — *идолы площади*. К ним Бэкон отнес искажения, связанные с неверной терминологией.

Четвертый тип — *идолы театра*. Это ошибочные теории, привлекающие людей, которые вызваны верой в авторитеты и традиции.

Фрэнсис Бэкон разрабатывал и вопросы, связанные с материей и ее движением. Движение — это неотъемлемый атрибут материи. Бэкон считал, что материя является вечной. Материя — это первопричина сущего. Бэкон утверждал, что материи свойственна некая внутренняя сила. Он допускал существование в материи чувственной души. Бэкон считал, что наука и религия могут мирно уживаться.

В социально-философских взглядах Бэкон был сторонником сильного централизованного государства. Он был противником демократии, а войну считал необходимой для поддержания государства в тонусе.

5.4. Механистическая концепция Гоббса

Английский философ Томас Гоббс (1588–1679) выступал против теологии и схоластики. Его философские взгляды базируются на материалистическом учении о природе, эмпирической теории познания и теории общественного договора. Гоббс был ярким представителем механицизма в философии. Идеальными образцами науки для него служили механика и геометрия. Реальность он рассматривал с механистических позиций и отрицал существование первоматерии. Гоббс полагал, что в реальности существуют лишь индивидуальные предметы. Природу он считал совокупностью протяженных тел. Эти тела отличаются друг от друга по величине, фигуре, положению и движению. Основными свойствами материи у Гоббса выступают фигура и протяженность.

Гоббс являет собой яркий пример перенесения принципов механики на живую природу. Он трактовал человека как часть природы. Функции человека сводил к механической форме движения.

Законы разума он рассматривал как проявление естественного свойства индивидуума и приравнивал их к законам математики. Гоббс не видел специфику органической природы. По его мнению, человек представляет собой подобие механизма. Человеческое сердце – это пружина. Суставы – это колеса, придающие движение телу.

В теории познания Гоббс стоял на позициях сенсуализма. Гоббс был фаталистом, отрицал свободу воли, уподобляя ее природной силе. Механицизм Гоббса сформировался под воздействием идей Эвклида и Галилея.

В социально-философских взглядах Гоббс выступал как один из родоначальников *теории общественного договора*. Важнейшим произведением мыслителя по этой проблеме является «Левиафан, или Материя, форма и власть государства церковного и гражданского» (рис. 50).



Рис. 50. Социально-философские взгляды Томаса Гоббса

Гоббс в своих рассуждениях о государстве и обществе исходил из учения о «естественном состоянии людей». Философ полагал, что жившие в естественном состоянии люди не имели государства. Им был присущ ничем не ограниченный эгоизм и стремление захватить все, что возможно. Стремление к удовлетворению материальных потребностей за счет других является причиной «войны всех против всех». У Гоббса есть важная формула: «Человек – волк для другого человека». Эгоистическая природа человека создает

препятствия на пути к созданию гармоничного общества, сотрудничества, исключает альтруизм и солидарность. Поступки естественных людей определялись принципами личной выгоды, а не морали. Философ утверждал, что люди в это время жили в состоянии «войны всех против всех».

В условиях постоянных войн людей друг против друга не могут развиваться экономика, наука, искусство. Гоббс считал, что это было время великого страха и бессмысленной жестокости. Естественное состояние индивидов, предоставленных самим себе, есть анархия, насилие, эгоизм. Люди были одинокими, грубыми, жизнь их обрывалась в результате насильственной смерти. Подобное положение не могло продолжаться вечно.

Разум позволяет человеку осознать разрушительную силу естественного состояния и сделать вывод о том, что необходимо искусственное ограничение «войны всех против всех». Таким образом, согласно Гоббсу, люди испытывают потребность в «социальном контракте». Ради собственной пользы люди договорились об отказе от своих прав и свободы и заключили общественный договор. По этому договору все свои права они передавали государству.

С общественным договором Гоббс связывал безграничную власть государства и его обязанность заботиться об общем благе. Главной задачей государства, считал Гоббс, является создание условий для счастливой жизни своих подданных. Для этого государство должно обеспечивать мир, безопасность, народное благосостояние и возможность пользоваться свободой без ущерба для интересов других граждан. Разрабатывая теорию общественного договора, Гоббс отвергал теорию божественного происхождения государства.

Люди достигают согласия в том, чтобы отказаться от неограниченного удовлетворения эгоистических потребностей в пользу общепринятых норм. Но эгоизм естественного состояния требует, чтобы его сдерживал институт, способный предотвратить насильственные действия. Государство основано на социальном соглашении, которое является принудительным, мощным и устрашающим. Оно направлено против тех, кто нарушает правила, препятствующие возвращению к естественному состоянию. Гоббс приходит к концепции Левиафана, ужасного библейского монстра, живущего

го в море и пугающего простых людей. Левиафан — это современное государство.

Левиафан не имеет никакой миссии, никакой духовной или исторической позитивной цели, никакой божественной судьбы. У Левиафана нет цели улучшить человеческую природу, Гоббс считает, что это невозможно и нереально. Левиафан — это владыка, созданный людьми в процессе их социальных взаимодействий для предотвращения саморазрушения и сдерживания анархии. В то же время Левиафан создается по инициативе масс, он является продуктом рациональных действий человека и осмысления его природы.

Подобная трактовка государства является одной из основных форм понимания управления и политики в современную эпоху. Левиафан есть орудие законного насилия, это воплощение разумной человеческой природы, преодолевающей свое естественное состояние. В основе Левиафана находится рациональность. Общество организовано таким образом, что нет никакой анархии. Государство выступает как институт коллективного рационализма, определяющий правила индивидуального поведения.

Гоббс обосновал незыблемость и нерушимость прав верховной власти. Не случайно основное произведение Гоббса о государственном устройстве названо в честь невероятно могучего библейского морского чудовища — Левиафана. Гоббс был противником революций, так как считал, что они ведут к гибели государства. Однако после его гибели сразу же появляется новый Левиафан. Человечество не может существовать без государства. Гоббс признавал свободу предпринимательства и необходимость определенных реформ.

5.5. Учение Локка об опыте

Английского философа Джона Локка (1632—1704) иногда называют первым философом Просвещения (рис. 51). Его социальная философия и теория познания сыграли большую роль в развитии общественных наук. Теория познания Локка была тесно связана с психологией. Локк доказывал влияние окружающей среды на человеческую психику. Локк полагал, что в разуме человека нет никаких врожденных идей. Их вообще не существует. Джон Локк утверж-

дал, что люди рождаются с душой, которая не обладает знаниями, поэтому он сравнивал душу с «чистой доской». В течение жизни душа человека пополняется знаниями и опытом. Знания люди могут получить только через чувственный опыт.



Рис. 51. Философия Джона Локка

Человеческое знание – это результат ощущения и рефлексии. Основой знания являются простые идеи. Идеи появляются под влиянием различных качеств тел. Локк выделял *первичные* и *вторичные*. Под *первичными* он понимал протяженность, плотность, движение и фигуру. Первичные качества свойственны самим телам. К вторичным Локк относил цвет, запах, вкус, звук. *Вторичные качества* лишь кажутся присущими предметам. В реальности они в них не находятся. В результате сопоставления разум выводит из простых идей сложные и общие.

Локк понимал под познанием процесс диалога человека с материальным миром. Он делил опыт на внешний и внутренний. *Внешний опыт* – это результат воздействия на человека внешних явлений и объектов. Он является совокупностью ощущений. *Внутренний опыт* – это переживания человека. Он выступает как рефлексия.

Под истиной Локк понимал объединение и разделение идей или знаков в соответствии или несоответствии обозначаемым вещам. Он считал, что познание соответствует истине настолько, насколько идеи соответствуют реальности.

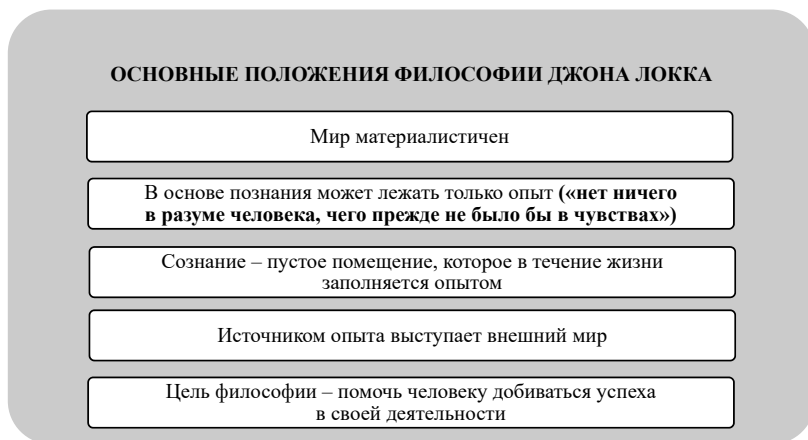

Рис. 52. Общественно-политическая концепция Джона Локка

Джон Локк внес значительный вклад в развитие политической мысли. Его считают одним из основателей революционного либерализма (рис. 52). Локк разрабатывал теорию общественного договора. По мнению Локка, единственным истинным источником государственной власти является согласие народа. Люди добровольно отказываются от естественной свободы и возможности самим следить за исполнением законов. Государство является продуктом общественного договора. Оно исполняет общую волю людей.

Локк обосновывал право народа на сопротивление тирании. Если политика правителя не отвечает народным интересам, то люди

имеют право на сопротивление. Локк считал, что они обязаны перестать подчиняться такому правителю.

В вопросе о причинах возникновения государства он выдвигал на первое место проблему собственности. Локк считал, что для естественного состояния характерна общая собственность на плоды природы. В процессе развития человечества люди постепенно стали обрабатывать эти дары. В результате появляется частная собственность. Ее создает индивидуальный труд. По мнению Локка, государство возникает для охраны частной собственности, свободы и безопасности людей. Государство не имеет права посягать на эти права.

Локк был одним из первых мыслителей, разрабатывавших *идею разделения властей*. Он выступал за разделение власти на законодательную, исполнительную и судебную. Локк считал, что законодательная власть должна быть несменяемой. Она образует государство и обеспечивает его существование. Ее задача заключается в разработке законов, обеспечивающих счастье граждан.

Исполнительная власть должна претворять эти законы в жизнь. Исполнительная власть имеет право исправлять недостатки законодательства, исходя из здравого смысла.

Судебная власть не существовала в естественном состоянии и появилась только в гражданском обществе.

5.6. Декарт – основатель рационалистического метода

Выдающийся французский математик и физик Рене Декарт (1596–1650) стоял у истоков рационализма Нового времени. Он отводил главное место в процессе познания разуму. Декарт считал, что чувства постоянно обманывают и дают почву для сомнений. Он высказывал идею, что органы чувств не отображают реальной картины ни одного предмета или явления. Несомненным является лишь процесс мышления. Опыт служит для проверки мыслительной деятельности (рис. 53). Декарт разрабатывал *«метод сомнения»*. Он полагал, что к данным чувственного опыта необходимо подходить с позиций скептицизма.



Рис. 53. Рационализм Рене Декарта

Основным методом получения достоверных знаний Декарт считал *дедукцию*. Под дедукцией он понимал движение от общего к частному. Декарт разработал требования для достижения истинного знания.

Во-первых, не следует никогда принимать за истину не познанное со всей очевидностью. В выводы необходимо включать то, что наш разум не может подвергнуть сомнению.

Во-вторых, любую изучаемую проблему необходимо разделить на ряд частей. Их количество должно позволить решить задачу со всей очевидностью.

В-третьих, процесс познания необходимо начинать с изучения простых и легких предметов, постепенно переходя к более трудным.

В-четвертых, необходимо составлять полные отчеты или обзоры, чтобы ничего не упустить.

Декарт утверждал, что источником истинного знания может быть только разум. Критерий истины он видел в ее очевидности. Для подтверждения очевидности сначала следует подвергнуть ее сомнению. Эту процедуру философ считал обязательным предварительным условием исследования.

Философия Декарта дуалистична (рис. 54). Он разделил весь мир на независимые друг от друга субстанции – духовную и материальную. Отличительным признаком духовной субстанции является ее неделимость. Материальная субстанция является делимой до бесконечности. Важнейшим атрибутом духовной субстанции выступает мышление, а материальной – протяженность.



Рис. 54. Дуализм Рене Декарта

Декарт полагал, что духовная субстанция имеет в себе врожденные идеи, то есть свойственные ей изначально. Такими врожденными идеями являются идеи Бога, чисел и определенных общих понятий. Идея Бога как абсолютного совершенства дана человеку вне опыта самим Богом.

Материальную субстанцию Декарт отождествлял с природой. Он считал, что люди и животные – это машины. Все природные явления и предметы подчиняются законам механики. В отличие от человека животные – машины без души. Они не обладают свободой воли и подчиняются инстинктам. В человеке духовная и материальная субстанции объединяются в мозге. Они были соединены по замыслу Бога.

Между материальной и духовной субстанциями существует абсолютная противоположность. Тело как материальная субстанция

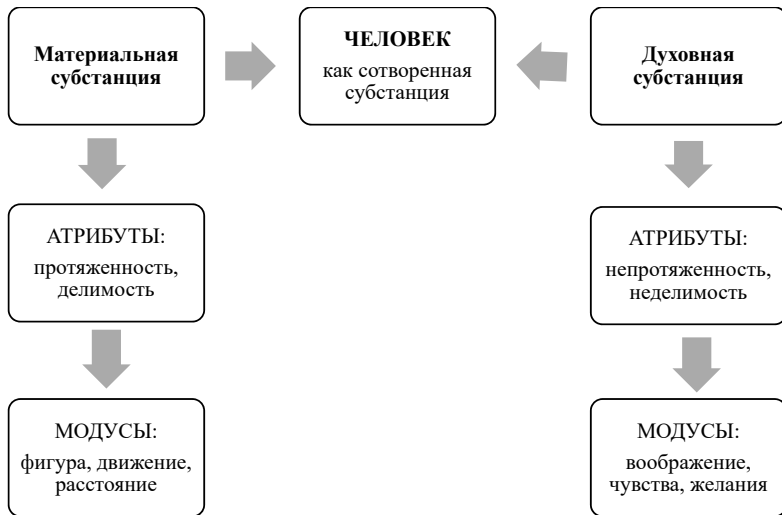
может погибнуть. Душа является неуничтожимой, то есть бессмертной. Декарт полагал, что только Бог в полном смысле является субстанцией. Он существует, не нуждаясь ни в чем другом.

Этическая концепция Декарта базируется на учениях стоиков и Аристотеля. Достижение благополучия является нравственной задачей философии. Этого следует достигать на пути добродетели или доброй воли.

Положительным моментом в рационализме Декарта можно считать отказ от необоснованных авторитетов, предрассудков. Достоинством его учения является и призыв подвергать сомнению даже самые привычные вещи и явления. Теория Декарта о самосознании явилась исходной точкой для многих последующих направлений в философии. Декарт признавал метафизику, но в основном опирался на принципы механицизма. Это позволило ссылаться на него даже его философским оппонентам — материалистам.

5.7. Учение Спинозы о субстанции

Бenedикт Спиноза (1632—1677) был представителем рационализма XVII века. Отличительной чертой философских теорий Спинозы является систематизация. Свое учение он выстроил последовательно. Его философские взгляды напоминают геометрическую теорему. Одна его гипотеза обязательно опирается и вытекает из другой.

Основное место в философии Спинозы занимает *идея субстанции* (рис. 55). Субстанция выступает у него как абсолютная, независимая и вечная. Спиноза считал, что существует единственная субстанция — природа. Он отождествляет ее с Богом. У Спинозы Бог, природа и материя являются неразрывным единством. Субстанция является причиной самой себя. Спиноза полагал, что атрибут — это сущность субстанции. Атрибуты субстанции — это мышление и протяженность.

Бесконечная и вечная материальная субстанция находит свое выражение в *бесконечности модусов*. Под модусами философ понимал единичные предметы и явления. Конкретные единичные вещи не имеют самостоятельности. Они являются изменчивыми состояниями Бога. Они не являются его творениями, а вытекают из его природы.

ПОНЯТИЕ МЕТАФИЗИКИ	<ul style="list-style-type: none"> • учение о природе, субстанции, Боге, человеке – его теле, душе, чувствах
ПОНЯТИЕ СУБСТАНЦИИ	<ul style="list-style-type: none"> • субстанция есть причина самой себя • существует через самое себя
СУЩНОСТЬ ПАНТЕИЗМА	<ul style="list-style-type: none"> • Бог существует в самом мире, внутренне присущ ему • Бог выступает в качестве субстанции
БОГ КАК СУБСТАНЦИЯ	<ul style="list-style-type: none"> • абсолютно бесконечное существо • состоит из бесконечного множества атрибутов

Рис. 55. Учение Бенедикта Спинозы о Боге как о субстанции

Бог для Спинозы является созидающей силой природы. Деятельность Бога определяет себя сама. Она происходит из природы Бога, подчиняясь внутренней необходимости. Философия Спинозы – яркий образец *пантеизма* – учения о единстве Бога и мира.

Человек выступает как часть природы. Он является ее модулем. Человеку свойственен атрибут мышления. Душа представляет собой идею тела. Тело соответствует определенной идее. Действие тела соответствует действию души.

В теории познания Спиноза проявляет себя как сторонник рационализма. Чувственный опыт дает лишь низшее знание. Такое знание складывается из двух способов чувственного восприятия.

Первый способ Спиноза назвал смутным опытом. Он охватывает всю сферу человеческой жизни. Теоретическая ценность знаний, полученных в результате опытного знания, невелика. Человек не может извлечь из опыта всеобщие истины. Чувственный опыт всегда искажен идеями о состоянии тела человека. На основании чувственного опыта невозможно отделить субъективное от объективного. Чувственные идеи имеют лишь индивидуальный характер.

Второй вид познания – это познание с помощью разума. Разум действует с помощью общих понятий. Общие понятия являются отражением объективных свойств вещей. Важнейшими из общих понятий Спиноза считал математические понятия. Опыт не оказы-

вает влияния на их формирование. Математические понятия при-
сущи сознанию изначально, то есть до опыта. Спиноза уделял боль-
шое значение дедукции. Истину можно вывести из предпосылок
только с помощью дедукции. Основным критерием истины Спино-
за считал ясность.

Высшей формой истинного знания выступает *интуиция*. Под
интуицией Спиноза понимал знание, дающее ясную и четкую кар-
тину. Для Спинозы интуиция является фактически аналитическим
суждением. Интуиция связана с дедукцией.



Рис. 56. Детерминизм Бенедикта Спинозы

Этические взгляды Спинозы опираются на разумную необ-
ходимость. Спиноза считал свободу осознанной необходимостью
(рис. 56). Свобода проистекает из необходимости, свойственной
природе. Философ отрицал существование в мире добра и зла.
Стремление к самосохранению является основой добродетели.
Нравственной является лишь деятельность, опирающаяся на позна-
ние. Высшей добродетелью у Спинозы выступают познание и лю-
бовь к Богу. Познание и любовь неразрывно связаны друг с другом.
В этой связи они образуют интеллектуальную любовь.

Для философии Спинозы характерны отрицание теологии,
фатализм и механический детерминизм. Механический детерми-
низм — это однозначная связь между причиной и действием, отри-
цание случайности.

5.8. Учение о монадах Лейбница

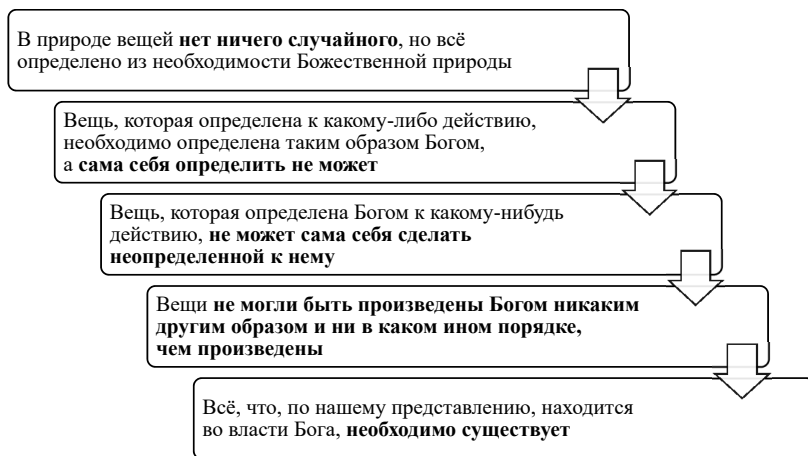
Готфрид Вильгельм Лейбниц (1646–1716) – выдающийся представитель рационализма XVII века, был физиком и математиком. По своим взглядам Лейбниц был идеалистом. Он разделял представление Рене Декарта о противоположности между духом и материей. Но был не согласен с дуализмом Декарта и отстаивал главенство духа над материей. Материя состоит из элементов, неотличимых от духа. Важнейшей особенностью духа является его деятельная сила.

Под пространством Лейбниц понимал порядок взаимного месторасположения единичных тел. Эти тела существуют вне друг друга. Время – это порядок сменяющихся состояний тел или явлений.

В своих философских взглядах Лейбниц пытался учитывать уникальность и многообразие реального мира. Он объяснял его неповторимость мельчайшими частицами – монадами (рис. 57). Мир состоит из бесконечного количества монад. Монады являются духовными объектами. Поэтому они неделимы, неуничтожимы и бесплотны. Монады обладают силой, волей и личностью. Монады обладают способностью к сознанию, восприятию и страданию. Поэтому они однородны, но не подобны. Все монады отличаются друг от друга по степени совершенства внутренней деятельности.



Рис. 57. Теория о монадах Г.В. Лейбница

Монады образуют своеобразную иерархическую лестницу. Самой совершенной монадой является Бог. Низшим монадам свойственны лишь некие неясные представления. Эти монады образуют

неорганическую природу и растительный мир. Представления животных достигают определенной степени ощущений. Лишь человек обладает ясностью понимания, осмысленностью и разумностью.

Лейбниц разрабатывал теорию о *предустановленной гармонии*. Он считал, что возможность гармонии между состояниями различных монад зависит от приведения их к согласию. Монады не могут воздействовать друг на друга. Все их изменения имеют внутренний источник. Монады пребывают в постоянном изменении. Они автономны и двигаются сами по себе независимо от того, что происходит вовне. Монады не взаимодействуют между собой физически, но составляют единый мир.

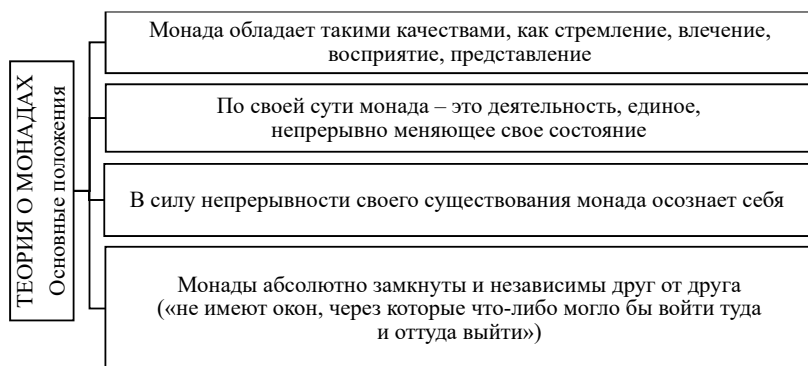
Человеческое тело представляет собой совокупность монад. Телесные монады по отношению к монадам души являются низшими. Управляет телом душа. Это происходит из-за того, что Бог согласовал действия монад души и тела. Все процессы и явления в мире регулирует верховная монада — Бог. Лейбниц сравнивал Вселенную с часовым механизмом, который некогда завел Бог.

Лейбниц разрабатывал идеи *теодицеи*. Этот термин был введен в научный оборот именно немецким философом. Со времен Лейбница этим термином обозначают определенные разделы философии и теологии. Сторонники теодицеи считают, что существование в мире зла не противоречит идее о сотворении и управлении мира всемогущим и всеблагим Богом.

Лейбниц считал, что зла самого по себе не существует. Однако он выделил метафизическую причину несовершенства мира. Рассуждения Лейбница сводятся к следующим аргументам. Самым совершенным является Бог. Весь остальной мир — это не Бог. Мир — это результат творения. Несовершенство содержится уже в этом основании. Лейбниц считал, что если бы мир был совершенным, то он был бы подобен Богу. Это означало бы, что Бог сотворил себя сам, повторил себя. Невозможным является сам факт существования двух богов. Бог безграничен. Мир ограничен в метафизическом плане. В мире обязательно должно существовать метафизическое зло. Остальные виды зла не являются необходимыми. Они являются лишь возможными. Их существование — результат деятельности человека. Одним из основных положений теодицеи Лейбница является преду-

становленная гармония. Между свободой и необходимостью есть все та же гармония, что и между отдельными монадами.

Выводы по теме 5

Философия периода Нового времени характеризует становление мировоззрения, определившего возникновение классической науки XVII века. Период Нового времени получил также название «научной революции», в результате которой было создано научное объяснение мира.

Под влиянием революции в науке разрушаются столпы космологии Аристотеля – Птолемея. Меняются также представления о человеке, о науке, о человеке науки, о научном поиске и научных институтах, об отношениях между наукой и обществом, между наукой и философией и между научным знанием и религиозной верой.

Философия Нового времени сформировала два основных метода для получения научных знаний: эмпирический и рационалистический. Эмпирический метод основывался на принципах новой индукции, которые включали тщательный сбор и проверку фактов, полученных при помощи чувственного опыта. Научные факты рассматривались в качестве базы для последующих обобщений, поиска научных закономерностей. Эмпирический метод способствовал развитию описательного естествознания и исторической науки. Он выступал основой для критики схоластической традиции, ошибок и предрассудков.

Рационалистический метод опирался на дедукцию, которая предполагала опору на ясные и очевидные для разума идеи. Рационализм допускал существование врожденных идей, которые необходимы для получения истинных знаний о мире. Рационализм способствовал развитию математики и механики.

В XVII веке под влиянием революционных преобразований общества были разработаны теории естественного права и общественного договора. Данные теории оказали влияние на преобразование европейского общества на основе принципов буржуазной демократии.

Контрольные вопросы

1. Раскройте особенности мировоззрения периода Нового времени. Какие факторы оказали влияние на его формирование?
2. Охарактеризуйте основные философские направления периода Нового времени.
3. В чем проявляются особенности учения Ф. Бэкона об эмпирическом методе? Каково его значение для развития наук?
4. Охарактеризуйте механистическую концепцию Т. Гоббса в объяснении процесса познания.
5. Какие философские проблемы были проанализированы в концепции Дж. Локка?
6. Используя рис. 52, проанализируйте общественно-политическую концепцию Дж. Локка.
7. Охарактеризуйте теорию естественного права и общественного договора.
8. Опираясь на рис. 53, проанализируйте философские положения, которые находятся в основе рационалистического метода Р. Декарта.
9. Используя рис. 55, охарактеризуйте учение Спинозы о субстанции.
10. Опираясь на рис. 57, раскройте особенности учения Г. Лейбница о монадах.

Тестовые задания к теме 5

1. Отличительной чертой философии Нового времени является возрождение ... учений.

- а) идеалистических
- б) материалистических
- в) христианских
- г) политических

2. Происходит от латинского слова «разум» термин

- а) натурализм
- б) агностицизм
- в) креационизм
- г) рационализм

3. Фрэнсис Бэкон, Томас Гоббс и Джон Локк были представителями философского направления под названием

- а) тонизм
- б) эмпиризм
- в) деизм
- г) космизм

4. Метод, основанный на движении от частного к общему, носит название

- а) анализ
- б) индукция
- в) абдукция
- г) дедукция

5. Использование неточной, неверной терминологии, согласно Ф. Бэкону, является причиной идиолов

- а) площади
- б) театра
- в) рода
- г) пещеры

6. Т. Гоббс утверждал, что в результате общественного договора возникает

- а) церковь
- б) собственность
- в) государство
- г) наука

7. Истина – это объединение и разделение идей или знаков в соответствии или несоответствии обозначаемым вещам, утверждал

- а) Локк
- б) Спиноза
- в) Мор
- г) Макиавелли

8. Р. Декарт выделял два вида субстанции

- а) теоретическую
- б) материальную
- в) духовную
- г) эмпирическую

9. Б. Спиноза считал, что существует единство Бога и...

- а) природы
- б) чувств
- в) знаний
- г) мышления

10. Создателем учения о монадах является

- а) Ньютон
- б) Спиноза
- в) Лейбниц
- г) Декарт

Тема 6. ФИЛОСОФИЯ ПРОСВЕЩЕНИЯ

6.1. Идейные предпосылки Просвещения

Термин «просвещение» используется для обозначения, во-первых, хронологического периода (между примерно 1740 и 1780 годами), часто также называемого «веком разума», во-вторых, по отношению к беспрецедентному вниманию к определенному набору ценностей, установок и убеждений, разделяемых выдающимися писателями, художниками и мыслителями того периода.

Термин «просвещение» означал появление света и рассеивание облаков, особенно «облаков» невежества, суеверий, предрассудков, угнетения, догм или мифов. Как утверждал Дидро, все вещи должны быть обсуждены, исследованы, должны быть уничтожены барьеры на пути разума.

Принято различать раннее и позднее Просвещение, в то время как полвека, начинавшиеся примерно в 1680 году, рассматриваются как предпросвещение. Существуют также различные «разновидности» Просвещения в зависимости от национального, социального и политического контекста. Культура Просвещения распространялась от одного народа к другому, определяя общеевропейское сознание огромной силы. Каждая нация добавила свое измерение. Во Франции, например, была сильнее выражена оппозиция католической церкви, чем в Англии. Просвещение находилось на пике своего влияния в 1760-х и в начале 1770-х годов. Мировоззрение Просвещения характеризуют определенные ключевые установки. Просвещение базировалось на вере в то, что расширение знаний, применение разума и научного метода приведут к прогрессу и счастью человечества. Мировоззрение эпохи Просвещения было жизнерадостным, реформистским и гуманистическим. Мыслители эпохи Просвещения были уверены, что мир познаваем при помощи разума. Человек не является порочным от рождения, от природы человек является добрым. Люди обладают потенциалом к самосовершенствованию, к преобразованию окружающей среды и к улучшению мира (рис. 58).



Рис. 58. Философия Просвещения

Открытия Исаака Ньютона в конце XVII века относительно движения планет и гравитационных сил оказали сильное влияние на идеи Просвещения. Достижения Ньютона распространились за пределы физики. Законы Ньютона доказывали, что естественный мир можно исследовать и понять. Природа управляется лежащими в ее основе законами. Существуют рациональные ответы на вопросы, задаваемые пытливым умом. Для каждого следствия существует определенная причина, для каждого природного явления — объяснение. Эта уверенность в разуме лежит в основе идеологии Просвещения.

«Энциклопедия наук, искусств и ремесел» была издана между 1751 и 1772 годами в 28 томах и с 11 томами иллюстративных таблиц. Главным редактором этого издания был Дени Дидро, на ранних стадиях работы ему помогал Жан Лерон Д'Аламбер. Книги включали сведения из всех сфер науки и производственной деятельности.

Идейной основой «Энциклопедии» было убеждение в познавательной силе разума.

Дени Дидро (1713–1784) был всесторонне образованным человеком. Он опирался не только на учения Декарта и Локка. Дидро был знаком с философским наследием Спинозы, Лейбница и Бэкона. Его философские воззрения базировались на идеях *механистического материализма* (рис. 59). Дидро был убежден в материальности мира и объективности законов природы, в том, что существующей реальностью являются материя и движение.

В философских трудах Дидро представлены аргументы в пользу материального единства мира и его бесконечности. Характерной чертой материализма Дидро является идея постоянного развития. Дидро отвергал божественное вмешательство в развитие материального мира. При работе над «Энциклопедией» он разрабатывал вопросы методологии, систематизации научных знаний. Источником знаний Дидро считал чувства. Однако мыслитель признавал значение мышления. Философ подчеркивал связь рационального и чувственного познания. В отрыве от фактов мышление впадает в пустые спекуляции. Без рациональной обработки накопление фактов не приносит пользы науке. При построении классификации наук Дидро опирался на идеи Бэкона. Он учитывал возможности практического применения научного знания. Выступал с критикой теологии и фатализма.



Рис. 59. Основные идеи Дени Дидро

Жан Лерон Д'Аламбер (1717–1783) был ближайшим помощником Дени Дидро по подготовке «Энциклопедии». Основные сферы его интересов – математика, затем физика и астрономия. Как философ он не достиг глубины Дидро. Философские взгляды Д'Аламбера базировались на сенсуализме Локка. Во введении к «Энциклопедии» представлены положения, свидетельствующие о материалистических позициях Д'Аламбера. Однако они не были представлены последовательно. В вопросе о соотношении материи и духа Д'Аламбер находился под влиянием дуализма. В этом вопросе философские взгляды Д'Аламбера стали предметом критики Дени Дидро.

«Энциклопедия» была издана с целью обобщения и передачи всех имеющихся знаний в интересах прогресса. Цели «Энциклопедии» выражали кредо Просвещения: умножение знаний как средство воспитания более счастливых и добродетельных людей. Оно имеет универсальное применение по отношению ко всему человечеству. Быть информированным и добродетельным лучше, чем быть невежественным или предвзятым. Следовательно, продолжал Дидро, всякое знание есть благо для людей. Открытие истины в любой области человеческой деятельности – это вклад в развитие знания и, следовательно, в пользу и счастье человечества. «Энциклопедия», целью которой было распространение знаний, была инструментом просвещения.

Многие авторы, внесшие свой вклад в подготовку «Энциклопедии», были известны как философы. Среди энциклопедистов были представители материализма: Кондильяк, Гольбах, а также Монтескье, Вольтер и Руссо. Это была группа единомышленников – интеллектуалов и писателей. Разделяя общий взгляд на «Энциклопедию» и ее миссию, они были хорошо осведомлены во многих отраслях науки.

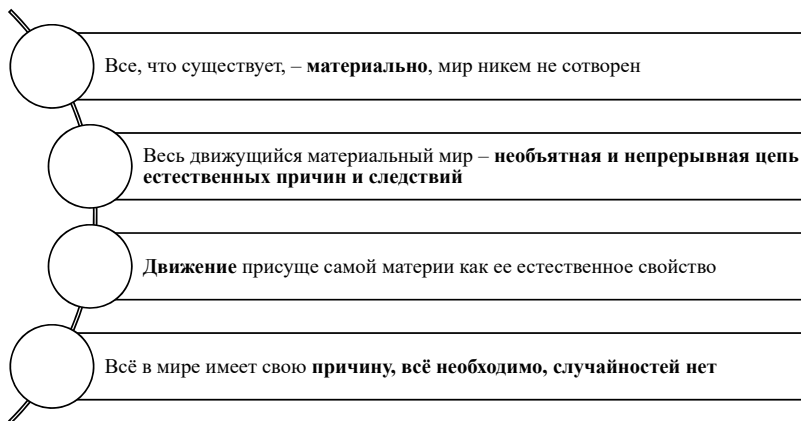
Обострение социальных конфликтов и противоречий во Франции в конце XVIII века привело к буржуазной революции. Ее идейными предпосылками являлись Просвещение и механистический материализм. Французская философия этого периода базировалась на английском эмпиризме и учениях французских материалистов. Французское Просвещение – движение интеллектуалов, которое сформировалось во второй четверти XVIII века. Это движение

не имело определенной направленности, политической или философской. Просвещение объединяло философов и ученых в защиту интересов «третьего сословия». Движение было ориентировано на критику феодализма, церкви, религиозного мировоззрения. Сторонники Просвещения подчеркивали приоритет разума по отношению к вере, боролись за развитие науки, против суеверий.

Идеология Просвещения выражала мировоззренческие установки и политическое самосознание буржуазии. Французское Просвещение выступило с решительной критикой церкви и религиозного мировоззрения. Политические идеи французских просветителей были направлены против абсолютной монархии. В качестве альтернативы выступало *правление просвещенного монарха*, власть которого ограничена конституцией. Философия Просвещения с материалистических позиций критиковала метафизику.

Философы видели себя вовлеченными в борьбу за умы. Они обращались к новому фактору в европейском обществе: к *общественному мнению*. Они критиковали феодальные институты, абсолютную монархию в союзе с католической церковью. Содержание и тон «Энциклопедии» выходили за рамки обычного обобщения и классификации знаний. Социальная и политическая полемика действовала через систему ссылок и иронической игры слов для обхода цензуры. Однако это не всегда помогало, и издание «Энциклопедии» сталкивалось с серьезным противодействием со стороны власти.

6.2. Вольтер как мыслитель

Видным деятелем французского Просвещения является Франсуа-Мари Аруэ Вольтер (1694–1778). Он был типичным представителем высших слоев буржуазии. Вольтер не сомневался в существовании Бога. Бог — великий механик, создавший систему мироздания. Аргументом в пользу существования Бога является порядок мироздания, существование в нем законов. Ни в юности, ни позже философ Вольтер не выступал против доктрин, связанных с религией. Его трактат по метафизике показывает, что он был вдохновлен Локком, Кларком и допускал существование Бога. При этом Вольтер следовал учению Локка в вопросе происхождения идей.

Он рассматривал душу как способность мышления, помещенную Богом в тело, но при этом считал смерть вероятной. Таким образом, в работах Вольтера преобладает деизм, он не был последовательным материалистом (рис. 60).

В решении вопроса о свободе воли Вольтером наблюдается двусмысленность с чертами рационализма.

Часть «Метафизического трактата» Вольтера посвящена морали. Вольтер поддерживает тезис о природной общительности человека, движимого самолюбием и другими страстями. Все они являются благими, если не извращены. Термины «добродетель» и «порок» рассматриваются в утилитаристском духе, то есть выбор поведения людей основан на полезности.



Рис. 60. Основные идеи философии Вольтера

Работу «Невежественный философ» Вольтер начинает с утверждения, что отсутствие врожденных идей обрекает на невежество. Опыт доказывает, что есть материальная субстанция, которая выступает условием познавательной деятельности человека на основе способностей. Философ выступает против существования свободной воли. Отсутствие свободы воли Вольтер объяснял наличием причинно-следственных связей.

Вольтер признавал как вечность мира, так и существование высшего разума. Другие учения, по Вольтеру, безуспешно пытаются решить проблему Вселенной, за пределы которой деистический аргумент проникнуть не может. Он отвергает оптимизм лейбнищев-

ской философии и противопоставляет «наилучшему из возможных миров» сатирическую картину мира в романе «Кандид».

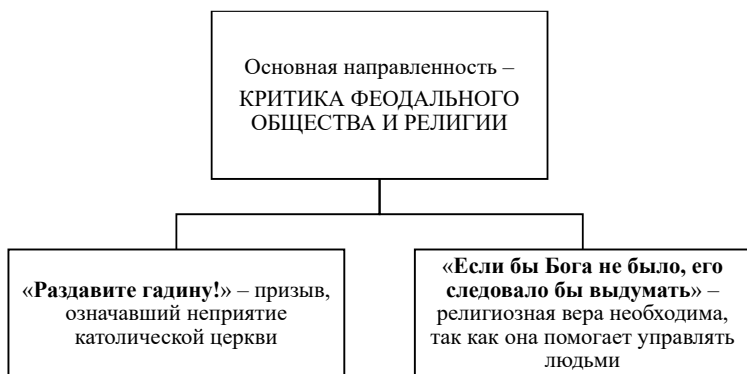
Вольтер считал, что идея справедливости приобретает в процессе жизни, и отвергал представления о том, что она является врожденной. При этом Вольтер утверждал, что идея справедливости является естественной, универсально приобретаемой всеми людьми, что она не зависит ни от какого закона, ни от какого соглашения, ни от какой религии. Философ также считал, что идеи добра и зла столь же ясны и универсальны, как идеи здоровья и болезни, истины и лжи, согласия или несогласия.

Вольтер верил в прогресс разума, свободы и цивилизации. Он считал необходимым разрушение темной и деспотической власти церкви. В политической доктрине Вольтера не было идеи политической революции, философ также не верил в возможность справедливой и просвещенной демократии, подчиненной высшему разуму и добродетели. Существование Бога не исключает существования зла в мире. Бог является создателем физического устройства мира, но он не вмешивается в дела людей, не управляет историей.

Подобное положение составляет теоретическое ядро деизма. Вольтер — деист, он отвергает атеизм. Вольтер видел в атеизме угрозу моральному порядку общества. Он резко критиковал церковь и религиозные предрассудки. Происхождение религии связано, по мнению Вольтера, с обманом, невежеством и фанатизмом. Свое отношение к происхождению религии Вольтер выразил в идее о том, что источником религии стала встреча мошенника и глупца. Однако Вольтер не отрицал религию как таковую. Он считал, что религия необходима для воспитания нравственности, поддержания социального порядка. Вольтер требовал свободы в решении вопросов вероисповедания. Его критика клерикализма и религии сыграла значительную роль в формировании мировоззрения передовых мыслителей.

На формирование философских взглядов Вольтера сильное влияние оказали идеи Локка, Ньютона, Бейля. Значение Вольтера как мыслителя состояло не в разработке целостного философского учения, а в критике метафизических концепций. Вольтер формировал интерес к развитию научных знаний. Под его влиянием французские просветители и энциклопедисты обратились к изучению английско-

го эмпиризма. Вольтер выступал с критической переоценкой философии Декарта и Лейбница. Философия была для Вольтера мощным орудием в борьбе против феодального устройства. Философские взгляды Вольтера развивали принципы рационализма на базе эмпиризма. Вольтер высоко оценивал учения английских философов.

На переломе 20–30-х годов XVIII века влияние английского эмпиризма на Вольтера было очень сильным. В этот период Вольтер считал эмпиризм единственным методом познания, который дает истинные знания. На базе материализма Вольтер стремился к разрешению проблемы соотношения опыта и теоретического мышления. В его философии большую роль играет анализ проблемы активности субъекта. Вольтер отрицал субъективно-идеалистический подход к проблемам познания и бытия.

Анализ Вольтером активности поведения субъекта в зависимости от общества значительно обогатил философию. Интерес мыслителя к общественному человеку определяется влиянием учений английских философов. В частности, большое значение имели концепции естественного права и общественного договора. В социально-философских трудах Вольтер рассматривает решение проблемы свободы человека в социальном контексте. Свобода является, по его представлениям, прежде всего свободой воли. При этом Вольтер ограничивает свободу воли принципом мирового порядка. Вольтер выражает одно из основных требований буржуазии — равенство людей перед законом.

Предпосылкой сохранения социальной стабильности Вольтер считал социальное, а также имущественное неравенство. Вольтер выступал с критикой идеи некоторых сторонников борьбы с частной собственностью и ее уничтожения. В вопросе о реформировании социально-политического устройства общества он склонялся к идее просвещенной монархии. Вольтер внес большой вклад в развитие исторической науки (рис. 61). Он подверг критике представления о предопределенности истории. Мыслитель считал, что историческая наука должна обратиться к изучению материальной культуры народов, быта и нравов. Вольтер сыграл значительную роль в истории французской эстетики. Он создал яркий и энергичный ораторский стиль, который в дальнейшем применя-

ли политические деятели Французской революции. Труды Вольтера способствовали формированию общественного мнения и распространению революционных идей.

Термин «философия истории»	• введен Вольтером
История человечества	• движение от бессознательного существования к осмысленной социальной структуре, к просвещенной цивилизации
Реальная история	• совокупность нравов, обычаев, наук, законов народов как развитие культуры, которое определяется прогрессом разума
Движущий фактор истории	• борьба мнений и действия людей исходят из их мнений: «миром правят мнения»
Человек не должен приходить в отчаяние; каждый обладает своей собственной ценностью и должен прожить собственную жизнь, полностью отвечать за нее и, не надеясь на Бога, делать то, что считает правильным и нужным именно ему	

Рис. 61. Философия истории Вольтера

6.3. Критика цивилизации Руссо

Жан-Жак Руссо (1712–1778) – представитель низших слоев буржуазии. Творчество Руссо включает труды по различным аспектам театрального искусства, музыки, философии, педагогики. Творчество Руссо объединяет центральная идея – анализ причин неравенства между людьми и путей его преодоления. В работе Руссо «О влиянии наук на нравы» представлена критика современной цивилизации. Ее основным пороком является неравенство. Руссо отстаивал тезис о том, что развитие науки не влияет на совершенствование нравов. Руссо не отвергал значение научных знаний для познания мира, но считал, что они не могут изменить социальное устройство общества. Его подход к анализу социальных проблем был материалистическим. Основу жизни он видел в сфере удовлетворения телесных потребностей.

Руссо создал основу для понимания явлений духовной жизни. В работах Руссо содержатся идеи о социальной обусловленности науки и культуры. Культура и искусство отвечают запросам

господствующих социальных слоев. Философ отмечал, что развитие культуры создает искусственные потребности. Их удовлетворение связано с развлечениями обеспеченной публики, а не с духовным совершенствованием. Общество диктует человеку определенные модели поведения. Человек стремится казаться иным, чем он есть в действительности.

Вопрос социального неравенства является главной темой работы Руссо «Рассуждение о происхождении и причинах неравенства между людьми» (табл. 10). Главный источник социального зла Руссо усматривает в социальном неравенстве, его причина – частная собственность. Первой ступенью общественного неравенства, согласно Руссо, является расслоение на бедных и богатых. Причина второй ступени неравенства – возникновение государства. В его основе, согласно Руссо, договор между богатыми и бедными, который должен быть гарантом справедливости и мира. Таким образом, имущественное неравенство превращается в неравенство в распределении властных полномочий. Превращение законной власти в деспотизм – это третья ступень неравенства. По отношению к деспоту все люди в своем бесправии равны. Анализ ступеней неравенства позволяет Руссо морально и юридически обосновать право народа на бунт против деспота.

Таблица 10

Виды неравенства в концепции Руссо

Вид неравенства	Характеристика	Источник
Естественное или физическое	Различие в возрасте, здоровье, телесных и умственных силах или душевных качествах	Человеческая природа
Нравственное или политическое (социальное)	Различия в богатстве и социальном положении (одни – богатые, уважаемые, обладают властью, другие – бедны, презираемы, вынуждены подчиняться)	Частная собственность и государственное устройство

Острые критики Руссо обращает против современной цивилизации. Идеал общественного устройства, согласно Руссо, нужно искать в прошлом. Он находится в естественном состоянии человеческого общества. В его условиях человек не зависел от других людей ни как производитель, ни как потребитель. Такое общество представляется идеалом. Именно к такому типу общественного устройства Руссо предлагает вернуться. В естественном состоянии люди были равны. Люди не знали, что такое имущество, частная собственность. Никто не возвышался над другими. Руссо считал, что в естественном состоянии люди руководствовались нормами морали. Где нет собственности, не может быть и несправедливости. Первобытная идиллия закончилась, когда появилась собственность. Она стала причиной вражды в обществе.

Работа Руссо «Об общественном договоре» создана на основе теории естественного права и общественного договора. Он рассматривает социально-политические следствия концепций английских мыслителей. Объединенный народ выступает в качестве суверена общественного договора. Верховная власть народа является гарантом полезного развития всех членов общества. Общественный договор, согласно Руссо, является также реализацией свободы. Индивид утрачивает свободу и неограниченное право, заключая общественный договор. Однако он получает гражданскую свободу и право собственности на все, что он имеет. Гражданская свобода, по мнению Руссо, является высшим проявлением свободы, по сравнению со свободой в естественном состоянии. Учение Жан-Жака Руссо было направлено против крупной буржуазии. Руссо выражал интересы мелкой и средней буржуазии в социально-политическом преобразовании общества.

6.4. Механистический материализм

Французские материалисты XVIII века являются представителями французской революционной буржуазии. Материалистические идеи были тесно связаны с радикальными социально-политическими учениями. К материалистическому направлению принадлежат Кондильяк, Ламетри, Гольбах, Гельвеций и энциклопедисты Дидро и Д'Аламбер (рис. 62).



Рис. 62. Механистическая картина мира XVI–XVIII веков

Книга Жюльена Офре де Ламетри «Человек-машина» вызвала среди высших кругов общества сильное недовольство. Ламетри (1709–1751) опирался на сенсуализм Локка. Философ считал, что знания возникают под воздействием внешнего мира на органы чувств. Ламетри утверждал, что мир материален и находится в движении. Источником движения являются материальные процессы. На его воззрения повлияло представление о взаимодействии материальных тел на расстоянии. Оно получило развитие в физике Ньютона. Материализм эпохи Просвещения располагал ограниченными знаниями о строении материи. Поэтому Ламетри высказывал идеи о невозможности познания сущности движения и материи.

Основной проблемой французского материализма была взаимосвязь материи и сознания. Ламетри предложил материалистический вариант ее решения на основе механистических представлений. Мышление – это свойство особого вида материи. Душу человека можно сравнить с двигателем живого организма по ана-

логии с машиной. Между человеком и животным существуют лишь количественные различия в структуре и в размере мозга.

Поль Анри Гольбах (1723–1789) в работе «Система природы» представил систематическое изложение принципов материализма (рис. 63). Работа была направлена против спекулятивных и религиозных представлений о природе. Гольбах анализирует природу на основе принципа редуцируемости. Он считает возможным объяснить все природные явления на основе различных форм движения материи.



Рис. 63. Основные положения философии Гольбаха

Природа — это совокупность различных элементов, которые находятся в движении под влиянием действия сил. Гольбах выступил с критикой учения Декарта о том, что источником движения является Бог. Гольбах утверждал, что, кроме движущейся материи, ничего не существует. Философ различал два основных вида движения: механическое движение — перемещает тела в пространстве; внутреннее движение — происходит в результате взаимодействия невидимых материальных частиц.

Гольбах объяснял причинность и детерминизм с позиций механицизма. При трактовке детерминизма абсолютизируется необходимость. Гольбах считал, что в природе нет места для случайности. Любое явление или процесс можно объяснить при помощи изучения причин и следствий. Эта модель распространяется и на объяснение поведения человека.

Французский просветитель Клод Адриан Гельвеций (1715–1771) является автором трудов «Об уме» и «О человеке». Книга Гельвеция «О человеке» посвящена анализу социально-политических проблем с позиций материализма (рис. 64).

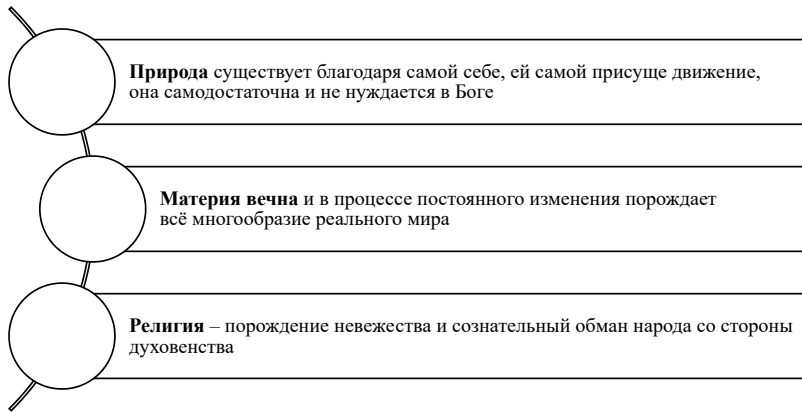

Рис. 64. Основные положения философии Гельвеция

Гельвеций рассматривает человека как часть природы. Знания и умения человек приобретает при помощи опыта. Гельвеций отвергал бессмертие души. Душа, согласно Гельвецию, это способность к ощущению. Гельвеций был сторонником детерминизма в объяснении поведения человека. Он считал, что природа человека может быть истолкована, исходя из интересов. Интересы соединяют различные факторы, которые стимулируют активность. В качестве этих факторов выступают естественные физические потребности, а также страсти. На первом плане среди потребностей стоят голод и физическая боль. Эти потребности являются основной движущей силой в человеке. Среди страстей большую роль играет самолюбие. При помощи анализа естественных движущих сил поведения Гельвеций выводит принципы этики. Он отвергает религиозные

основы морали. Философ доказывает, что польза выступает основным критерием нравственности. Гельвеций рассматривает пользу с позиций достижения общественных интересов. Однако общественный интерес в представлении Гельвеция — это совокупный интерес большинства членов общества. В решении этого вопроса прослеживается применение механистических моделей объяснения.

Для материалиста всё, от нашей нервной системы и рефлекторных действий до наших самых сокровенных мыслей и «мистических» верований, являлось объектом исследования физических наук. Мысли и действия рассматривались в физических терминах. Вселенная была чем-то вроде огромной машины, в которой все подчинялось неизменным законам. Такая же модель применялась для изучения общества и поведения человека.

Материалисты опирались на учения, созданные древними философами, такими как римский поэт Лукреций, которые подкреплялись достижениями физических наук. Материализм был основан на вере в то, что все явления обусловлены причинами, корнящимися в физической материи. Такие идеи рассматривались как угроза традиционной религии с ее верой в нематериальную душу, способную пережить тело после смерти. Они также противоречили концепции свободной воли и способности выбирать между добром и злом.

Материализм, таким образом, находился в противоречии с положениями христианства. Он отрицал понимание морали как повиновения Божественным предписаниям.

Материализм XVIII века сводил к минимуму функции Бога в объяснении природы (рис. 65). Во-первых, Бога рассматривали в качестве возможного первичного двигателя или Великого Архитектора Вселенной. Бог приводил в движение Вселенную, после этого не вмешивался в природные и социальные процессы. Природа и люди действовали как автоматы в соответствии с неизменными законами природы. С этой точки зрения божественное провидение после своего первоначального вмешательства было излишним. Во-вторых, механистическое представление о природе придавало большое значение физическим процессам в нравственных вопросах.



Рис. 65. Деистическое понимание Бога

Материалисты XVIII века отвергли фундаментальную христианскую концепцию первородного греха и другие моральные предписания, вызывающие чувство вины. Они основывались на предпосылке, что поиск удовольствия и избегание боли являются центральными для человеческого счастья и благополучия. Материалисты сосредоточивались на анализе взаимосвязей между физическим и моральным здоровьем. Одним из следствий этого была новая концепция гедонизма, или сознательного стремления к удовольствию.

6.5. Особенности Просвещения в России

Русское Просвещение – это период российской истории с начала петровских преобразований до окончания правления Екатерины II. Он охватывает примерно сто лет, когда в России получила распространение европейская философия и литература. В это время перестраивалась система отечественного образования, зарождалась отечественная наука, были созданы академии, открыты университеты. Оценка достижений этого периода историками двойственна. Страна сделала гигантский шаг в своем развитии, что нашло отражение

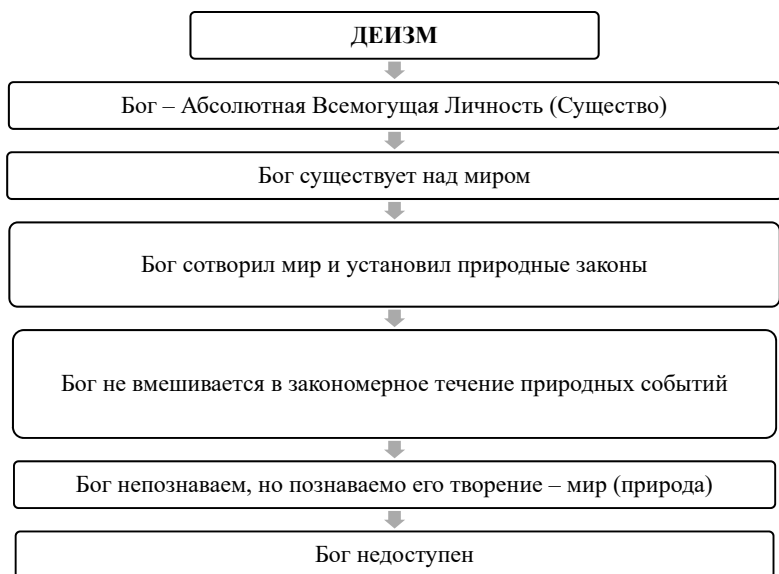
в достижениях российской культуры. При этом преобразования общества и культуры XVIII века увеличили разрыв между сословиями. В дальнейшем это привело к революционным преобразованиям, уничтожившим прежнюю систему сословного неравенства.

Европейское просвещение связывают с распространением секуляризации и деизма, усилением значения науки. Развитие образования и науки в России XVIII века проходило по другому сценарию (рис. 66). Это было связано не только с отсталостью России и подражательностью культуре европейских стран. С середины XVIII века образованное сословие осознавало себя полноценной частью европейского Просвещения. Развитие российской культуры, науки характеризует преемственность культурных традиций, их синтез, а не подражательность Европе.



Рис. 66. Русское Просвещение

Специфическим для русского Просвещения было сосуществование нарождающейся науки с религией. Эту особенность следует рассматривать не только с внешней, общественно-политической, стороны, но и с внутренней — со стороны принятых метафизических установок. Отсутствовало резкое противопоставление достижений европейской науки русскому православию. Это было вызвано контролем абсолютистского государства всех сторон обществен-

ной жизни, в том числе и религии. В начале петровских преобразований был создан Синод, который подчинялся светской власти. Церковь оказывала моральное влияние на все слои русского общества, находясь на службе государства. Таким образом, европейская наука и образовательные практики не находили в России препятствий со стороны теологии. Происходило формирование рационального богословия, выступающего в качестве альтернативы научной картины мира.

Метафизический базис русского Просвещения составляли труды Христиана Вольфа (1679–1754). Учение Вольфа получило распространение в России во второй половине XVIII века. Власть устраивало учение немецкого метафизика, поскольку оно вполне могло служить в качестве теоретического обоснования абсолютизма.

Он воспринимался как создатель системы образования, которая не вступает в конфликт с религией и государством. Кроме того, его авторитет как мыслителя оставался высоким и в Европе.

Русских ученых в наследии Вольфа привлекало стремление упорядоченно, стройно и системно излагать научные и нравственные изыскания. Университетское преподавание в России того времени испытывало острую потребность в строгой систематике учебного материала, точности определений, четких формулировках мысли. Познавательные принципы немецкого метафизика представлялись оригинальными и новаторскими. В университетах и академиях России они успешно работали при ознакомлении студентов с достижениями европейской науки.

Учение о Боге рассматривалось Вольфом в одном ряду с логикой и физикой. Власть не противодействовала, а, скорее, способствовала популяризации достижений европейской науки в университетском образовании.

Система Вольфа служила своего рода фильтром благонадежности по отношению к философским учениям. При правлении Екатерины II отклонение от учения Вольфа было практически равнозначно вызову, брошенному правительству.

В «Разумных мыслях о силе человеческого разума» Вольф выдвинул идею о причинной обусловленности всех явлений, как божественных, так и природных. Эта формула снимала в сознании

русских людей противоречия между религиозным мировоззрением и научными знаниями.

Во времена екатерининского правления вольфианство становится господствующей философией не только в университетах, но и в духовных учебных заведениях. С одной стороны, оно придавало дополнительный импульс движению в сторону европейской науки. С другой – вольфианство явило собой авторитетную систему знаний, которая оказалась подходящей для осуществления постепенной трансформации русской религиозности.

Благодаря ему стала распространяться трактатная форма изложения научных взглядов. Строгость и систематичность наук, привнесенная в Россию вместе с учением Вольфа, способствовала разделению натурфилософии на философию и естествознание. Стало возможным с университетской кафедры преподавать их отдельно. Таким способом осуществлялось приобщение к европейскому рационализму. Этот способ представлять свои взгляды на мир хоть и уступал европейской науке того времени, все-таки являлся вполне плодотворным. Систематическое учение Вольфа оказало влияние на идею построения российского университета. В результате была заимствована немецкая система университетского образования. Это дало начало последующим достижениям российских научных и образовательных школ.

Полноценная преемственность европейского образования и передовой науки стала возможной благодаря собственным культурным и философским предпосылкам. Стефан Яворский и Феофан Прокопович привнесли в русское православие черты двух во многом не совпадающих друг с другом рациональных богословий. Стефан Яворский был знатоком католической «схоластической премудрости». Феофан Прокопович выражал склонность к протестантской теологии. Несмотря на расхождения, они укрепляли рациональную сторону православия. Феофан Прокопович, к примеру, скептически относился к философии Вольфа, критикуя ее «школьный» характер. Однако некоторые их взгляды вовсе не противоречили друг другу.

Распространение идей европейской культуры в России связано с деятельностью ученой дружины Петра I. В нее входили Василий Никитич Татишев, Феофан Прокопович, Антиох Дмитриевич Канте-

мир, Иван Тихонович Посошков. Они стремились найти компромисс между философией, наукой и религией. Большое значение имела деятельность по разработке классификации наук. Религиозные взгляды развивались в духе деизма и пантеизма. Мыслители отстаивали учение о бесконечности Вселенной, Бога считали высшим разумом.

Феофан Прокопович (1681–1736) был основным идеологом петровских реформ (рис. 67). Прокопович отстаивал идеи необходимости централизации государства и выступал против автономии церкви по отношению к государству. Прокопович опирался на труды западных мыслителей о государстве и праве. При этом он создал свой вариант теории государства. Прокопович написал ряд общественно-политических работ. Он сформировал концепцию просвещенного абсолютизма, которая включала принцип всенародной пользы просвещенного абсолютизма. Власть царя обеспечивает благосостояние подданных, духовное и светское обучение, государственную безопасность. Общественные и военные дела являются главными в обязанности царей. Прокопович связывает наилучшее обеспечение народной пользы с сильным государством. Феофан Прокопович был инициатором создания «Духовного регламента» и Синода. Это был орган управления Русской православной церковью, который подчинялся светской власти.



Рис. 67. Философские идеи Феофана Прокоповича

Православное богословие получало дополнительные аргументы со стороны «естественной телеологии», науки о том, как все возможно через Бога. В свою очередь, естествознание представлялось в то время некоторым родом богословия. Относительно мирное сосуществование науки и религии имело место в том смысле, в котором оно устраивало власть в ее представлениях о государственном порядке.

Курс лекций Вольфа в Марбургском университете по всеобщей математике, логике, метафизике и другим предметам на протяжении трех лет слушал М.В. Ломоносов (1711–1765). Великий русский ученый был представителем механического материализма (рис. 68). Ломоносов проводил исследования свойств материи, поддерживал идеи и принципы атомизма. Он решал материалистически основной вопрос философии. Материя, считал Ломоносов, основа всего существующего в природе. Ученый считал, что идеи – это представления вещей в уме. Ломоносов был сторонником корпускулярной теории строения материи. Он полагал, что материя состоит из мельчайших абсолютно твердых и неделимых частиц. Ломоносов отрицал существование силы как врожденного свойства материи, как способности действовать на расстоянии. Он не мог выйти за рамки механического воззрения на материю и движение.

Философские взгляды М.В. Ломоносова			
<p>Бог – устроитель мироздания, создатель законов Вселенной, но Он не вмешивается в ход естественных процессов</p>	<p>Наука должна заниматься изучением творения, а религия – изучать самого Творца</p>	<p>В основе природы лежит закономерное движение протяженных, непроницаемых, шарообразных частиц материи, из которых составляются «корпускулы»</p>	<p>В социальной философии – сторонник европеизации России и сохранения ее самобытности, развития русского языка и культуры</p>

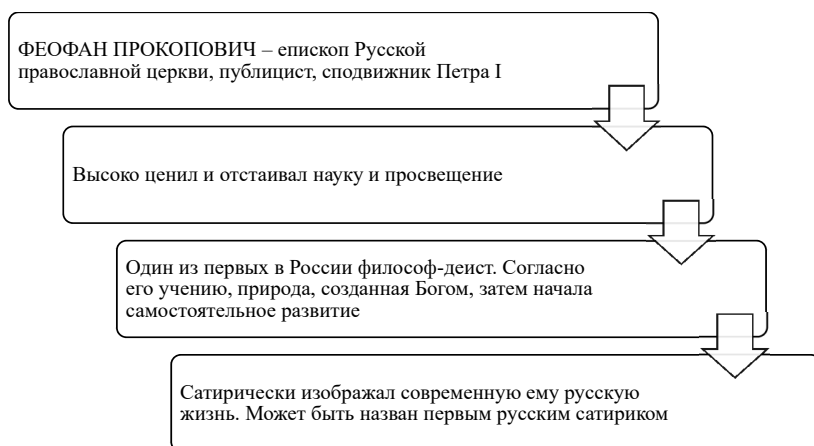
Рис. 68. Философия М.В. Ломоносова

Воззрения Ломоносова на материю и движение базировались на развитии картезианских и атомистических представлений. Ломоносов опирался на идею Декарта о том, что материя и движение являются основой бытия. Механическое движение, согласно Ломоносову, является причиной всех явлений в природе. В теории познания Ломоносов стремился преодолеть разрыв между рационализмом и эмпиризмом, а также найти компромисс между наукой и религией.

Философия Григория Саввича Сковороды (1722–1794) носит этическую направленность. В своих трудах Сковорода рассматривал проблемы познания. Большое значение для его творчества имела христианская этика. Путь Г.С. Сковороды в философию был длинным. Только в 70–80-х годах XVIII столетия он начал создавать философские диалоги, трактаты, притчи. Странствуя по Украине, он проповедовал свое философское учение. Формально философская система Сковороды заключается в существовании «двух натур» и «трех миров». Расшифровка существования «двух натур» содержится в трактате «О Боге»: одна – видимая, вторая – невидимая. Вопрос о Боге, который составляет внутреннюю причину развития всего мира, является одним из основных вопросов в философской системе Сковороды.

Бог у Сковороды – вечное начало. Он неуловим и невидим. Бог присутствует везде, но не является ни частью, ни целым, он не имеет ни пространственных, ни временных характеристик. Такое понимание Бога, отождествление его с природой, получило в философии название пантеизма.

Сковорода находился под сильным влиянием Платона, у которого он заимствовал определение души. Изречение Сократа «познай самого себя» Сковорода объясняет как необходимость познания высшей природы, духа, разума.

Дуализм, по учению Сковороды, распространяется не только на человека, но и на весь мир, который рассматривается как материя и форма или идея. В учении о вечности мира и его бесконечности в пространстве и времени Сковорода отступил от Платона и находился под влиянием Филона.

Практическая философия Сковороды находится в тесной связи с умозрительной. Для истинно счастливой жизни нужны знание и мудрость.

Сковорода в своем учении выделял три мира: большой, малый и символический. В каждом мире существуют два начала: Бог, или вечность, и материя, или временное.

В природе дух господствует над материей. Что же скрывается под существованием «трех миров», каждый из которых также владеет двумя натурами – видимой и невидимой (рис. 69)?



Рис. 69. Пантеистические взгляды Григория Сковороды

Первый мир – это макрокосм. Он включает Вселенную, параллельные бесчисленные миры. Макрокосм вечен и безграничен. Целью познания мира является раскрытие невидимой природы вещей, постижение их внутреннего значения. При этом Сковорода считает, что внутренняя суть вещей проявляется во внешней форме, которая определяется мерой, ритмом, симметрией, пропорцией.

Второй мир – это микрокосм – мир человека. Все, что осуществляется в мире – макрокосме, находит свое завершение в человеке – микрокосме.

Возможности познания мира человеком ничем не ограничены. Стремление человека к познанию отождествляется со стремлением

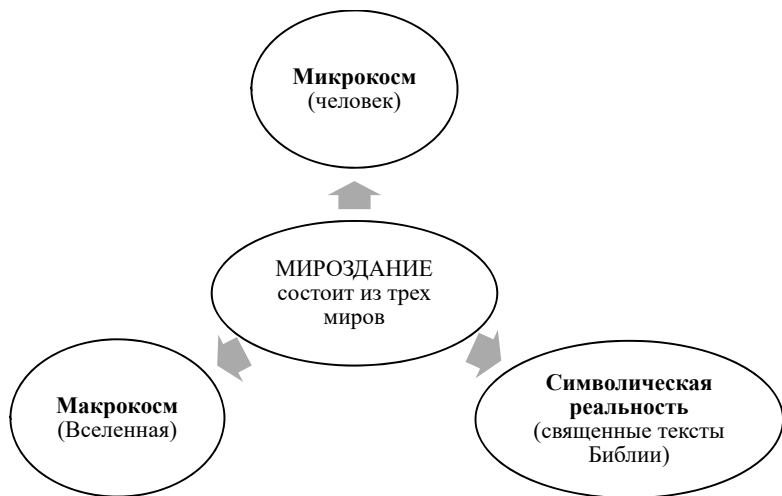
человека к Богу. Сковорода отрицал агностицизм — учение о непознаваемости мира.

Третий из существующих трех миров — символический мир, который отождествляется с Библией. Библия также имеет две натуры — внешнюю и внутреннюю. Сковорода считает, что в библейских легендах заложен глубокий смысл, полезное и поучительное знание.

Философ относился к Библии как к поэтическому творению, которое скрывает истину под внешними образами. В сфере религиозной Сковорода вел борьбу против бездушности обрядности и внешности. Он протестовал против узкого понимания православия и христианства. Сковорода не признавал необходимости чудес, так как для познания Бога достаточно естественных источников. Философия для Сковороды выступает фундаментом и центром образования. Она есть жизнь духа, постоянное искание истины.

Постижение внутренней природы Сковорода связывал с познанием красоты. Он считал, что внешняя форма — случайное явление, которое вносится в природу, а внутренняя натура — это истинный источник красоты.

Сковорода применял учение о двух натурах и трех мирах к человеку. Философ считал, что человек счастлив, когда согласует свое поведение и образ жизни со своими естественными склонностями.

Александр Николаевич Радищев (1749—1802) был философом, писателем. Согласно Радищеву, живой и неживой мир происходят из единого начала. А.Н. Радищев был также борцом с крепостным правом. Он является автором произведения «Путешествие из Петербурга в Москву». В последующем социальные идеи Радищева получили развитие у декабристов. Автор «Путешествия...» был осужден на смертную казнь, которая затем была заменена на сибирскую ссылку. В Сибири Радищев написал философский трактат «О человеке, его смертности и бессмертии».

Трактат «О человеке...» содержит изложение материалистических и идеалистических аргументов в пользу смертности и бессмертия человеческой души. Радищев подмечал слабость и ограниченность некоторых положений метафизики материализма. Материализм Радищева в основе своей был механистичным и мета-

физическим. Он сочетался с идеалистическими воззрениями на общественную жизнь и не был свободен от деизма.

Вслед за французскими материалистами и Ломоносовым Радищев рассматривал природу как проявление разных форм материи. К проявлениям «телесности» относятся свет, магнетизм, электричество, возникновение жизни. Природа состоит из материальных предметов, обладающих протяженностью, формой, делимостью, твердостью, движением, притяжением и отталкиванием. Движение — постоянное свойство материи и без нее немислимо. Радищев признавал закон сохранения вещества.

При этом он не был сторонником идеалистического понимания природы человека. Признавая убедительность аргументов материалистов в пользу смертности человеческой души, он в то же время высказывал критические суждения в их адрес. Радищев признавал важность материалистического положения Гельвеция о равенстве способностей людей, согласно которому умственные способности определяются внешней средой. Вместе с тем Радищев считал такой подход односторонним. «Силы умственные», по Радищеву, зависят не только от воздействия внешней среды, но и от физиологической и психической организации человека.

Рассматривая философское понятие «рефлексия» у Лейбница, понимаемое немецким мыслителем как внутренний опыт, Радищев вводит понятие «опыт разумный». Данное понятие означает познание отношения вещей между собой. «Разумный опыт» у Радищева тесно связан также с «чувственным опытом». Они сходны в том, что отображают законы вещей. Его философские сочинения пронизаны идеями гуманизма, свободного развития личности.

Главной силой общественного прогресса Радищев считал человеческий разум, просвещение. Большое значение в развитии общества играет труд, который в обществе распределен неравномерно, но в будущем это положение должно быть исправлено. На исторический процесс, по его мнению, влияет также географическая среда, «жизненные потребности», форма государственного устройства. Радищев не согласен с теми, кто считал, что одни народы более одарены, чем другие.

Выводы по теме 6

Просвещение — культурно-идеологическое и философское движение общественной мысли, связанное с эпохой утверждения капиталистических отношений в XVIII веке. Идеиные предпосылки Просвещения формируются в английской философии XVII века. Благодаря деятельности французских философов-энциклопедистов идеи английских философов и ученых получили распространение в Европе. Основные идеи просветительского мировоззрения включали: приоритет разума как высшей инстанции при решении всех проблем человеческого общества, свободомыслие и антидогматизм, антиклерикализм, политический радикализм. Философия Просвещения выступала с критикой религиозного мировоззрения, видя в нем опору феодальных пережитков. Критика религии в основном базировалась на отрицании слепой веры в авторитет церкви и Священного Писания. В качестве альтернативы просветители предлагали религию в пределах разума, которая допускает бытие Бога и видит в вере в Бога опору для морали. В XVIII веке зарождается атеизм, однако атеизм не был господствующим мировоззрением среди просветителей. Это было связано с тем, что атеизм не находил прочной теоретической базы в механистическом материализме.

Философия Просвещения разрабатывала принципы материалистического мировоззрения, основываясь на достижениях естествознания, которое в объяснении природного мира опиралось на модели механики. Данное объяснение природы и общества предполагает выявление причинно-следственных связей: у каждого явления существует причина его появления, которая может быть исследована при помощи научных методов. Этот подход имел прогрессивное значение для развития науки, однако включал и ряд недостатков. Они проявлялись в объяснении социальных процессов, особенностей поведения человека, духовной жизни.

Просвещение разработало концепцию социального прогресса, которая нашла применение при практической реализации принципов освобождения человечества в ходе капиталистических преобразований.

Контрольные вопросы

1. Раскройте особенности мировоззрения периода Просвещения. Какие факторы оказали влияние на его формирование?
2. Опираясь на рис. 60, охарактеризуйте философские взгляды Вольтера. Под влиянием каких направлений они формировались?
3. В чем проявляются особенности учения Руссо о влиянии цивилизации на развитие культуры?
4. Какие философские подходы сформировались по отношению к анализу социального прогресса?
5. Используя рис. 62, проанализируйте философские проблемы, которые были поставлены в рамках механистического материализма.
6. Опираясь на рис. 66, охарактеризуйте особенности Просвещения в России. Как в нем соотносились религиозные и научные идеи?
7. Какие философские положения находятся в основе учения Христиана Вольфа? Благодаря каким факторам оно получило распространение в России?
8. Опираясь на рис. 68, охарактеризуйте философские взгляды М.В. Ломоносова.
9. Используя рис. 69, охарактеризуйте пантеистические взгляды Г.С. Сковороды.
10. Охарактеризуйте философские взгляды А.Н. Радищева.

Тестовые задания к теме 6

1. Политические идеи французских просветителей направлены против

- а) буржуазной демократии
- б) полисной демократии
- в) абсолютной монархии
- г) конституционной монархии

2. Философские учения Дидро, Кондильяка, Гольбаха, а также Монтескье, Вольтера и Руссо базировались на идеях

- а) абсолютного идеализма
- б) механистического материализма

- в) субъективного идеализма
- г) диалектического материализма

3. Вольтер был деистом, он подвергал критике

- а) атеизм
- б) пантеизм
- в) космизм
- г) рационализм

4. Согласно Руссо, отдалению людей от природы способствует развитие

- а) искусства
- б) философии
- в) цивилизации
- г) науки

5. Мышление — это свойство особого вида материи, утверждали представители

- а) разумного эгоизма
- б) механистического материализма
- в) теоретического плюрализма
- г) объективного идеализма

6. Принцип детерминизма французских материалистов исключал существование

- а) закономерности
- б) причинности
- в) случайности
- г) рациональности

7. Период российской истории с начала петровских преобразований до окончания правления Екатерины II носит название

- а) русское Просвещение
- б) русский Монархизм
- в) русское Возрождение
- г) русский Модерн

8. Василий Никитич Татищев, Феофан Прокопович, Антиох Дмитриевич Кантемир, Иван Тихонович Посошков стремились найти компромисс между философией и...

- а) искусством
- б) наукой
- в) техников
- г) религией

9. Феофан Прокопович сформировал концепцию

- а) конституционной монархии
- б) просвещенного абсолютизма
- в) механистического детерминизма
- г) научного мировоззрения

10. Главной силой общественного прогресса Радищев считал

- а) религию
- б) искусство
- в) логику
- г) просвещение

Тема 7. НЕМЕЦКАЯ КЛАССИЧЕСКАЯ ФИЛОСОФИЯ И МАРКСИЗМ

В истории философии под немецкой классической философией принято понимать направление в европейской мысли второй половины XVIII – первой половины XIX века, представленное учениями Иммануила Канта, Иоганна Фихте, Фридриха Шеллинга, Георга Гегеля, Людвиг Фейербаха. В сочинениях немецких философов получила дальнейшее развитие и решение центральная проблема рационалистической философии – проблема тождества субъекта и объекта познания. Решалась она по преимуществу в рамках идеалистического направления. Представителями его были Кант, Фихте, Шеллинг и Гегель.

Идейными предпосылками немецкой классической философии стали рационалистическое учение Рене Декарта, скептицизм Дэвида Юма, открытия в естествознании того времени, французский материализм XVIII века. Культурно-историческими предпосылками немецкой классической философии можно считать своеобразие немецкого менталитета, предрасположенность немецкого духа к занятиям философией, становление и развитие буржуазных отношений (рис. 70).

Немецкая классическая философия представляет собой вершину рационалистического мышления. Преимущественное развитие в ней получило идеалистическое направление, представленное его двумя ветвями: объективным и субъективным идеализмом. Главное место в концепциях немецких философов занимали гносеологические вопросы, проблема познания. Значительное развитие получила диалектика как философский метод и принцип, была создана диалектическая концепция развития. Немецкую философию отличали энциклопедичность, широта охвата, всестороннее изучение предмета исследования. В ней подчеркивалось особое значение знаний о человеке в структуре философии (философская антропология). Рассмотрение человека и истории было сконцентрировано вокруг принципа свободы и других гуманистических ценностей. В рамках немецкой классической философии произошло превращение философии в науку: четкое определение предмета ис-

следования; строгость метода; обращение к конкретным фактам; логичность и точность рассуждений; разветвленность понятийного аппарата. Философия стала рассматриваться как критическая совесть культуры. В этом видится ее высочайшая духовная миссия.



Рис. 70. Немецкая классическая философия

Философия становится значительно более дифференцированной, складывается система специальных дисциплин и понятий (философия права, религии, искусства, нравственности). Последующая западная философия второй половины XIX–XX века стала развитием и переосмыслением основных идей, принципов и понятий немецкой классики.

7.1. Эволюция учения Канта

Иммануил Кант (1724–1804) был одним из величайших умов человечества, основоположником немецкой классической философии, фигурой поистине титанической. Родился Кант в Кёнигсберге, в Восточной Пруссии, в семье состоятельного ремесленника. После успешной защиты двух диссертаций в 1755 году начал преподавать в Кёнигсбергском университете, читал лекции по метафизике, логике, моральной философии, а также математике, физике, физической географии, антропологии. В 1770 году после защиты профессорской диссертации получил должность профессора, затем был избран деканом философского факультета и ректором Кёнигсбергского университета. Его философия приобрела общеевропейскую известность.

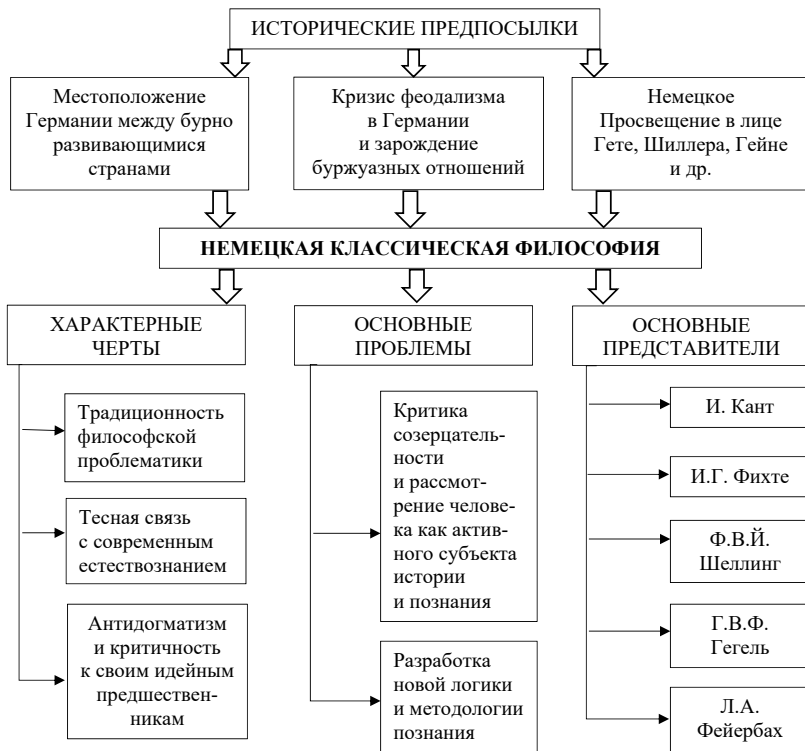
В творчестве Канта принято выделять два периода: докритический и критический. Докритический период длился до 1780 года. В эти годы Кант занимался вопросами естествознания, создал космогоническую гипотезу о происхождении Вселенной, согласно которой Солнечная система возникла из большого первоначального облака разреженных в космосе частиц материи в результате вращения. Он утверждал, что природа находится в постоянном изменении и развитии, движение и покой относительны, а все живое на Земле, в том числе и человек, — результат естественной биологической эволюции.

Критический период связан с созданием собственной философской концепции, которую Кант назвал «критической» (рис. 71). Свое окончательное оформление она получила в знаменитой трилогии, состоящей из «Критики чистого разума», «Критики практического разума» и «Критики способности суждения».

Главный вопрос, на который пытается ответить Кант своей критической философией, — объективность познания по отношению к предмету, возможность истинного знания. В отличие от традиционной гносеологии нового времени ответ на поставленный вопрос он ищет в природе самого познания. Он впервые предложил понимать знание не как отражение действительности, а как ее конструирование сквозь призму присущих разуму и рассудку априорных схем и принципов. Прежняя метафизика исходила из того, что предмет

познания дан субъекту, он задает себе вопрос «Что это такое?», исследует содержание предмета. Критическая философия И. Канта начинается с постановки вопроса «Как возможно познание этого предмета?». Задача критической философии, по мнению Канта, состоит в выявлении условий работы и границ разума, исследовании оснований познавательной деятельности субъекта, которую философ называет чистым разумом. Всякое познание, которое занимается не столько предметами, сколько видами нашего познания предметов, в философии Канта называется трансцендентальным. Этот термин на латыни означает «выходящий за пределы».

ПРЕДМЕТ ФИЛОСОФИИ	<ul style="list-style-type: none"> • Познавательная деятельность субъекта • Структура познающего субъекта
ПРОБЛЕМА ФИЛОСОФИИ	<ul style="list-style-type: none"> • Какие познавательные способности человека рождают истину и теоретические понятия
ЗАДАЧА ФИЛОСОФИИ	<ul style="list-style-type: none"> • Раскрыть творческий, конструктивный характер деятельности человеческого разума
ЦЕЛЬ ФИЛОСОФИИ	<ul style="list-style-type: none"> • Установление законов и границ разума человека
МЕТОД ФИЛОСОФИИ	<ul style="list-style-type: none"> • Критический анализ познавательных способностей человека

Рис. 71. Иммануил Кант о предмете и задаче философии

Прежде чем рассмотреть познавательные способности человека, Кант обращается к самим объектам познания и их взаимодействию. Он утверждает, что каждый объект состоит из сущности и ее проявлений в реальном мире. Сущности он называет «Ноуменом» — «вещью-в-себе», явления — «феноменом» — «вещью-для-нас». В мире объекты существуют в виде явлений (феноменов), взаимодействие происходит только на уровне явлений, а не сущности. Человек, в том числе познающий субъект, взаимодействует с объектами этого мира на уровне явлений, постигая их как феномены. «Вещь-в-себе» непознаваема, мы можем лишь констатировать факт ее существования. Разделение мира на «вещь-в-себе» и «вещь-для-нас» становится у Канта не онтологическим, а гносеологическим.

Поэтому Кант начинает свою философию с вопроса «Как предмет дан нашему сознанию?» (рис. 72).



Рис. 72. Философская система Иммануила Канта

Познание субъекта начинается с созерцания, с ощущений. Способность воспринимать предметы называется чувственностью. Ее формами являются пространство и время. Они не принадлежат вещи, а только субъекту. Именно он располагает вещи в пространстве и времени. Из соединения ощущения и априорных (доопытных) форм созерцания – пространства и времени – складывается опыт и появляется феномен – явление вещи в нашем сознании.

Понятие «априорного знания» очень важно для понимания философии Канта. Знание может быть получено либо на основании опыта (эмпирически, апостериорно), либо до опыта (априорно). Понятие «априорного знания» не синонимично понятию «врожденная идея» Декарта. Врожденные идеи Декарта относились к области содержания знания. Для Канта априорные формы, содержащиеся в сознании субъекта независимо от какого-либо опыта, есть условие получения достоверного знания.

Вторым структурным элементом познавательной способности является рассудок. На уровне чувственности субъект созерцает, мышление осуществляется в рассудке. Рассудок — это познание при помощи понятий. Содержанием деятельности рассудка выступают феномены чувственного познания. Рассудку, как и чувственности, присущи свои априорные формы. Эти категории разделены Кантом на четыре группы: качество, количество, отношение, модальность. Рассудок устанавливает целостность и единство феноменов. Такое действие называется синтезом. Синтез есть деятельность воображения, при помощи которой мы можем образовывать суждения. Рассудок выводит законы природы. Природа в философии трансцендентального идеализма есть совокупность явлений, образующихся благодаря априорным формам созерцания.

Третьим структурным элементом познавательной способности является разум. Разум в отличие от рассудка есть способность опосредованного, прямо не восходящего к опыту, познания. Это способность к умозаключениям, к созданию новых понятий, к высшим идеям. Разум задает принципы познания, а рассудок — правила познания. Материалом для деятельности разума выступает знание о законах природы, а формой — регулятивные, априорные идеи. На уровне разума познание наталкивается на ряд антиномий — неразрешимых противоречий. Кант выделял четыре антиномии разума.

Первая антиномия касается ограниченности пространства: тезисом здесь выступает умозаключение «Мир имеет начало во времени и ограничен в пространстве», антитезисом — «Мир не имеет начала во времени и безграничен».

Вторая антиномия — простого и сложного: тезис — «В мире все состоит из простого и неделимого», антитезис — «В мире нет ничего простого, а есть только сложные тела».

Третья антиномия — свободы и причинности: тезис — «В мире есть свобода», антитезис — «В Мире нет свободы, все причинно обусловлено».

Четвертая антиномия — наличия Бога: тезис — «Бог есть», антитезис — «Бога нет». Разум бессилен доказать одно из утверждений в этих парах. Чистый разум не может найти выход из этих проти-

воречий. Антиномии являются доказательством непознаваемости «вещи-в-себе». Мир оказывается непознаваем.

Итак, задавшись вопросами «Что я могу знать?» и «Как возможно познание?», Кант пришел к следующим выводам. Знание может быть апостериорным (опытным) и априорным (доопытным). В структуру познания входят ощущения, рассудок и разум. Источником знания становится только соединение опыта и разума. Человеческий разум может лишь познать образы огромного множества предметов и явлений окружающего мира – «вещей-в-себе», но не их внутреннюю сущность. Субъект конструирует мир в процессе его познания. Попытка выйти за рамки собственного познания приводит к неразрешимым противоречиям – антиномиям. Мир, как «вещь-в-себе», непознаваем. Причины тому не в самом мире, а в ограниченности познавательных способностей субъекта (чистого разума).



Рис. 73. Этические идеи Иммануила Канта

Указав науке ее пределы, Кант провозглашает самостоятельность эстетического и нравственного мышления. Здесь Кант обращается к категории практического разума, регулирующего сферу человеческой свободы. В частности, к определению априорных оснований человеческого поступка (рис. 73). Ученый задается очередным вопросом о возможности совершения нравственного поступка вопреки условиям. Кант отказывается от понятия мотива в объяснении морального поступка. Если исходить из мотивации поступка, то мы никогда не сможем определить, являлся ли поступок моральным. Ведь даже добрые поступки могут быть сделаны ради славы, ради хорошего мнения людей. Согласно Канту, нравственный поступок может быть совершен только по принципу долга. Долг присутствует в поступке лишь тогда, когда человек поступает по принципу категорического императива.

Формула императива гласит: поступай так, чтобы максима твоей воли всегда могла иметь также и силу принципа всеобщего законодательства. Это значит: поступай так, чтобы твой поступок стал образцом для других. Практический разум, по Канту, как и чистый, содержит антиномию. Она заключается в непреодолимом противоречии между требованием долга и стремлением к счастью.

Этика Канта становится этикой долженствования. В ее рамках Кант рассматривает и категорию свободы. Человек свободен, потому что он сам должен решить, идти ли ему вслед за обстоятельствами или быть выше них, тем самым реализуя свою свободу. Свобода существует, ибо свобода позволяет осуществлять категорический императив, который обладает априорным смыслом.

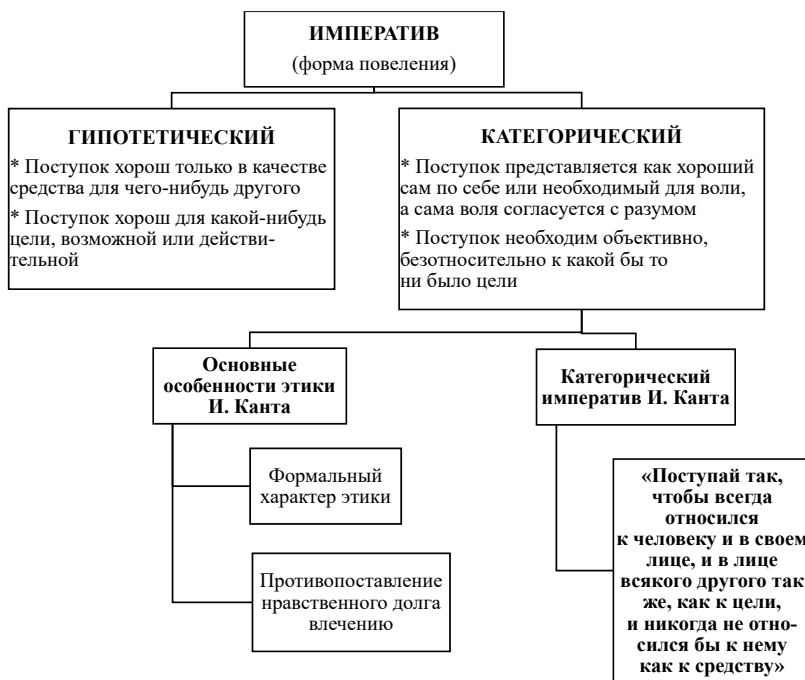
Философия трансцендентального идеализма Канта оказала огромное влияние на всю последующую европейскую философскую мысль.

7.2. Учение Фихте о субъекте

Иоганн Готлиб Фихте (1762–1814) стал последователем идей Канта. При этом многие из них получили у Фихте опровержение. Вслед за Кантом Фихте обращается к «практической философии». Главной ее задачей он считает выяснение возможности существования человеческой свободы. При этом активность моральной воли

может получить верное направление только при условии, если сама деятельность опирается на строгую научную теоретическую систему. В связи с этим философия Фихте складывается как «учение о науке», или «наукоучение».

Фихте, как представитель субъективного идеализма, начинал свою философию с деятельного субъекта, или «Я», понимая его не как «мыслящего Я» (у Канта), а как «чистое Я», понятое как интуиция, себя полагающая, творящая и себя, и реальность. Объект, познаваемое, Фихте определяет, ограничиваясь миром субъекта, познающего, упраздня «вещь-в-себе» (внешний мир). «Вещь-в-себе», природа, по мысли Фихте, — это aberrация нереплексивного мышления, которое, ничего не зная о деятельности «продуктивного воображения», принимает его продукты за нечто, существующее само по себе. Лишь философское мышление преодолевает эту неизбежную иллюзию естественного мышления и разъясняет, каким образом в самом «Я» заключается «не-Я». Противоположение «Я» и «не-Я» происходит в лоне абсолютного «Я». И поскольку абсолютное «Я» действует бесконечно, оно в то же время созерцает — в интеллектуальной интуиции — собственную деятельность как единство субъекта и объекта. В границах самого абсолютного «Я» коренится тождество эмпирического «Я» и «не-Я», субъекта и объекта. Таким образом, Фихте пытается устранить идею предметов самих по себе и диалектически вывести все содержание знания из деятельности «Я». На высшей ступени теоретической деятельности субъект постигает, что предмет мысли есть результат собственной активности мышления.

Фихте был приверженцем идей равенства и свободы. Он был философом действия, который, как известно, заявил, что хочет не только думать, но и действовать. Фихте познакомился с работами Канта, и в 1791 году состоялось их знакомство. Старый философ радушно приветствовал Фихте, который написал исследование религии, основанное на философии Канта. Кант прочитал книгу, одобрил ее и помог добиться ее публикации под названием «Попытка критики всего Откровения». Книга была издана без имени автора на обложке, многие читатели думали, что произведение принадлежит Канту. Фихте прославился, когда автор был раскрыт.

Фихте читал лекции о национализме в Берлине. Благодаря реформатору образования Вильгельму фон Гумбольдту Фихте был назначен профессором философии в Берлинском университете. В отличие от многих философов Фихте был человеком действия. Он отстаивал самые радикальные практические последствия своего учения. Но, прежде чем сформировалась его политическая философия, его мышление должно было разработать теоретическую философию, метафизику. Как профессор Фихте был обязан читать лекции по теоретической философии и эпистемологии. Его теоретическая философия базировалась на идеализме.

Фихте в «Наукоучении» впервые ввел триаду «тезис – антитезис – синтез». В этой книге Фихте пытался найти более прочную основу для познания, чем Кант в «Критике чистого разума». Книга также стала поворотным пунктом в его мышлении. Она дала теоретическое обоснование для участия в практической деятельности. Фихте пришел к выводу, что призвание человека – не просто знать, но действовать в соответствии со знанием (рис. 74).



Рис. 74. Основные понятия философской системы И.Г. Фихте

Исходным пунктом учения Фихте является мыслящее «Я». В «Наукоучении» он противопоставлял «Я» (или тезис) с «не-Я» (или антитезис). «Не-Я» выступает ограничением «Я». Этот факт не только подразумевал, что «не-Я» существует, но и указывал за пределы этой оппозиции. Оппозиция «Я» и «не-Я» может быть разреше-

на только путем введения «Я», способного не только к мышлению, но и к действию. Единственный выход из чистой спекуляции — это признание того, что «Я» свободно действует в мире. Как отмечал Фихте, человек существует не для праздного самонаблюдения или размышления над благочестивыми ощущениями. Человек существует для деятельности. Итак, синтез «Я» и «не-Я» был действующим интеллектом. Придя к выводу, что человеческое «Я» принципиально призвано действовать, Фихте обратился к политической философии. Он приобрел известность публичного интеллектуала.

В своих ранних работах Фихте был откровенным критиком националистических настроений. После завоевания Рейнской области в 1774 году французскими войсками он говорил о себе как о человеке, который покинул свое Отечество и не связан никаким государством. Его цели были космополитическими и утопическими.

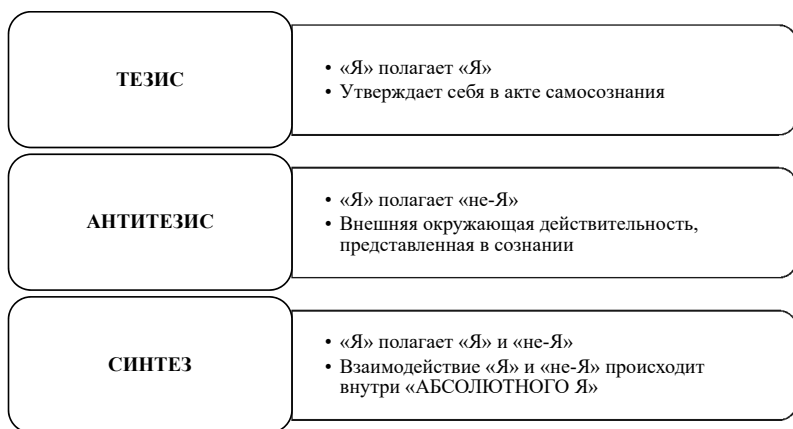
Предвосхищая предсказание Маркса об «отмирании государства», Фихте прямо заявлял в некоторых лекциях о том, что государство стремится к своему собственному уничтожению. Высшая цель политики — сделать себя излишней. Он не сомневался в теории государства, традиционное правительство утратит свое значение, однако этот момент еще не наступил. Кант утверждал, что либерализация торговли — то, что он называл «духом коммерции», — медленно, но верно приведет к своего рода братству людей. Фихте соглашался с Кантом в том, что все население Земли объединится в единую республику, включающую все народы. Однако он не рассматривал свободную торговлю и экономический либерализм как путь к вечному миру. Скорее, он опасался, что экономическая конкуренция между государствами породит новую вражду, которая приведет к войне.

В 1804—1805 годах Фихте прочитал серию лекций под названием «Особенности современной эпохи», в которых он выделил пять стадий человеческого развития. Пройдя путь от первобытного состояния благородных дикарей в «век невинности», через темные века, абсолютизм и «состояние прогрессивного оправдания», человечество оказалось на пороге новой стадии. В четырнадцати речах, произносимых зимой 1807 года, Фихте утверждал, что немецкой нации принадлежит историческая роль, а именно — вести человечество к реализации космополитической утопии.

В отличие от большинства других европейских народов германцы сохранили свой язык свободным от латинского влияния. Немецкие философы могли выражать мысли ясно и без посредничества. Но для того, чтобы выполнить свою миссию, немцы сами нуждались в воспитании. С этой целью Фихте предлагал реформу образования. Цель образования состоит в том, чтобы сделать активных и творческих личностей. С возрастом Фихте стал занимать менее либеральные позиции. Но при всем этом он был убежден в том, что человечество в будущем объединится в единое государство, что открывает новый этап в развитии цивилизации.

7.3. Натурфилософия Шеллинга

Фридрих Шеллинг (1775–1854) был продолжателем традиций немецкой идеалистической философии (табл. 11). Начальный период его творчества был посвящен натурфилософии. Философия природы понималась как становление духовного начала. Шеллинг полагал, что в человеке духовное начало осознает себя, а в природе оно бессознательно. Природа, по Шеллингу, это силовое динамическое единство противоположностей субъекта и объекта. Природа — это космический организм, обладающий «мировой душой», проявление бессознательной жизни разума. В своем становлении природа проходит целый ряд этапов: от низших — неорганической природы — до высших, органических, и находит свое завершение в появлении сознания.

Шеллинг стремился найти объяснения того, как сосуществуют природа и свобода. Противоречие между ними было выявлено в философии Канта. Если сущность природы состоит в том, что она производит субъективность, которая позволяет ей понять себя, то сама природа может быть истолкована как своего рода «сверхсубъект». Шеллинг стремился интегрировать пантеистическое учение Спинозы о единой субстанции с ключевыми аспектами трансцендентальной философии Канта и Фихте.

Философская эволюция Ф. Шеллинга

Основные этапы философской эволюции Ф. Шеллинга			
ФИЛОСОФИЯ ПРИРОДЫ	ТРАНСЦЕНДЕНТАЛЬНЫЙ ИДЕАЛИЗМ	ФИЛОСОФИЯ ТОЖДЕСТВА	ФИЛОСОФИЯ ОТКРОВЕНИЯ
Природа – самостоятельный предмет изучения	Субъективное есть первичное	Идея тождества (духа и природы) – основная проблема всей философии	Самосознание разума есть самосознание Бога
Материя духовна	Субъективное есть единственная основа всей реальности	Исходное понятие – «Абсолютный разум»	Бог есть разум
Природе присуще развитие	Из субъективного «Я» выводится объективное	В Абсолютном разуме субъект и объект неразрывно связаны, образуют целостную «неразличимость субъективного и объективного»	Бог не только чистый Дух, но и Природа
Природе присущи динамические противоположности	Познание есть непосредственное созерцание разумом самого предмета («интеллектуальная интуиция»)	Философия приходит к истинному «в себе» сущему, которое есть тождество субъективного и объективного	Бог есть «личность», но – это «Личность – Которая – Делает – Себя»

Природа мыслится Шеллингом как «продуктивность». Шеллинг проводит параллель между идеей природы как абсолютного производящего субъекта и спонтанностью мыслящего субъекта. Как продуктивность природа не может быть понята как объект, поскольку она является субъектом всех возможных движений и преобразований. Принципом всякого объяснения природы является всеобщая двойственность, врожденное различие субъекта и объекта, которое препятствует достижению завершеного состояния.

Следующим этапом философии Шеллинга стал трансцендентальный идеализм, основные идеи которого изложены в работе «Система трансцендентального идеализма». В ней философ исходит из первичности субъективного «Я», из которого выводится объективное. Внутренним актом субъективного является «интеллектуальная интуиция». Основной формой рационального познания Шеллинг считает постижение истины в интеллектуальном созерцании — интуиции. Однако такое познание доступно только для философского и художественного гения.

Шеллинг исходил из тождества духа и природы, субъективного и объективного, что возможно в Абсолютном разуме. То, что в Абсолюте тождественно, вечно и совершенно, в мире вещей — раздельно. Ему свойственно разнообразие форм, развитие во времени. Природа каждой вещи определяется степенью Абсолюта. Философия тождества исходит из убеждения Шеллинга, что самосознающее «Я» должно рассматриваться как результат, а не как начальный акт.

При объяснении истины как соответствия субъективности и объективности в познании и субъект, и объект уже предполагаются как отдельные. Проблема состоит в том, как объяснить связь между субъектом и объектом, которая делает возможными суждения. Однако при этом остается открытым вопрос о том, как субъект достигает соответствия объекту в мышлении. Связь между «реальным» и «идеальным» нельзя рассматривать как причинно-следственную связь. Хотя знания о мире зависят от фактов, первые не могут быть сведены к причинным результатам. Согласно Шеллингу, философия — это попытка объяснить возникновение умопостигаемого мира одновременно с пониманием неразрывной связи разума с материей. Шеллинг утверждает, что тождество мышления и бытия не может быть сформулировано в мышлении. Шеллинг приступил к критике модели метафизики, основанной на идее истинного представления.

Последний этап в творчестве Шеллинга можно обозначить как философию мифологии и философию Откровения. В основание мирового процесса Шеллинг закладывает волю. Свободной Шеллинг считает такую волю, для которой одинаково возможны и добро, и зло. Не столько знание, сколько воля позволяет объяснить

зло, существующее в этом мире. Учение Шеллинга оказало большое влияние на развитие русской философии.

7.4. Система Гегеля

Философия Георга Вильгельма Фридриха Гегеля (1770–1831) считается высшим достижением немецкой классической философии, одним из ярчайших примеров объективного идеализма. Гегель родился в Штутгарте в семье чиновника, учился в Тюбингенском теологическом институте, получил степень магистра философии, затем кандидата теологии. Гегель работал домашним учителем и воспитателем. После защиты двух диссертаций философ стал преподавать в Йенском университете, где читал лекции по логике, метафизике, философии природы, философии духа, естественному праву, истории философии. Здесь им был написан один из основных трудов – «Феноменология духа». После оккупации Йены французскими войсками Гегель переехал в Нюрнберг, где начал работать над своим главным философским произведением – «Наукой логики». Философ преподавал в Гейдельбергском университете, где завершил и опубликовал новую, итоговую версию своей философской системы – «Энциклопедию философских наук» (табл. 12). Гегель по праву был признан крупнейшим немецким философом современности. Выражением общественного признания философского учения Гегеля стало приглашение занять кафедру философии Берлинского университета – философского центра Германии.

Гегель выступил против субъективизма Канта и Фихте, кантовского противопоставления объективной реальности и явления, а также непознаваемости «вещи-в-себе». Шеллинга он критиковал за недооценку роли логического мышления и логики в целом. В основе его собственной философской системы лежит учение *о тождестве субъекта и объекта* (бытия и мышления). В теории Гегеля ни материя, ни сознание человека не могут рассматриваться как первичные, ибо сознание невозможно логически вывести из материи, а материя невыводима из человеческого сознания.

Философская система Фридриха Гегеля

ЛОГИКА Развитие идеи в самой себе			ФИЛОСОФИЯ ПРИРОДЫ Воплощение идеи в природу			ФИЛОСОФИЯ ДУХА Воплощение идеи в человека и общество		
УЧЕНИЕ О БЫ- ТИИ	УЧЕНИЕ О СУЩ- НОСТИ	УЧЕНИЕ О ПО- НЯТИИ	МЕХА- НИКА	ФИЗИ- КА	ОРГА- НИКА	СУБЪ- ЕКТИВ- НЫЙ ДУХ	ОБЪЕК- ТИВ- НЫЙ ДУХ	АБСО- ЛЮТ- НЫЙ ДУХ
каче- ство	сущ- ность как осно- вание суще- ствова- ния	субъ- ектив- ное поня- тие	про- стран- ство и вре- мя	физика всеоб- щей инди- виду- ально- сти	геоло- гиче- ская приро- да	антро- поло- гия	право	искус- ство
коли- чество	явле- ние (фено- мен)	объект	мате- рия и дви- жение	физика осо- бенной инди- виду- ально- сти	расти- тель- ный орга- низм	фено- мено- логия духа	мораль	рели- гия
мера	дей- стви- тель- ность	идея	абсо- лютная меха- ника	физика це- лост- ной инди- виду- ально- сти	живот- ный орга- низм	психо- логия	нрав- ствен- ность	филосо- фия

Гегель считал, что реальность рациональна, поэтому ее структура обнаруживается в структуре мышления. Все мыслимое, особенно кажущиеся, противоречия могут быть разрешены при общем понятии разума. Изучение логики есть исследование фундаментальной структуры самой действительности. По Гегелю, всякая логика имеет диалектический характер. Как отмечал Кант, размышление о мире в целом приводит к созерцанию его проти-

воположности. Но Гегель высказал еще одно предположение — что два противоположных понятия всегда могут быть соединены переходом на более высокий уровень мышления. Таким образом, мышление движется от тезиса к антитезису, к синтезу. Синтез используется как тезис для новой оппозиции, которая должна быть преодолена на более высоком уровне.

Бытие, например, является основным понятием, которое служит отправной точкой для философии. Созерцание его природы обнаруживает, что оно лишено конкретного содержания, поэтому ум приходит к мысли о Ничто как о противоположности. Эти два понятия могут быть объединены более сложным и всеобъемлющим понятием становления.

Мышление, которое находит свое выражение в диалектической логике, состоит из идеи, антитезой которой является природа. Синтез этих противоположностей есть Дух, совокупность всего сущего, Абсолют.

Такое понимание Духа воплощает убеждения Гегеля в рациональности реальности и в том, что все рациональное должно быть реальным. Человеческая мысль есть лишь одна часть становления Абсолютного духа. Это развитие, как его описал Гегель в «Феноменологии духа», представляет собой триадический переход от субъективного к объективному и Абсолютному духу.

Ключевым понятием философии Гегеля является *Абсолютная идея* как безусловная и конкретная всеобщность, в которой субъект и объект совпадают, как исходный пункт и конечная цель познания (рис. 75). Мышление, по Гегелю, это не только субъективная, человеческая деятельность, но и независимая от человека объективная сущность, первоисточник всего существующего. Мышление отчуждает свое бытие в виде материи, природы, которая есть инобытие этого объективно существующего мышления, именуемого философом Абсолютной идеей, Абсолютным разумом, Логосом.

Важным для философии Гегеля является понятие *отчуждения* как способа воплощения Абсолютного духа в природе и истории (Дух отчуждает от себя часть своей сущности).

Абсолютная идея у Гегеля является непрерывно развивающимся процессом, восходящим от одной ступени к другой, при этом идея

опредмечивается и познает себя. Абсолютная идея существует в собственном лоне, в стихии чистого мышления. В логике идея раскрывает себя в системе законов и категорий диалектики. Они воплощаются в учениях о бытии, о сущности, о понятии.



Рис. 75. Понятие «Абсолютная идея» в философии Ф. Гегеля

Далее развитие идеи происходит в форме инобытия – в природе. Это характерно для самопознания в механике, физике, органике. Далее Абсолютная идея получает развитие в Духе и в истории человечества. Она возвращается к самой себе и постигает себя в форме человеческого сознания и самопознания. Происходит ее воплощение в субъективном, объективном и Абсолютном духе.

Субъективный дух – личность. Формами его самопознания выступают антропология, феноменология и психология. Объективный дух раскрывается через семью, гражданское общество, государство. Формами самопознания выступают право, мораль и нравственность. Абсолютный дух – это возвращение абсолютной идеи к самой себе.

В каждом конкретном случае сознание стремится достичь совершенного знания, и путь его борьбы можно, конечно, описать как движение от тезиса через антитезис к синтезу.

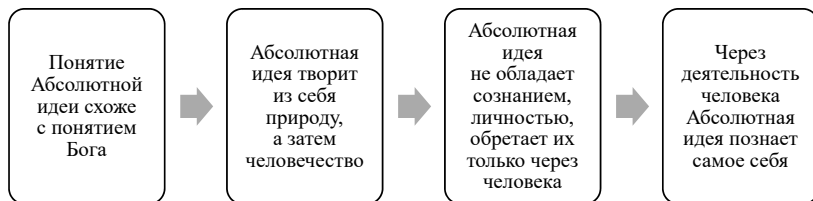
Первый уровень сознания – это уровень чувственного восприятия объектов. Гегель в качестве антитезы чувственного опыта рассматривал самосознание индивидуального мыслителя, признающего себя индивидуальным «Я». Гегель утверждал, что эти уровни объединяются во всеобщем сознании в великой схеме Абсолютного духа. Объекты индивидуального опыта и самосознание объединены осознанием того, что они содержатся в реальности. Здесь решающее значение имеет способность разума к осознанию всеобщего.

Формами самопознания Абсолютной идеи становятся искусство, религия, философия. В этом смысле абсолютное должно быть понято не только как предпосылка всего существующего, но и как его результат. Результатом развития Абсолютной идеи явился Абсолютный дух — человечество, человеческая история, человеческое сознание. Целью Абсолютной идеи является самопознание, которого она достигает в стадии Абсолютного духа.

Важное место в философии Гегеля занимает наука логика. Философ переходит от формальной логики к логике диалектической, то есть такой, которая обнаруживает в понятиях реально существующие отношения и многообразие бытия. Он создает систему категорий — наиболее широких, общих понятий, которые можно определить только друг через друга. Категории и по форме, и по содержанию не нуждаются в чувственно воспринимаемом материале: они как чистые мысли и ступени развития абсолютной идеи сами по себе содержательны, поэтому составляют сущность вещей. Законы мышления, которыми занимается логика, суть подлинны законы бытия: природы, человеческой истории, познания. Исходя из принципа тождества бытия и мышления, можно говорить об отражении объективной реальности.

Гегель выделяет три закона диалектики, по которым осуществляется развитие мира и познание (рис. 76).

Первый закон — *Закон перехода количественных изменений в качественные*: развитие протекает таким образом, что количественные изменения, постепенно накапливаясь, достигают определенной меры, за пределами которой происходит переход в иное качественное состояние.

Второй закон — *Закон двойного отрицания*: развитие протекает таким образом, что происходит неумолимое преодоление старого новым, более совершенным и жизнеспособным, при накоплении прогрессивных и сохранении наиболее жизнеспособных признаков.

Третий закон — *Закон единства и борьбы противоположностей*: развитие протекает через борьбу противоположностей путем разрешения противоречий между ними.



Рис. 76. Законы диалектики Ф. Гегеля

История человечества для Гегеля – это развитие Абсолютной идеи. Цель всемирной истории – познание мировым Духом самого себя. Каждый народ в истории получает право внести свой вклад в процесс восходящего самопознания Духа. История становится прогрессом в сознании свободы, которая служит и критерием периодизации истории. В Восточном мире не было свободы, свободен был только один – деспот. В Греко-римском мире свобода существовала для некоторых. Полная свобода нашла воплощение только у германских народов. Всемирная история – это воплощение свободы в жизни народов.

Исторический прогресс представляется Гегелю и движением в сторону разумного государственного устройства. В рамках идеального государства снимается антиномия свободы и необходимости. Государство как нравственное единство личного и общественного интересов является результатом длительной эволюции духа, пун-

ктом примирения объективного и субъективного. Гегель утверждает, что такое идеальное государство уже имеется – это Прусское государство, гражданином и философом которого он себя считал.

7.5. Критика религии в учении Фейербаха

Людвиг Фейербах (1804–1872) известен как создатель антропологического материализма (рис. 77). Поначалу он был учеником и последователем Гегеля, впоследствии стал его непримиримым критиком. Фейербах исходил из позиции материалиста, признавал первичность материи.



Рис. 77. Общая характеристика философии Фейербаха

В своей работе «Сущность христианства» главную задачу философии он видит в критике религии. Религия и близкая к ней по духу идеалистическая философия возникают из отчуждения человеческой сущности посредством приписывания Богу тех атрибутов, которые в действительности принадлежат самому человеку. Поэтому Бог, по Фейербаху, это объективированная абстракция, существующая лишь в головах людей. По Фейербаху, не Бог создал человека, а человек создал Бога. основополагающей чертой материализма Фейербаха был антропологизм — понимание человека как высшего продукта природы, рассмотрение человека в неразрывной связи с ней. Человека Фейербах понимает как природное, биологическое существо, единство духа и тела. Подлинным бытием у Фейербаха является материя, или природа. Природа вечна, она существовала до Бога, до всякой философии.

В теории познания Фейербах апеллирует к чувственному созерцанию и считает его единственным достоверным источником познания, который заключен в самом объективном мире. В 1830 году Фейербах анонимно опубликовал свою первую книгу «Мысли о смерти и бессмертии», в которой он отрицал традиционную христианскую концепцию бессмертия души. Он утверждал, что если есть жизнь после смерти, то не может быть жизни до смерти. Фейербах утверждал, что христианство делает полную жизнь невозможной в силу веры в личное бессмертие. Сосредоточившись на материальной, земной жизни, Фейербах отошел от гегелевской философии. Фейербах стоял у истоков направления, которое было названо «левым гегельянством». В философии Гегеля религия рассматривалась как важная стадия в диалектическом движении истории. Фейербах отверг религию, считая, что это способствует прогрессу общества.

В решении других философских вопросов, однако, Фейербах оставался гегельянцем. Он придерживался мнения, что реальность едина в исторически развивающемся разуме Бога. Он также считал, что сущность индивидов определяется духовными факторами. При этом Фейербах подчеркивал материальное, земное существование, исходя из убеждения, что оно должно быть воплощено во времени и пространстве. Конечность человеческого существования придает ему ценность и доказывает, что не следует преувели-

чивать значение духовности. По мнению Фейербаха, философия Гегеля была не столько ошибочной, сколько неполной. Размышления о смерти и бессмертии представляют собой попытку Фейербаха развить философию Гегеля.

Функции религии, согласно Фейербаху, сводятся к тому, что она является исполнением желаний, способом справиться с разочарованиями, с которыми человек сталкивается в своей жизни. Религия отражает природу человеческих чувств.

Вместо резкой критики религии Фейербах относится к ней довольно сочувственно. Эта симпатия проявляется и в тщательно продуманной структуре работы «Сущность христианства». В первой части философ рассматривает истинную, или антропологическую, сущность религии. В ней он показывает, что христианские доктрины можно объяснить при помощи теории проекции. Это дает возможность Фейербаху превратить антропологию в теологию. Во второй части книги философ анализирует ложную, или теологическую, сущность религии. Фейербах разоблачает отрицательную сторону религии, противоречивые утверждения, сделанные богословами.

Центральный тезис Фейербаха состоял в том, что понятие «божественного» или «Бога» является проекцией человека, результатом отчуждения его сущности. Фейербах говорит, что идея Бога возникает в результате того, что люди отчуждают и проецируют свою собственную природу. Люди превращают свою субъективную природу в объект, который они считают независимым.

Причина объективации человеческой природы в Боге вызвана, по Фейербаху, стремлением к комфорту, безопасности и смыслу. Люди не справляются с проблемами, эмоциональными состояниями и ищут свое место в мире. Физический мир является враждебным, поэтому в религии люди ищут убежища. Религия дает стабильность и удовлетворение в эмоциональной жизни. Религиозные верования являются источником надежды при поиске смысла жизни. Все это, согласно Фейербаху, является причиной создания образа Бога, который соответствует желаниям людей.

Отправной точкой философии религии Фейербаха является человеческая природа. Фейербах считал, что люди могут быть как субъектом, так и объектом в процессе обучения, социального взаи-

модействия. Самосознание, посредством которого индивиды становятся и субъектом, и объектом, является источником заблуждений. Люди принимают свою субъективную природу за нечто отличное от них самих и называют ее Богом.

7.6. Марксизм

Название философского направления «марксизм» происходит от имени ее основоположника Карла Маркса (1818–1883). Большой вклад в разработку классического марксизма внес Фридрих Энгельс (1820–1895). Он был другом и соратником Маркса. Маркс и Энгельс являются выдающимися теоретиками и революционными деятелями. Труды Маркса и Энгельса, их политическая деятельность оказали большое влияние на ход мировой истории.

Марксистское учение сформировалось в середине XIX века. Это был период промышленной и сельскохозяйственной революций. Они способствовали возникновению классического капитализма. Быстрый рост городов, развитие промышленного производства, разделение труда порождали социальные конфликты. Они выражались в экономических кризисах, революциях, восстаниях. В этих процессах происходило столкновение интересов буржуазии и угнетенных слоев общества. В данный период происходило формирование организованного профсоюзного, социалистического и рабочего движений. Несмотря на политическую и экономическую отсталость Германии, проблемы революционного преобразования общества находились в центре внимания немецкой интеллигенции.

Одним из теоретических источников марксизма являлась немецкая классическая философия. В сороковые годы после смерти Гегеля проходили острые дискуссии о движущих силах революции, о роли вождей и массы в процессе преобразования общества. Марксизм стал учением, которое предложило способы разрешения социальных и политических конфликтов. Марксистское учение формируется в период упадка немецкой классической философии. Маркс и Энгельс поставили целью создание теории, позволяющей преобразовать общество на основе гуманистических принципов. Карл Маркс и Фридрих Энгельс подвергли критике материали-

стические учения эпохи Просвещения. Их идеи нашли выражение в трудах Людвига Фейербаха. Прежние материалистические учения рассматривали человека как природное явление. Марксизм обратил внимание на социальную сущность человека, преобразовательный характер практической деятельности. Материалистические идеи получили разработку в экономической теории Маркса.

Одним из источников марксизма является английская политическая экономия. Труды Адама Смита и Давида Риккардо о труде как источнике богатства послужили базой для экономического учения Маркса. Оно нашло воплощение в фундаментальном труде Маркса — «Капитал».

Карл Маркс и Фридрих Энгельс разработали новую форму материализма. Это учение включает диалектический и исторический материализм. Их создание связано с переворотом в области методологии, материалистической переработкой диалектики Гегеля. В немецкой классической философии она находила применение при анализе развития духовной культуры. Маркс и Энгельс использовали диалектику для анализа экономических, политических отношений между классами.

Первоначально диалектический материализм сформировался как философская основа социально-политического учения. В дальнейшем он выступил базой для создания идейной основы мировоззрения. Идейной базой исторического материализма является материалистическое понимание истории. Оно основывается на представлении о том, что первичным является общественное бытие, а общественное сознание вторично (рис. 78).

Общественное бытие — это процесс преобразования природы для создания материальных условий жизни людей. По отношению к нему духовная жизнь общества вторична. Религия, наука, философия — это формы отражения материальной жизни людей в идеальных образах. Они формируют общественное сознание. Маркс и Энгельс продолжали традиции европейской философской культуры. Вклад марксизма в разработку философии проявляется в создании новой формы материализма — *исторического материализма*.



Рис. 78. Основные положения диалектического материализма

Марксисты разработали *материалистическое понимание истории*, обосновали значение практики для понимания познавательной и общественной деятельности. Теория марксизма сформировала особый тип идеологии, соединивший теорию и практику.

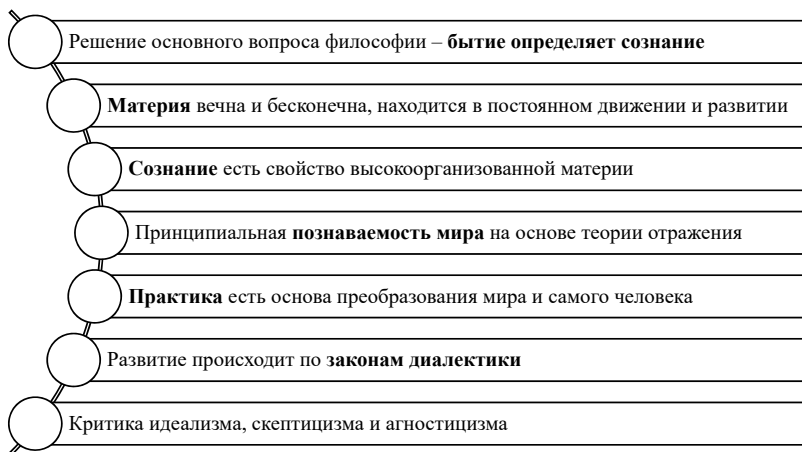

Рис. 79. Проблема отчуждения в философии марксизма

В ранних трудах Карла Маркса содержится критика капиталистического общества с позиций гуманизма (рис. 79). Это находит проявление в разработке понятия «отчуждение». Этот термин ранее использовали Гегель и Фейербах. Например, Людвиг Фейербах при-

менял термин «отчуждение» для объяснения религии. Религиозные верования основываются на потребности человека в защите перед грозными силами природы. Человек присваивает божеству собственные идеальные качества, которые становятся объектами поклонения.

В марксизме категория отчуждения применяется для критики экономических, политических, социальных отношений в условиях капитализма. Повышение эффективности труда связано с разделением функций. Капиталист, в отличие от средневекового ремесленника, который трудился вместе с подмастерьями, выступает в качестве собственника средств производства, а также организатора. Рабочий в процессе капиталистического производства не рассматривается как личность. На первый план выходят его характеристики в качестве рабочей силы. Продукт труда не принадлежит рабочему, он производится для продажи.

Сущность отчуждения в экономике состоит в том, что результаты труда становятся самостоятельными. Они существуют независимо от творца и становятся враждебной по отношению к нему силой. Маркс характеризовал капитализм как общество отчуждения. В этом обществе все формы взаимодействия опосредованы товарно-денежными отношениями, они утрачивают гуманистическое содержание. Труд рабочих для капиталиста — источник приумножения капитала. Для рабочих труд — это средство получения минимальных средств существования. Капитализм в трудах молодого Маркса — это общество, в котором господствует безличная и антигуманная сила товарно-денежных отношений. Источником всех социальных бедствий, согласно Карлу Марксу, является частная собственность. Она выступает причиной социального неравенства, возникновения классов и государства. Государство служит интересам высших слоев, господствующих классов.

Феномен отчуждения возникает в классовом обществе. В экономическом отчуждении Маркс выделял четыре аспекта. Рабочий использует в процессе труда средства и предметы труда, которые ему не принадлежат. Он производит предметы, которыми распоряжается собственник средств производства. Это *первая форма отчуждения*.

Для рабочего процесс труда является принудительным, что является причиной *второй формы отчуждения*. Рабочий ограни-

чен в возможностях поиска средств существования. Он вынужден соглашаться работать на тех условиях, которые предлагает капиталист. Условия труда рабочего определяет капиталист. В процессе труда рабочий остается подконтрольным и зависимым. Он отчужден от управления производством.

Третья форма отчуждения проявляется в том, что капиталистическое производство отчуждает работника от сущности труда. Труд утрачивает творческий характер, он рассматривается работником как внешняя враждебная сила.

При капитализме труд осуществляется в условиях жесткой конкуренции. Каждый человек борется только за свои интересы, пренебрегая благом общества. Это *четвертый вид отчуждения*.

Преодоление отчуждения связано с уничтожением частной собственности. Маркс считал, что это приведет к формированию нового, гармоничного человека. Уничтожение существующего социального порядка Маркс связывал с борьбой пролетариата.

Справедливый социально-экономический строй, согласно Марксу, может быть установлен в результате революционного свержения капитализма. Капитализм — это предыстория человечества. Подлинная история начнется, когда будет установлен коммунизм. Преобразование общества для торжества гуманизма, согласно Марксу, происходит при помощи политической революции. В этом содержится существенное противоречие марксизма. Авторитет оружия, доказательство необходимости революционного насилия не согласовываются с нормами гражданского общества, морали. Идеи уничтожения классов, частной собственности вступали в противоречие с правами на суверенитет и независимость личности.

В начальный период деятельности Карл Маркс был сторонником *младогегельянства*. В сороковые годы XIX века он перешел на позиции материализма. Это было связано с участием Маркса в политической деятельности, которая была направлена на теоретическое обоснование рабочего движения. Маркс в разные периоды жизни руководил организациями рабочих. В частности, он был одним из организаторов международного объединения пролетариев под названием Первый Интернационал.

Карл Маркс большое внимание уделял исследованию экономики. В результате этой деятельности был создан «Капитал» — теоретический труд по экономике капитализма. Эта работа была создана для обоснования необходимости политической борьбы рабочих за изменение капиталистических устоев общества. Основное преимущество идей Карла Маркса состояло в создании материалистического учения о развитии общества и истории.



Рис. 80. Марксизм: периодизация истории

Социально-философскую концепцию Маркса называют *историческим материализмом* (рис. 80). Материализм Маркса был более последовательным, чем, например, у французских материалистов. Данные мыслители объясняли природные процессы на основе законов механики. При этом они вынуждены были признать, что история зависит от духовного начала. Согласно Марксу, общественное сознание — это отражение общественного бытия. В основе индивидуального сознания находятся материальные условия бытия человека. Люди не могут по своей воле изменять законы истории. Развитие общества подчиняется объективным законам, которые не зависят от сознания людей. Маркс считал, что история определяется развитием *производительных сил общества*. Ключевую роль среди них играют люди, наделенные способностями к труду. К производительным силам общества относятся также орудия труда, предметы и средства труда.

Взаимодействие людей в процессе трудовой деятельности определяется *производственными отношениями*. Среди них Маркс выделял отношения потребления, обмена, распределения, а также отношения собственности. Производительные силы и производственные отношения формируют экономический базис общества.

Общественное производство рассматривается на основе принципа историзма. Это означает, что в развитии производства можно выделить ряд последовательных исторических этапов. Тип общества на конкретных исторических стадиях развития Маркс называл *общественно-экономической формацией* (рис. 81). Первоначально Маркс выделил рабовладельческую, феодальную и капиталистическую формации. Данные формации основывались на частной собственности. В дальнейшем к этому перечню были добавлены первобытно-общинная и коммунистическая формации. Их отличительными чертами были общественная собственность на средства производства, отсутствие частной собственности и государства.

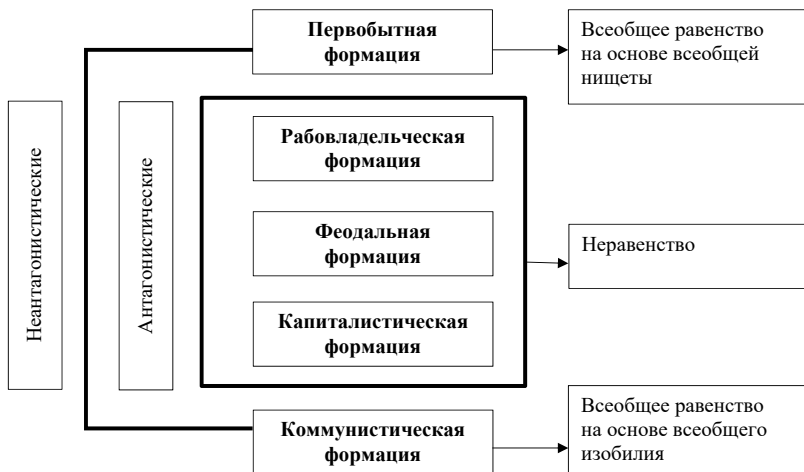

Рис. 81. Формационная концепция истории Карла Маркса

Исторический прогресс выражается в смене типов формаций. Это связано с развитием производительных сил, которое обостряет противоречие с производственными отношениями. Конфликт приобретает острую форму политической борьбы и разрешается посредством революций. Материалистическое понимание истории включает теорию классов и классовой борьбы. Теория обществен-

но-экономической формации — великое открытие Маркса. Оно указало путь к научному изучению общества как социальной системы. Прогрессивной была идея анализа социальных структур как последовательных ступеней мировой истории.

Диалектический подход к изучению общественно-экономических формаций дал возможность понять их специфику. Он позволил исследовать как их внутреннюю целостность, так и противоречия. В учении о развитии общества сочетаются плодотворные научные идеи и элементы немецкого идеализма. В частности, это проявляется в учении о революции как историческом творчестве народных масс. Маркс и Энгельс настаивали на относительности морали, чтобы оправдать революционное насилие. Идеалистическое учение Фихте о творческой силе самосознания в марксизме преобразуется в идею революции.

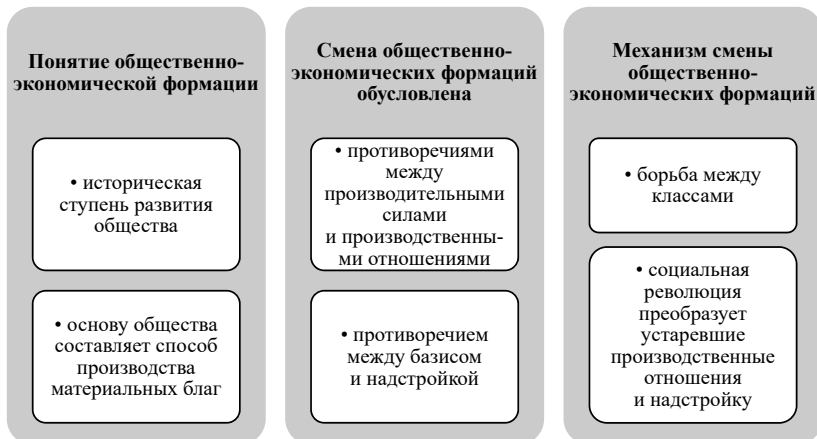
С середины XIX века философские вопросы в марксизме разрабатывал Фридрих Энгельс. В работе «Людвиг Фейербах и конец классической немецкой философии» Энгельс выделил *основной вопрос философии*. Его суть, согласно Энгельсу, в отношении бытия и сознания. Основной вопрос философии предполагает рассмотрение проблемы первичности бытия или сознания. В зависимости от его решения Энгельс выделяет два философских направления: материализм и идеализм. В этой работе он также формулирует основные положения материализма, которые базируются на применении диалектического метода. Энгельс показывает, что практика людей определяет развитие общества. За побуждениями людей скрываются материальные интересы.

В работах Энгельса представлено материалистическое понимание соотношения экономики и политики, базиса и надстройки. Философские разработки Энгельса продолжены в «Диалектике природы». Это незаконченное произведение состоит из отдельных глав. В работе была представлена материалистическая концепция природы, научного познания. В ней прослеживается попытка создать общую картину развития природы от низших и простейших форм до высших. Энгельс пытался сформировать *диалектический материализм*. Это учение включало учение о природе, обществе и мышлении. Энгельс анализирует историю естествознания в его

связи с философией. Он прослеживает процесс проникновения диалектики в естествознание.

Энгельс утверждает, что законы диалектики являются законами развития природы. К ним относятся: закон перехода количества в качество, закон единства и борьбы противоположностей и закон отрицания отрицания. В трудах Энгельса диалектика представлена как наука о всеобщих законах движения и развития природы, человеческого общества и мышления. Энгельс стремился решить задачу обобщения конкретно-научного знания. При создании диалектического учения о природе Энгельс опирался на научные достижения XIX века. Например, он использовал сведения о законе сохранения и превращения энергии, клеточной теории, теории эволюционного развития. Эти открытия раскрывали взаимосвязи, развитие, качественные превращения в различных сферах природы. Они обосновали идеи материального единства мира. Данные научные достижения наглядно демонстрировали диалектический характер процесса развития.

Энгельс выделил в гегелевской философии систему и метод. Он подчеркивал консервативный характер системы Гегеля и революционное значение метода. Согласно Энгельсу, прежняя философия пыталась построить систему абсолютных истин. Однако эта задача невыполнима, поскольку знания постоянно развиваются. С диалектической точки зрения постижение абсолютной истины — это процесс исторического развития человечества.

Фридрих Энгельс успешно применял идеи диалектики для доказательства *материального единства мира*. Энгельс выделил *пять уровней развития материи* и проанализировал их во взаимосвязи с видами движения. К ним относятся: механическое, физическое, химическое, биологическое, социальное движение. Прогресс науки, согласно Энгельсу, связан с последовательным исследованием более сложных форм движения материи. Наиболее сложным видом движения материи является общество. Эта форма материи формируется в процессе эволюционного развития.

Энгельс дополнил эволюционное учение Чарльза Дарвина *гипотезой о решающей роли труда в формировании человека* (рис. 82). Трудовая деятельность, согласно Энгельсу, способствовала появ-

лению речи, сознания. Труд не только привел к созданию орудий и предметов, но также сформировал человека как члена общества. В конце XIX века Фридрих Энгельс опубликовал работу «Письма об историческом материализме». В этой работе раскрыта сущность революционного переворота в философии, который совершил марксизм. Маркс и Энгельс создали научное мировоззрение, которое было связано с революционным движением рабочего класса. Марксистская философия стала идейной силой общественного развития.



Рис. 82. Трудовая концепция Фридриха Энгельса

Выводы по теме 7

Период в развитии немецкой философской мысли с середины XVIII до середины XIX века, представленный учениями Канта, Фихте, Шеллинга, Гегеля и Фейербаха, получил название «немецкой классической философии». Данные учения являются высшим, завершающим звеном в развитии новоевропейского философского рационализма. Немецкая классическая философия включает ряд систем философских учений, органически связанных между собой. Каждый из мыслителей этого направления, начиная выработку собственной концепции, целиком опирался на идеи своего предшественника.

Несмотря на различия подходов к решению философских проблем, учения немецкой классической философии объединяет общий комплекс теоретических принципов. Это дает возможность рассма-

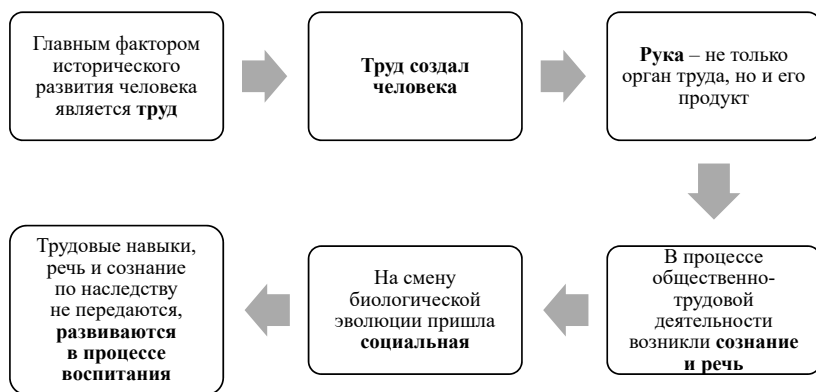
тривать немецкую классическую философию как относительно целостное, единое духовное образование.

Учения немецких классиков сближает понимание значения философии в развитии духовной жизни человечества, ее приоритетной роли в становлении науки. Философия развивалась в виде целостных систем, охватывающих различные разделы философии: метафизику, натурфилософию, гносеологию, антропологию, этику и эстетику. Учения немецкой классической философии объединяет вклад в развитие диалектики в качестве метода мышления. Диалектика применялась преимущественно для объяснения процессов развития духовной жизни, в качестве способа духовного освобождения человечества.

Идеи немецкой классической философии оказали влияние на становление марксизма. Данная теория опиралась на достижения общественных и естественных наук с целью построения последовательного материалистического мировоззрения. В отличие от немецкой классической философии, которая стремилась объяснить мир при помощи диалектики, марксизм поставил задачу его коренного преобразования на научной основе.

Контрольные вопросы

1. Раскройте особенности немецкой классической философии. Какие факторы оказали влияние на ее формирование?
2. Охарактеризуйте философское учение Канта о познании.
3. Используя рис. 73, проанализируйте основные особенности этики Канта.
4. Раскройте суть наукоучения Фихте. В чем проявляются особенности его понимания взаимосвязи субъекта и объекта?
5. Опираясь на табл. 11, проанализируйте основные этапы эволюции философии Шеллинга.
6. Опираясь на табл. 12, охарактеризуйте особенности философской системы Гегеля.
7. Какие философские положения находятся в основе идеалистической диалектики Гегеля?
8. Используя рис. 77, охарактеризуйте философские взгляды Фейербаха.

9. Используя рис. 80 и 81, проанализируйте особенности исторического материализма, разработанного в марксизме.
10. Раскройте содержание основных положений диалектического материализма, используя рис. 78.

Тестовые задания к теме 7

1. Основоположником немецкой классической философии является

- а) Ньютон
- б) Фихте
- в) Кант
- г) Декарт

2. Представителем материализма в немецкой классической философии является

- а) Фихте
- б) Гердер
- в) Гегель
- г) Фейербах

3. Для формирования чувственного опыта, согласно Канту, необходимы априорные формы

- а) причины
- б) следствия
- в) пространства
- г) времени

4. Категорический императив Канта характеризует законы

- а) права
- б) морали
- в) природы
- г) искусства

5. «Наукоучение» Фихте основывалось на принципах

- а) субъективного идеализма
- б) механистического материализма
- в) объективного идеализма
- г) вульгарного материализма

6. Рассматривал природу как силовое динамическое единство противоположностей субъекта и объекта

- а) Вольтер
- б) Руссо
- в) Шеллинг
- г) Гегель

7. В основе философской системы Гегеля лежит учение о тождестве

- а) движения
- б) материи
- в) мышления
- г) бытия

8. Постепенно накапливаясь, изменения достигают определенной меры, за пределами которой происходит переход в иное состояние. Какому закону диалектики соответствует это положение?

- а) единства и борьбы противоположностей
- б) перехода количественных изменений в качественные
- в) двойного отрицания
- г) перехода качественных изменений в количественные

9. Концепция отчуждения человеческой сущности использовалась Фейербахом для критики

- а) искусства
- б) религии
- в) науки
- г) философии

10. Представление о том, что общественное бытие является первичным, а общественное сознание вторично, соответствует

- а) историческому материализму
- б) объективному идеализму
- в) механистическому материализму
- г) идеалистической диалектике

Тема 8. РУССКАЯ ФИЛОСОФИЯ XIX–XX ВЕКОВ

8.1. Социально-политические направления в русской философии

В XIX веке начинается расцвет русской философской мысли. У образованной части общества формируется потребность подытожить исторический путь своей страны, обозначить перспективы развития. Попытки осознания особенности эволюции России предпринимались в рамках двух концепций. Они получили названия «западничество» и «славянофильство» (рис. 83). В спорах между двумя этими течениями нашли отображение проблемы русской общественно-политической мысли. Они заложили основу для последующего развития отечественной философии XIX века. В этот период философская мысль развивалась в форме публицистики, художественной литературы, поэзии.



Рис. 83. «Русская идея» и ее осмысление в философии

Начало поиску исторических путей развития России было положено публикацией «Философических писем» Петра Яковлевича Чаадаева (1794–1856). Эта работа содержала резкую критику российского общества, национальных традиций и идеалов. Чаадаев оценивал настоящее и будущее России на основе ее прошлого. Историческую отсталость России он объяснял ее изначальной зависимостью от Византии. Это привело к религиозному обособлению России от Европы. Путь прогресса, по мнению Чаадаева, воплощается в католицизме. Для России не существует никакого иного пути развития, кроме западноевропейского.

Западничество развивалось в спорах о будущем России. Представителями западничества являлись: Александр Иванович Герцен, Виссарион Григорьевич Белинский, Николай Гаврилович Чернышевский. Западники утверждали, что Россия является частью единого мирового прогрессивного пространства. При этом активно отстаивали необходимость революции для ликвидации крепостничества и самодержавия. Западники считали церковь и религию препятствием для социального прогресса. Они подчеркивали ценность научного мировоззрения для освобождения личности. Высшая ценность западников – права и свободы личности, где государство выступает их гарантом. Западники полагали, что в России существуют предпосылки для соединения социалистических идей с общинным землевладением. В русском крестьянском мире содержатся начала, позволяющие осуществить экономический переворот, ведущий к социализму.

Течение славянофильства определялось идеей противостояния России и Запада. Славянофилы подчеркивали самобытность русского духовно-исторического процесса. Видными представителями славянофильства были Иван Васильевич Киреевский, Алексей Степанович Хомяков, Константин Сергеевич Аксаков. Славянофилы критиковали западную цивилизацию. Они считали западную культуру безбожной, бездушной. Преимущества русской культуры, по сравнению с западной, они видели в православии и общинной организации народной жизни. Крестьянскую общину славянофилы представляли как основу общества. *Соборность* они видели началом общинного образа жизни и социального идеала православия. Славянофильство, по сути, это философия религиозного коллективизма.

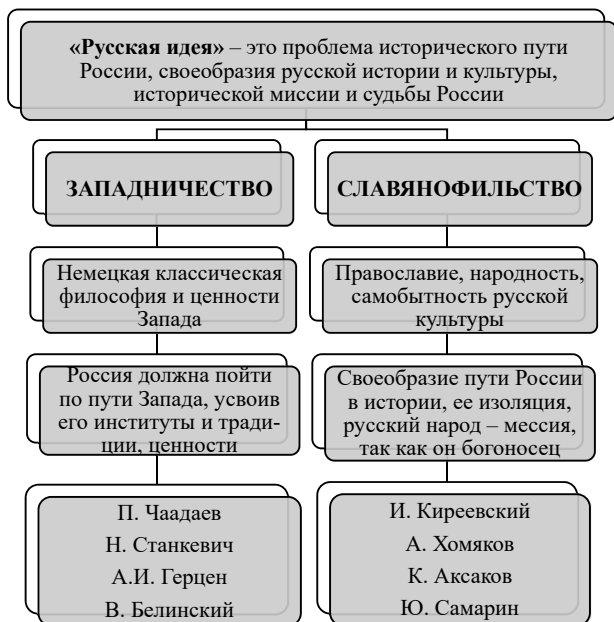
Будущее России славянофилы связывали с развитием духа православия, развитием крестьянской общины и отменой крепостного права.

К концу XIX века образовалось течение *почвенников* (рис. 84). Для него главной идеей было социальное и духовное развитие России на национальной основе. Носителем духовных ценностей представители этого направления считали русский народ, крестьянство. К почвенникам себя относили Аполлон Александрович Григорьев, Федор Михайлович Достоевский, Николай Яковлевич Данилевский, Константин Николаевич Леонтьев.



Рис. 84. Основные идеи почвенничества

Народники во многом продолжали традиции западников. Идейными лидерами народничества являлись Петр Лаврович Лавров, Николай Константинович Михайловский. Народники верили в науку, они считали, что просвещение необходимо для прогрессивного развития общества. Народники придавали большое значение исторической роли интеллигенции. Она проявлялась в создании социального идеала для реформирования общества, в идейной подготовке революции.

8.2. Религиозно-философские учения

Русская религиозная философия получила развитие в трудах Владимира Сергеевича Соловьева, Николая Александровича Бердяева, Сергея Николаевича Булгакова (рис. 85).

ВЫДАЮЩИЕСЯ ПРЕДСТАВИТЕЛИ	<ul style="list-style-type: none">• В. Соловьев, С. Булгаков, братья Трубецкие, С. Франк, П. Флоренский, Н. Бердяев и другие
ПРОБЛЕМЫ, ПОДХОДЫ	<ul style="list-style-type: none">• Философия идет от человека к Богу и к миру; о нравственности и смысле жизни; свободе и ценностях личности, ее неприкосновенности и пр.
ОСНОВНЫЕ ПРИНЦИПЫ	<ul style="list-style-type: none">• Целостность знания, всеединство, этический персонализм, соборность, софийность, реальная интуиция, истина – праведность
ОСОБЕННОСТИ РУССКОЙ ФИЛОСОФИИ	<ul style="list-style-type: none">• Иррационализм, экзистенциальный характер, непосредственная связь с православием, литературой, антропоцентризмом

Рис. 85. Основные черты русской религиозной философии

Владимир Сергеевич Соловьев (1853–1900) является создателем философской системы, в которой на первом месте находится религия. Она подчиняет себе философию, науку, этику и будущее устройство государства. Соловьев при этом активно критиковал материализм и атеизм. Эти учения, по мнению философа, безнравственны, они опустошают природу человека и ведут человечество в тупик. Проблему взаимоотношения материального и духовного он рассматривал с позиций объективного идеализма. Бог охватывает вечные идеи, то есть идеальный мир. Он порождает физический мир. Связь Бога и мира осуществляется через бытие человека. Человек объединяет материальные и идеальные субстанции. Познание человеком окружающего мира базируется на религиозной вере. В философской системе Соловьева вся действительность рассматривается как целое.

В своей философии Соловьев руководствуется методом идеалистической диалектики. В результате синтеза науки, философии и религии знание приобретает объективное значение. В основе

философского учения находится *принцип единства мира*. Его реализация обусловлена признанием Бога как абсолютного сверх-природного идеального начала. Всеединство в философии Соловьева – это гармония и согласованность всех частей Вселенной. Идеалом является абсолютное *всеединство* (рис. 86). В.С. Соловьев был автором теории *вселенской теократии*. Он считал, что в отношениях между собой люди должны руководствоваться учением христианства о любви к ближнему. Этот принцип должен быть заложен в основу взаимодействия между государствами. Для его претворения в жизнь необходимо создать вселенскую теократию.



Рис. 86. Философия всеединства В.С. Соловьева

Многогранным и ярким представителем русской религиозной философии являлся Николай Александрович Бердяев (1874–1948). В его трудах философия рассматривается как чистое творчество. Бердяев противопоставлял философию науке, которая не является свободным творчеством, поскольку должна приспособливаться

к бытию. Философия рассматривает человека в качестве первичной реальности. Высшей ценностью и идеалом для Бердяева выступает свобода. Для характеристики человека Бердяев использует термины «индивидуум» и «личность». Индивидуум — это биологическая категория. Она подчеркивает принадлежность человека к роду. Индивидуум подчинен обществу, это часть общества. Общество стремится поработить человека. Личность предполагает существование идеалов, духовных ценностей, которые имеют универсальное содержание. В своей реализации личность поднимается к ним. Формирование личности — это творческий акт, который всегда связан с самоопределением человека. Личность способна сопротивляться природным и социальным условиям. Она ведет героическую борьбу за самоопределение изнутри.

Большое значение для творчества Бердяева имела разработка категории свободы. Первая свобода существует до бытия, ее невозможно охарактеризовать рационально. Она выступает в качестве факта мистического опыта. Философ считал невозможным объяснить ее при помощи причинно-следственных связей. Другое понимание свободы — это свобода духа человека, его сознания и самосознания. Свобода есть исключительное достоинство личности. Свобода трагична, поскольку человек поработен своей свободой. Состояние выбора может давать человеку чувство угнетенности. Философия свободы — это путь к идеалу богочеловечества.

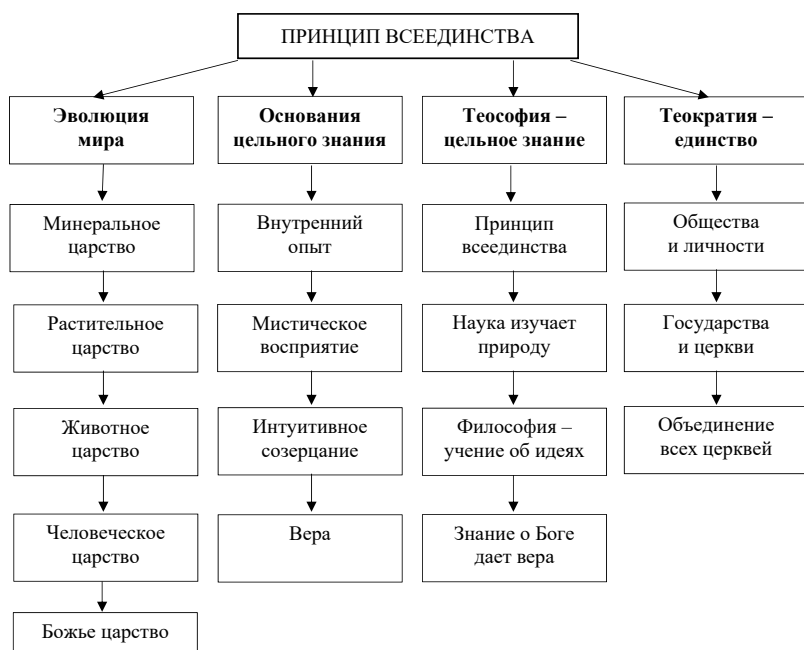
Христианство есть не только вера в Бога, но и вера в человека. Христианство призвано раскрыть божественное в человеке. Для Бердяева эта идея неразрывно связана с творчеством. В нем человек уподобляет себя Богу. Творчество проявляется в свободе. Согласно Бердяеву, истинная свобода личности проявляется в соборности. Эта категория концентрирует личную духовную силу и волю. Она подчеркивает господство личного начала над коллективным. Идеи Николая Александровича Бердяева оказали влияние на французский экзистенциализм, персонализм.

8.3. Русский космизм

Русский космизм — это уникальное направление научной, философской, религиозной мысли (рис. 87). Оно сформировалось во второй половине XIX века, а получило развитие в последующем столетии.



Рис. 87. Основные направления и идеи русского космизма

Представители русского космизма развивали идею активной эволюции. Они считали, что будущее человечества связано с необходимостью нового сознательного этапа развития мира. Речь идет о развитии духовных сил человека, управлении материей, одухотворении мира и человека.

Основателем направления русского космизма является Николай Федорович Федоров (1829—1903). Этот мыслитель называл свое учение «философией общего дела» (рис. 88). Человек, согласно Федорову, познает себя через природу, но и управляет ее процессами. Задачи общего дела человечества связаны с управлением силами природы. Это управление будет основано на познании природы и труде человечества по ее преобразению. Федоров считал, что наука должна найти способы победы над смертью. В будущем

человечество выйдет за пределы Земли в космос для его освоения. Человечество обретет бессмертное бытие в космосе. В будущем человечество будет включать не только ныне живущие поколения, но и жившие прежде.



Рис. 88. «Философия общего дела» Н.Ф. Федорова

Идея истинного коллективизма Федорова направлена на победу над смертью, разрушительными силами. Она пронизана социальным оптимизмом. Согласно Федорову, объединение людей ради высшей цели многократно увеличивает их созидательные возможности. Развитие техники не может быть главным направлением развития человечества. Техника — это средство изменения природной среды и самого человека. Техника может улучшить органы человека и радикально преобразовать их. Познание природных процессов открывает возможности для обновления человеческого организма, создания новых органов. Человек для русских космистов — несовершенное существо. При этом человек находится в процессе постоянного развития.

В XX веке большое значение для русского космизма имели идеи Владимира Ивановича Вернадского (1863–1945). Для эволюции человека характерно усовершенствование нервной системы, головного мозга. Эта идея была высказана профессором Йельского университета Джеймсом Дана. Вернадский осмысливает ее в контексте эволюции и вводит в науку под названием «принципа Дана». Изучение

развития нервной ткани в процессе формирования человека позволяет понять закономерности эволюции. Идеальная программа через развитие человека стремится к реализации. Развитие живой материи не останавливается на человеке. Он служит промежуточным звеном в эволюционной цепи. Человек не является завершением эволюции, его мышление несовершенно. За сознанием и жизнью в их нынешней форме должны следовать сверхсознание и сверхжизнь. Вернадскому была близка идея об эволюции живых существ как космическом процессе. Человек способен создавать орудия труда, искусственные вещи. Это расширяет возможности развития. Творческие способности человека должны раздвинуть его сознание.

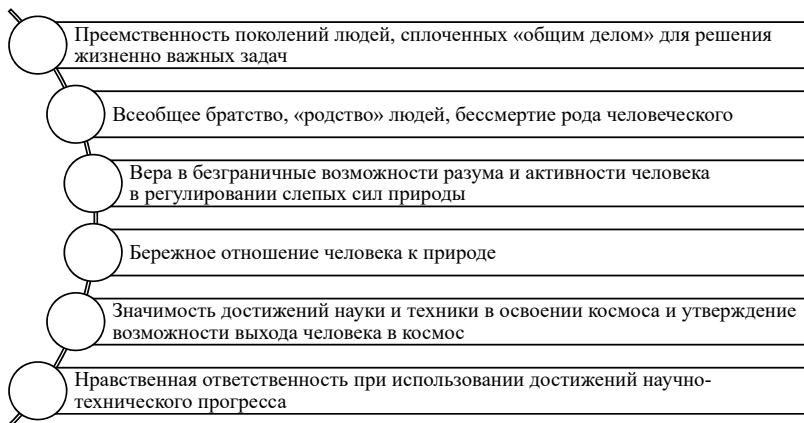
УЧЕНИЕ О БИОСФЕРЕ	УЧЕНИЕ О НООСФЕРЕ
<ul style="list-style-type: none"> • Биосфера (сфера жизни) – земная оболочка планеты • Биосфера трансформирует космические излучения в земную энергию (электрическую, химическую, механическую, тепловую) • Человек – составная часть биосферы, создание земных и космических сил • Человек неразрывно связан с космосом 	<ul style="list-style-type: none"> • С появлением человека биосфера и космос приобретают в его лице разум • Ноосфера – это та область биосферы, которая испытывает воздействие человека и может быть управляема им • Выход человека в космос – непреложное следствие всеобщей космичности жизни • Человек становится фактором эволюции, ответственным за все формы земной жизни

Рис. 89. Основные философские идеи В.И. Вернадского

Владимир Иванович Вернадский разработал теорию ноосферы (рис. 89). Ноосфера – это современный этап эволюции биосферы. Для него характерно использование новых средств психического и духовного порядка. Ноосфера возникает на базе биосферы и оказывает на нее преобразующее воздействие. Ведущую роль в ноосфере играют научные открытия, технические проекты и идеи. Их воплощение в жизнь преобразует природу. Ноосфера – это объективный процесс, но это также будущее планетарного сознания. Вернадский выделяет материальные факторы, которые свидетельствуют о переходе в ноосферу. К ним относится вселенскость человечества, захват биосферы для жизни. Единство человечества

выражается в процессах объединения по отношению к живому веществу. Важным фактором является создание в биосфере новых пород животных и растений, новых веществ. Происходит вовлечение в общественную и историческую жизнь народных масс. Решающим фактором создания ноосферы является развитие науки.

8.4. Эволюция русского марксизма

Марксизм в конце XIX века получает признание как значительная социально-философская теория. До начала Первой мировой войны марксизм начал развиваться на основе дискуссий по теоретическим проблемам. На рубеже веков марксисты разделяли убеждение в том, что развитие капиталистического общества проявляется в движении к социализму. Марксисты анализировали общество с позиций экономического детерминизма. Это означало, что развитие общества определяется экономическими факторами. Они характеризуют историческую необходимость. Человеческая субъективность во многом определяется условиями общественного производства.

Теоретики социализма рассматривали марксизм как идеологию революционного класса или партии. Они восприняли марксизм в качестве политической программы социал-демократического движения. Среди теоретиков Второго Интернационала возникли расхождения в понимании сути марксистской теории. Причиной споров были философские основания марксизма. Карл Шмидт и Эдуард Бернштейн в Германии, Петр Струве в России поставили вопрос о значении общих философских принципов для понимания марксизма. У Маркса и Энгельса не было четкой позиции по этим вопросам.

Последователи Маркса разделились на два направления. Представители *первого направления* вели дискуссии о том, нуждается ли марксизм в философских основаниях. Одни утверждали, что все проблемы могут быть решены при помощи науки об обществе. В частности, подобную точку зрения отстаивал Франц Меринг. Он считал, что марксизм исключает философию и опирается на научные исследования и практику.

А, например, Карл Каутский доказывал, что исторический материализм не исключает возможность философского обоснования. Каутский попытался представить общественные закономерности в контексте эволюционной теории Дарвина. Он проводил аналогии классовой борьбы с борьбой за существование в живой природе. При этом были сделаны попытки соединения марксизма с неокантианством, махизмом.

Второе направление было представлено сторонниками догматизации марксизма. Позднее это проявилось в марксизме-ленинизме. Данная тенденция выражалась в превращении марксизма в идеологию. Она была связана с установлением жестких границ теоретического поиска. Марксистская идеология противопоставляла свои идеи всем остальным достижениям социальной мысли. К представителям этого направления, в частности, относились Поль Лафарг во Франции и Георгий Валентинович Плеханов (1856—1918) в России.

Идеологизация и схематизация марксизма привели к пониманию философии как завершенной системы абсолютных истин. К началу 80-х годов XIX века Плеханов отошел от народничества и обратился к марксизму. Плеханов создал группу «Освобождение труда», которая развернула пропаганду марксизма в России. Участники этой группы подчеркивали новизну марксистской философии. Деятельность группы «Освобождение труда» способствовала систематизации марксизма. Была предпринята попытка расширения марксистской философии на основе обсуждения проблем литературоведения, этики, эстетики.

Плеханов использовал марксизм для критики народничества. Он считал, что Россия не готова к социализму. Для этого нет ни экономических, ни политических, ни культурных предпосылок. Исторический прогресс России связан с развитием капитализма, буржуазной демократии, демократических свобод. Плеханов подчеркивал различия между буржуазной и социалистической революциями, он считал первоочередной задачей свержения абсолютизма. Эти идеи сближали Плеханова с меньшевизмом. Он не принял Октябрьскую революцию.

Материалистическая философия марксизма, его политическая программа стали для него средством преодоления сочетания двух начал — стихийной народности и абстрактного героизма революци-

онной воли, характерных для менталитета русских революционеров того времени.

8.5. Философия марксизма в трудах В.И. Ленина

Крупным представителем марксизма после Маркса и Энгельса является Владимир Ильич Ленин (1870–1924).



Рис. 90. Марксистско-ленинская философия в России

Представление о значении философии для революционной деятельности сформировалось у Ленина не сразу. В конце XIX века Ленин занимался критикой народников и легальных марксистов. В этот период Ленин считал, что философия утрачивает свое самостоятельное значение. Ее задачи способны выполнить другие науки, например социология. Соответственно, диалектика выступает научным методом социологии и исторического материализма (рис. 90).

Изменение отношения к философии у Ленина произошло в период размежевания революционного и реформистского крыла в марксизме. В ходе дискуссий были затронуты философские вопросы, в частности значение диалектики для теории прогрессивного развития общества. Особую остроту необходимость решения философских проблем приобрела в ходе дискуссий в области теории познания. Некоторые сторонники марксизма попытались его дополнить *неокантианством*. Другие марксисты обратились к учению *эмпириокритицизма*. Сторонники этих направлений ставили под сомнение необходимость материалистического мировоззрения в качестве теоретической базы марксизма. Ленин считал, что нельзя соединять марксизм с идеалистической теорией познания. Этим проблемам посвящена работа Ленина «Материализм и эмпириокритицизм».

Ленин выступил с критикой учений основоположников эмпириокритицизма Эрнста Маха и Рихарда Авенариуса. Их последователями среди русских марксистов были Александр Александрович Богданов, Владимир Александрович Базаров, Павел Соломонович Юшкевич. Сторонники эмпириокритицизма и махизма рассматривали познание как процесс внутри сознания. Эту теорию познания Ленин характеризовал как субъективно-идеалистическую. Он противопоставлял данной концепции *диалектико-материалистическую теорию познания*. Ленин рассматривал познание как процесс отражения объективной действительности при помощи органов чувств. Критика Лениным махизма и эмпириокритицизма проводилась с позиций решения основного вопроса философии.

Материализм утверждает первичность материи и вторичность сознания. Идеализм подчеркивает первичность сознания и рассматривает мир как конструкцию психических процессов. Эмпириокритики обращали внимание на сложное строение познавательного процесса. Однако критика Ленина не затрагивала проблемы перехода от ощущений к представлениям и понятиям. Нежелание Ленина заниматься гносеологическими тонкостями вызвало ответную реакцию со стороны философов. Главным для Ленина было отстаивать материалистические позиции в марксизме и добиться четкого и однозначного их понимания среди революционеров. По мнению Ленина, проблема изучения познавательного процесса может быть

решена только при помощи науки. Философия не может решить этот вопрос, ее задача состоит в четком разграничении мировоззренческих позиций материализма и идеализма.

Работа Ленина «Материализм и эмпириокритицизм» была написана в период кризиса в естествознании. Он был вызван открытием радиоактивности, электрона, изучением физической природы света. На этом основании представители эмпириокритицизма пытались опровергнуть материализм. Ленин обратил внимание на крушение механистической картины мира. Однако это не было связано с исчезновением материи. Менялись научные представления о свойствах материальных объектов. Это подрывало основы метафизических представлений о природе.

Диалектический материализм отвергает существование пределов знаний. Он признает знания относительными и бесконечно развивающимися. При этом диалектический материализм утверждает, что в процессе развития знания приближаются к объективной истине. Ленин стремился подвести под противопоставление материализма и идеализма идеологическую базу. Он создал концепцию партийности философии, подчеркивал связь материализма с наукой, а идеализма с религией.

8.6. Философия в советский и постсоветский периоды

После Октябрьской революции 1917 года развитие философской мысли в России претерпело кардинальные изменения. Многие представители религиозно-философских течений были выслааны или эмигрировали из страны. Марксистское мировоззрение получило широкую государственную поддержку. Были созданы учреждения по пропаганде марксизма, подготовке научных и преподавательских кадров. Предпосылкой становления советской философии явилось издание классиков марксизма. Большое внимание уделялось трудам Г.В. Плеханова и В.И. Ленина. После революции философия развивалась в форме исторического материализма. В двадцатые годы началось формирование диалектического материализма в качестве философской дисциплины. В результате сложилась *марксистско-ленинская философия*. Она включала учения диа-

лектического и исторического материализма. Над философией был установлен жесткий партийный контроль.

Инициатором дискуссии о самостоятельном значении философии выступил Николай Иванович Бухарин. В двадцатых годах развернулась дискуссия по проблемам соотношения философского мировоззрения и естествознания. Победу одержали сторонники диалектики, их лидером был Абрам Моисеевич Деборин. Согласно его мнению, диалектика должна управлять развитием наук. Это соответствовало идеологической линии партии по руководству всеми сферами науки и культуры. В тридцатые годы усилилась борьба партии за монополию марксизма. Несмотря на это, развивались оригинальные философские подходы к проблемам психологии и естествознания.

Густав Густавович Шпет разрабатывал проблемы герменевтики, философии языка, эстетики. Михаил Михайлович Бахтин проводил исследования в литературоведении с использованием диалектического метода. Алексей Федорович Лосев отрицал противопоставление идеализма и материализма, выступал за единство духа и материи. Он разрабатывал диалектический подход к вопросу о соотношении бытия и сознания.

С установлением режима личной власти Сталина началось угасание творческих поисков в философии. Философию стали трактовать как форму политики. Стали проявляться тенденции вульгаризации философии.

В сороковые годы наблюдались и некоторые позитивные явления. В 1940–1943 годах были изданы три тома всемирной «Истории философии», началось изучение истории философии народов СССР и русской философии. В августе 1947 года вышел первый номер журнала «Вопросы философии». Главным редактором журнала был Бонифатий Михайлович Кедров. В журнале публиковались работы по истории философии Валентина Фердинандовича Асмуса, Ивана Капитоновича Луппола. Наиболее существенные перемены в развитии философии произошли после осуждения культа Сталина.

В шестидесятые годы получили развитие проблемы психологии и теории познания в трудах Сергея Леонидовича Рубинштейна. Он выдвинул принцип единства сознания и деятельности. Этот

принцип сыграл важную роль не только в психологии, но и в философии. В середине XX века был издан ряд работ советских философов по проблемам гносеологии, теории и логики познания. Видную роль сыграли труды Эвальда Васильевича Ильенкова, Павла Васильевича Копнина. Новые подходы проявились в исследованиях проблем сознания и самосознания. Это нашло отражение в работах Александра Георгиевича Спиркина, Василия Петровича Тугаринова. В 60–80-х годах сформировалось новое направление — философия науки. Разработкой этого направления занимались Владимир Сергеевич Швырев, Вячеслав Семенович Степин.

После распада СССР в 1991 году было пересмотрено отношение к марксистской философии. В философии идет поиск элементов нового мировоззрения в контексте перемен в современном мире. Культурную ценность представляет все богатство мировой философской мысли, составной частью которой является и русская философия.

8.7. Концепция сознания Л.С. Выготского

Концепции, разработанные Львом Семеновичем Выготским (1896–1934), вышли за пределы времени и географических границ. Сегодня его работы широко применяются в различных областях исследований, в психологии, в педагогике. Выготского интересовали фундаментальные вопросы, такие как структура и происхождение человеческого разума, которые непосредственно связаны с философией (рис. 91).

Вклад Выготского в развитие психологии получил признание на мировом уровне. Американский философ Стивен Тулмин назвал Выготского «Моцартом психологии». Известно, что тексты Выготского не всегда были написаны как законченные, они состояли из заметок, и значительная часть работ Выготского была опубликована посмертно. Тексты Выготского при жизни и посмертно подвергались цензуре, чтобы сделать их более приемлемыми для марксистской идеологии.

Выготский начал свою научную карьеру вскоре после Октябрьской революции 1917 года, которая повлияла на его профессиональную деятельность. Революция внесла огромные изменения

во все сферы российской общественной жизни, в том числе в научные и академические исследования. Правительство поддерживало научные исследования, в том числе исследования в области развития детей. При этом была установлена политическая идеология, которая повлияла на все аспекты российского общества, включая науку.

ХОД РАЗВИТИЯ	<ul style="list-style-type: none"> • От социального к индивидуальному (индивидуализация) • Закон развития высших психических функций и его следствие – зона ближайшего развития
УСЛОВИЯ РАЗВИТИЯ	<ul style="list-style-type: none"> • Морфофизиологические особенности мозга и общение
ИСТОЧНИК РАЗВИТИЯ	<ul style="list-style-type: none"> • Вне индивида (в его среде)
ФОРМА РАЗВИТИЯ	<ul style="list-style-type: none"> • Присвоение общественно-исторического опыта
СПЕЦИФИКА РАЗВИТИЯ	<ul style="list-style-type: none"> • Развитие ребенка подчиняется действию общественно-исторических законов
ДВИЖУЩИЕ СИЛЫ РАЗВИТИЯ	<ul style="list-style-type: none"> • Обучение • Деятельность

Рис. 91. Культурно-историческая теория Л.С. Выготского

Перед системой образования была поставлена задача образования и воспитания народных масс, которые были неграмотны или малограмотны. Это потребовало новаторских научных подходов как в отношении общей науки о развитии ребенка, так и прикладных подходов. Новое общество требовало иного подхода к образованию, а именно преобразования теоретических представлений о развитии ребенка. В этом контексте работа Выготского характеризовалась и достижениями в системе социально-классового взаимодействия, и фундаментальными сдвигами в научном исследовании.

Первым принципом Выготского в исследовании психологических функций является применение *системного подхода*. Выготский подчеркивал, что ошибочно изучать психологические функции индивидуально, например, изучать развитие памяти или развитие

восприятия. Согласно Выготскому, новым объектом исследования должны стать не отдельные функции, а *психологические системы*.

Выготский критиковал Павлова, который связывал познание с префронтальной корой и лобными долями мозга. Выготский не отрицал, что лобные доли важны для когнитивных процессов. Однако он доказывал, что некоторые аспекты этих процессов могут быть более точно соотнесены с областями мозга. Согласно Выготскому, процессы развития организма активизируют различные функциональные системы.

Для Выготского развивающийся организм не может быть сведен ни к биологической, ни к социальной среде. Всестороннее изучение развития ребенка основывается на системном подходе, включающем как биосоциальные, так и биопсихологические аспекты развития.

Следуя системному принципу, Выготский рассматривал психику животных в качестве первичной модели психики человека. Однако он утверждал, что человеческий разум отличает то, что его функции опосредованы *знаками*. Эмоции, аффекты, принятие решений и память приобретают специфические качества, как только они становятся частью общей когнитивной системы. Важным аспектом системы является ее иерархическая организация. Элементы, составляющие систему, взаимозависимы и организованы определенным образом.

В более ранний период своей работы Выготский полагал, что психологические функции в человеческом сознании также организованы в иерархическую систему. Он различал элементарные, примитивные, низшие психологические функции. Данные функции существуют не только у людей, но и в психике животных, такие как память и формирование понятий. Высшие психологические функции, свойственные людям, характеризуются *семиотически опосредованными процессами*, которые опираются на использование знаков. Они включают принятие решений, речь и язык, а также передачу знаний.

Психические функции качественно изменяются в процессе развития. Нельзя утверждать, что низшие психологические функции влияют на высшие. Первые перестают существовать в прежней форме и становятся иными, культурно опосредованными психологическими процессами.

Применение системного подхода привело Выготского к еще одному очень важному выводу. Процессы развития становятся центральными для понимания человеческого разума. Когда компонент становится частью системы, изменяются как свойства нового целого, так и свойства компонента. Например, как только ребенок овладевает языком, его психологические функции становятся опосредованными знаками и символами. Они изменяют свои качества, становясь *высшими психологическими функциями*.

Выготский в своей книге «Мысль и язык» рассматривал *язык* как важнейшую составляющую человеческого опыта, средство взаимодействия человека с окружающей средой, фундамент для развития мысли. Он утверждал, что появление языка является движущим фактором человеческого развития. Он подчеркивал, что через язык психологические процессы человека становятся семиотически опосредованными. Выготский рассматривал языковой знак (слово) как культурный инструмент, тесно связанный с поведением развивающегося организма. Он утверждал, что слова — это инструмент, подобный физическим инструментам, используемым детьми в совместной деятельности с другими.

Выготский уделял большое внимание понятию «*внутренняя речь*» как особому виду психологической деятельности и предполагал, что речь развивается сначала в социальной среде, а затем преобразуется во внутренние психические процессы.

Таким образом, мозг, развиваясь как биологический орган, также становится культурным органом. Взаимодействие ребенка с языком, культурными средствами, артефактами и социальной средой приводит к изменениям в мозге, развитию новых функциональных систем.

Культурно-историческая психология Выготского открывает путь к пониманию того, как культура может формировать ментальные структуры. В частности, эта теория объясняет, как знания, убеждения, ценности, принятые в обществе, становятся элементами индивидуального сознания. Культурные, а не биологические изменения, согласно Выготскому, оказывают значительное влияние как на эволюцию человека, так и на индивидуальное развитие человеческого разума.

Последователи и ученики Л.С. Выготского (А.Р. Лурия, Д.А. Эльконин, Л.А. Божович и др.) работали в Экспериментальном дефек-

тологическом институте, в Институте психологии в Москве. Вторая группа последователей проводила исследования в Харькове на базе Украинского психоневрологического института (А.Н. Леонтьев, А.В. Запорожец, П.Я. Гальперин, П.И. Зинченко и др.).

8.8. Философия языка М.М. Бахтина

Михаил Михайлович Бахтин (1895–1975) – один из крупнейших теоретиков литературы XX века. Он известен своей философией языка, а также своей теорией романа, подкрепленной такими понятиями, как «диалогизм», «полифония» и «карнавал», которые сами опираются на более фундаментальное понятие «многоголосие». Труды Бахтина написаны в период потрясений в России: за революцией 1917 года последовали гражданская война, голод и темные годы сталинской диктатуры. Хотя сам Бахтин не был членом Коммунистической партии, его работы рассматривались по направленности как марксистские. После десятилетий безвестности он стал свидетелем того, как в 1950-х годах возобновился интерес к его работам. В 1970-е годы его популярность распространилась на Францию, а в 1980-е – на Англию и Америку.

Основные достижения Бахтина включают в себя новаторскую формулировку философии языка, а также разработку теории романа. Теория романа включает не только объяснение природы языка. Она также содержит критику истории философии и новаторское объяснение природы субъективности, объективности и самого процесса понимания.

Бахтин стремится преодолеть разрыв между абстрактным «формальным» подходом и столь же абстрактным «идеологическим» подходом к изучению языка романа. Он настаивает на том, что форма и содержание в литературе едины. Вербальный *дискурс* – это социальный феномен. Точка зрения Бахтина состоит в том, что традиционная стилистика игнорировала социальное измерение художественного слова. Традиционная стилистика не нашла места для романа, который рассматривался как средство коммуникации на том же уровне, что и практическая речь. Бахтин предполагает, что традиционные стилистические категории неприменимы к роману.

Бахтин выделяет стилистические особенности, которые определяют единство романа:

- 1) прямое авторское повествование;
- 2) стилизация повседневной речи;
- 3) стилизация полулитературного дискурса, такого как письма и дневники;
- 4) различные типы внехудожественной речи, такие как моральные, философские и научные высказывания;
- 5) индивидуализированная речь персонажей.

Согласно Бахтину, каждая из этих стилистических единиц соединяется в романе, чтобы образовать художественную систему. Стилистическая уникальность романа как жанра состоит именно в соединении этих относительно автономных единиц в произведение. Бахтин определял роман как разнообразие социальных типов речи, художественно организованных индивидуальных голосов.

Взгляд Бахтина на роман зависит от его более широкого взгляда на природу языка как диалогического и состоящего из многоголосия. Термин «*многоголосие*» показывает, что единый язык состоит из множества языков, которые идеологически конкурируют друг с другом. Например, мы можем разбить любой отдельный национальный язык на социальные диалекты, характерное групповое поведение, профессиональные жаргоны, родовые языки, языки поколений и возрастных групп. Именно такая разноголосица, говорит Бахтин, является предпосылкой романа как жанра.

Понятие «*диалогизм*» относится к тому, что различные языки, формирующие единый язык, находятся в диалоге друг с другом (рис. 92). Например, язык религиозного дискурса не существует в состоянии идеологической «нейтральности». Он возникает в качестве «реплики» или «ответа» на элементы политического дискурса. Политический дискурс может поощрять лояльность к государству и приверженность материальным ценностям. Религиозный дискурс формирует альтернативу политике через стремление к духовным целям. Каждое произведение искусства не приходит, подобно Минерве, полностью сформированным из головы автора. Оно является ответом на другие произведения. Его отношение к другим произведениям искусства и к литературным или нелитературным языкам диалогично.



Рис. 92. Концепция диалогизма М.М. Бахтина

Бахтин утверждает, что слово рождается в диалоге как живой ответ внутри него. Слово формируется в диалогическом взаимодействии с чужим словом, уже находящимся в объекте. Слово образует понятие собственного объекта диалогическим образом. Язык не является нейтральным средством, прозрачно связанным с миром объектов. Слово до того, как оно произнесено в конкретном высказывании, уже наделено многими слоями смысла. Использование слова в конкретной ситуации должно приспособляться к этим другим значениям и в некоторых случаях конкурировать с ними. Высказывание по самой своей природе является диалогическим. Оно рождается как голос в диалоге, который уже начался, поэтому оно не может быть монологическим.

Каждое высказывание, согласно Бахтину, принадлежит какому-то классу или группе и несет в себе свою идеологическую принадлежность. Как утверждает Бахтин, язык – это определенное мировоззрение, а не система абстрактных грамматических категорий.

Бахтин обращает здесь внимание на историческую природу языка. Слово существует в реальном времени, оно имеет реальную историю, прошлое и будущее. Столкновение различных значений в слове является частью конфликта между субъективными рамками, который и составляет суть понимания. Используя эту модель, Бахтин подчеркивает, что диалогичность является причиной столкновения между социолингвистическими точками зрения.

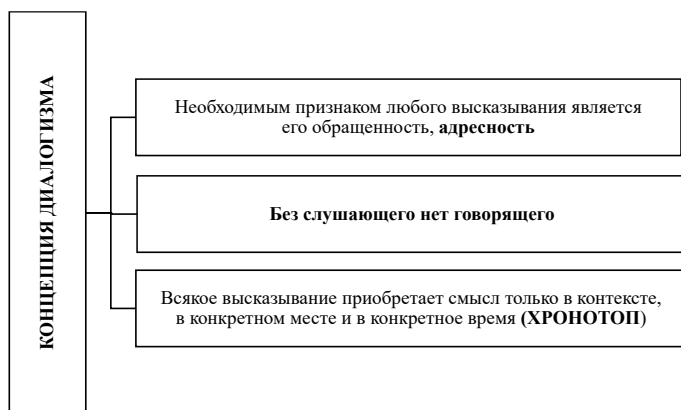
Каждая социальная группа имеет свой собственный язык. В каждый данный момент языки различных эпох и периодов социально-идеологической жизни сосуществуют друг с другом. Язык не просто всегда социально и идеологически заряжен и является местом постоянной напряженности и борьбы между группами и перспективами. Язык обеспечивает условия для взаимодействия субъектов. Для индивидуального сознания, говорит Бахтин, язык лежит на границе между собой и «другим». Слово в языке наполовину «чужое». Оно становится «своим», когда говорящий наполняет его своим намерением, собственным акцентом, когда он присваивает слово. Роман, согласно Бахтину, воплощает определенные метафизические, идеологические и эстетические установки. «Мир» формируется как беседа, бесконечный диалог через ряд конкурирующих и сосуществующих языков. Таким образом, истина определяется не просто как консенсус, но как продукт словесно-идеологической борьбы, борьбы, которая отмечает саму природу языка.

8.9. Философские основания семиотики культуры

Русский формализм как направление в искусстве получил развитие в начале XX века. В работах Виктора Шкловского при анализе сущности искусства вводится понятие «отстранение». Благодаря отстранению искусство разрушает обыденное восприятие, делает вещи особенными. Искусство преображает форму и выражение вещей. Роман Jakobson, Виктор Шкловский и Юрий Тынянов разработали идейные предпосылки русского формализма. В литературоведении новый подход реализовывался в том, что жизнь и взгляды писателей рассматривались как материал, необходимый для построения художественного произведения. В Московском университете сложился лингвистический кружок, в состав которого входили Р.О. Jakobson, Г.О. Винокур и другие. Участники кружка занимались исследованием фольклора, а также языка современной поэзии. В работе кружка принимали участие представители поэтического авангарда: В.В. Маяковский, О.Э. Мандельштам, Б.Л. Пастернак.

Ученые Москвы и Петербурга вскоре объединились в ОПОЯЗ — Общество изучения поэтического языка. Новая школа заявила

о себе в полную силу в 20-е годы XX века. Революции и войны, отменявшие вековые традиции, стремительное развитие общества, острое переживание истории — все это повлияло на мироощущение участников ОПОЯЗа.

«Поэтическую речь» формалисты противопоставляли речи обыденной, прагматической, а под «литературностью» понимали «систему приемов», которая обеспечивала превращение речи в поэтическое произведение. Литературное произведение в концепции формалистов само является системой, связанной с другими системами. Возникает идея «контекста», которому было суждено стать одним из главных понятий теории литературы в эпоху структурализма.

Внутреннее многообразие русского формализма создавало возможности для контактов с другими теоретическими направлениями.

Формализм в русской культуре представляет собой культурно-научное явление, включающее, с одной стороны, литературу и искусство, а с другой — философию, религию и идеологию.

В 1960-е годы возник новый интерес к формализму, который был связан с именем Ю.М. Лотмана (1922–1993) и Московско-тартуской семиотической школой.

В работе школы принимали участие эстонские исследователи (Б.Ф. Егоров, Ю.М. Лотман, З.Г. Минц, И.А. Чернов и другие) и московские ученые (Б.А. Успенский, В.Н. Топоров, Вяч. Вс. Иванов, Ю.К. Лекомцев и другие).

На первом этапе становления Московско-тартуской школы семиотики культуры ее главной характерной чертой была актуализация наследия более ранних культурных достижений, относящихся к первым трем десятилетиям русского гуманитарного знания XX века. С 1964 года издавался журнал «Исследования знаковых систем» под редакцией Юрия Михайловича Лотмана в Тарту. Московско-тартуская школа поставила задачу реконструировать традицию и установить связь с забытыми достижениями периода первых десятилетий XX века. Ее члены стремились синтезировать все важнейшие направления теоретического мышления в гуманитарных науках.

Структурно-семиотическая литературная критика учитывает опыт всей предшествующей литературоведческой науки. Однако у нее есть своя специфика. Она возникла в условиях научной рево-

люции, которая ознаменовала середину XX века. Семиотика органически связана с идеями и методологией структурной лингвистики, семиотики, теории информации и кибернетики.

Направления развития семиотики культуры были сформулированы в коллективных тезисах 1973 года. Согласно этому программному тексту, *культурная семиотика* — это изучение функциональной корреляции различных знаковых систем. С этой точки зрения особое значение придается вопросам иерархической структуры языков культуры. Семиотическое понимание культуры включает следующие аспекты:

а) описание места некоторой семиотической системы в общем комплексе. Например, изучение места музыки как семиотической системы в общей системе культуры;

б) описание влияния одной конкретной семиотической системы на другие. Например, исследование роли живописи в семиотике поэзии той или иной эпохи, роль кино в структуре языка современной культуры;

в) анализ внутренней организации культуры, сравнительный анализ структурных особенностей текста, а также связей между текстами.

Модель текста как сложной структуры в семиотике культуры находится в исторической корреляции с теорией русского формализма. Эти модели являются метафорами: они предполагают сходство между литературным произведением и машинами, организмами или иерархическими системами.

Лингвистическая модель заменяет язык — материал словесного искусства — искусством, а лингвистику — науку о языке — литературоведением. Концепция «поэтического языка» в лингвистической модели оказалась плодотворной для последующего развития структурализма.

Развитие структурной семиотики в 1970–1980-е годы основывалось на анализе пространственно-временных отношений (*хронотопическом подходе*), который был разработан в трудах М. Бахтина и нашел применение в исследованиях Московско-тартуской школы.

Хронотопический анализ в принципе выделяет в каждом тексте три уровня.

Топографический хронотоп связан с сюжетом, изображением события или последовательности событий.

Психологический хронотоп выражает точки зрения персонажей.

Метафизический хронотоп определяет концепцию текста через взаимосвязи между различными хронотопическими уровнями. Этот тип анализа особенно полезен при сравнении текстов, состоящих из разных материалов.

Хронотоп становится инструментом целостного анализа как текста, так и культуры. Лотман развил этот подход и выделил социально-коммуникативные функции текста. Они находят проявление в следующих процессах:

1. Коммуникация между адресантом и адресатом. Текст выполняет функцию сообщения от носителя информации к аудитории.

2. Коммуникация между аудиторией и культурной традицией. Текст выполняет функцию коллективной культурной памяти. В этом качестве он раскрывает способность к постоянному пополнению и извлечению некоторых аспектов хранящейся в нем информации и временному или полному забвению других.

3. Общение читателя с самим собой. Текст — это особенно важно для традиционных, древних текстов — отображает определенные аспекты личности самого адресата. При этом типе коммуникации реципиента информации с самим собой текст играет роль медиатора, способствующего реорганизации личности читателя и изменению ее структурной самоориентации и степени ее связей с метакультурными конструкциями.

4. Общение читателя с текстом. Проявляя интеллектуальные свойства, текст перестает быть просто посредником в акте коммуникации. Он становится собеседником на равных, обладающим высокой степенью автономии. Как для автора, так и для читателя он может работать как самостоятельная интеллектуальная структура, играющая активную и самостоятельную роль в диалоге. В этом отношении древняя метафора «беседы с книгой» оказывается наполненной глубоким смыслом.

5. Связь текста с культурным контекстом. В этом случае текст выступает не агентом коммуникативного акта, а полноправным его участником, как источник или получатель информации.

Культурная семиотика получила базу для разработки методологии на основе наследия русской теории. Семиотическое понимание культуры включает изучение иерархии знаковых систем, с одной стороны, и взаимосвязей личности и культуры — с другой. Понятие семиосферы, введенное Лотманом, характеризует динамическую природу текста, которая устанавливает контакты между текстуальным, культурным, семиотическим пространством и временем.

Выводы по теме 8

Развитие русской философии в XIX веке испытывало влияние течений западной философии. В первую очередь это относится к влиянию немецкой классической философии на учения русских мыслителей. Однако характер этого влияния не был простым заимствованием идей европейских философов. В результате их переработки возникли оригинальные философские концепции, отображающие насущные проблемы российской жизни.

Проблема выбора путей развития России нашла отражение в концепциях славянофилов и западников. Становление этих концепций было обусловлено необходимостью осмысления особенностей развития России в контексте западной цивилизации, понимания самобытности ее культуры, социально-экономического уклада. Споры славянофилов и западников определили спектр социально-политических концепций, которые предлагали различные способы преобразования России: революционный демократизм, народничество, анархизм, почвенничество.

В условиях идейных разногласий между политическими группировками русской интеллигенции в России получил распространение марксизм. Данная теория имела реформистские и революционные трактовки. Ленинская трактовка марксизма была разработана с целью глубоких революционных преобразований общества и получила практическое воплощение в период социально-политических потрясений.

Русская философия XIX века включала ряд концепций, которые ставили задачи преобразования духовной жизни. К этому направлению относятся религиозно-философские учения, опирающиеся на идеи «цельного мировоззрения», включающего синтез религии,

научных знаний и нравственных убеждений. Некоторые представители религиозного направления русской философии в начальный период деятельности были связаны с революционным движением. В дальнейшем они разочаровались в политике и избрали путь, связанный с духовно-нравственным просвещением.

В советский период развитие философии столкнулось с рядом трудностей, вызванных господством тоталитарной идеологии. Несмотря на это, в XX веке в русской философии был создан ряд оригинальных концепций, которые получили признание на международном уровне. Данные теории рассматривали проблемы развития личности, культуры на основе творческого применения диалектического метода.

Контрольные вопросы

1. Используя рис. 83, раскройте понятие «русская идея» и проанализируйте ее осмысление в русской философии XIX века.
2. Раскройте особенности социально-политических направлений в русской философии XIX века. Какие факторы оказали влияние на ее формирование?
3. Опираясь на рис. 85, охарактеризуйте религиозные концепции русской философии в конце XIX – начале XX века.
4. Используя рис. 87, проанализируйте основные направления и идеи русского космизма.
5. Охарактеризуйте эволюцию русского марксизма в XIX веке.
6. Опираясь на рис. 90, проанализируйте проблемы, которые были поставлены В.И. Лениным в философии марксизма в связи с кризисом науки.
7. Охарактеризуйте особенности развития философии в советский период.
8. Какие философские положения находятся в основе концепции сознания Л.С. Выготского?
9. Охарактеризуйте основные положения философии языка М.М. Бахтина.
10. В чем проявлялись особенности развития семиотики культуры в трудах Ю.М. Лотмана и других представителей Московско-тартуской школы?

Тестовые задания к теме 8

1. Александр Иванович Герцен, Виссарион Григорьевич Белинский, Николай Гаврилович Чернышевский в споре о будущем России придерживались позиции

- а) консерваторов
- б) западников
- в) анархистов
- г) славянофилов

2. Подчеркивали самобытность русского духовно-исторического процесса представители

- а) славянофильства
- б) натурализма
- в) западничества
- г) космизма

3. Носителем духовных ценностей считали русский народ, крестьянство представители направления

- а) демократизма
- б) консерватизма
- в) утилитаризма
- г) почвенничества

4. Петр Лаврович Лавров, Николай Константинович Михайловский продолжали традиции западничества и относились к направлению

- а) идеализма
- б) народничества
- в) анархизма
- г) масонства

5. Автором теории вселенской теократии является философ

- а) Федоров
- б) Самарин
- в) Соловьев
- г) Булгаков

6. Создателем философии общего дела является

- а) Бердяев
- б) Шестов
- в) Чаадаев
- г) Федоров

7. Владимир Иванович Вернадский разработал теорию

- а) эволюции
- б) ноосферы
- в) прогресса
- г) социосферы

8. Научным методом социологии и исторического материализма, согласно В.И. Ленину, выступает

- а) метафизика
- б) логика
- в) математика
- г) диалектика

9. Выготский считал важнейшей составляющей человеческого опыта, средством взаимодействия человека с окружающей средой, человеческого поведения и сознания

- а) мышление
- б) язык
- в) интуицию
- г) активность

10. В работах Бахтина критика истории философии и новаторское объяснение природы субъективности, объективности и самого процесса понимания представлено в теории

- а) науки
- б) искусства
- в) романа
- г) политики

Тема 9. НАПРАВЛЕНИЯ ЗАПАДНОЙ ФИЛОСОФИИ ВТОРОЙ ПОЛОВИНЫ XIX–XX ВЕКА

9.1. Психоанализ

Зигмунд Фрейд (1856–1939) получил образование нейробиолога и создал новую дисциплину, которую назвал «психоанализ». Однако Фрейда также следует рассматривать как философа. Труды Фрейда содержат философскую концепцию психики. В текстах Фрейда содержится множество критических замечаний о философии. Критика Фрейда была направлена против отвлеченной философии, которая оставалась в стороне от научных исследований материального мира. В конце XIX века в нейробиологии была поставлена задача выяснить, как работает мозг. Ее решение было связано с философским объяснением взаимосвязи между электрохимическими импульсами в сети нейронов и эмпирической структурой субъективной психической жизни.

До 1879 года психология считалась частью философии. В дальнейшем психология стала научной дисциплиной, так как получила прочные основы в нейробиологии. Психологи также столкнулись со сложной философской проблемой создания методологических подходов для научного изучения сознания. Психические явления по самой своей природе субъективны, но наука требует объективного отношения к изучению сознания. Решение этой проблемы тесно связано с обоснованием научного статуса науки о психике.

В конце XIX века нейробиологи и психологи понимали, что наука опирается на философские предположения. По большей части они работали в рамках парадигмы XVII века, унаследованной от Рене Декарта. Два компонента картезианской интеллектуальной традиции были особенно важны для работы психологов.

Нейробиологи XIX века в основном придерживались мнения, что разум и тело – это совершенно разные вещи. Тела – это материальные вещи, машины из плоти и крови, которые можно изучать объективно. Однако сознание – это нематериальные вещи, к которым можно получить доступ только «изнутри».

Психологи придерживались мнения, что сознание прозрачно для самого себя. Каждый человек имеет доступ только к содержанию собственного сознания и не может ошибиться относительно его состояний. Это подразумевало, что психологические исследования должны проводиться методом *интроспекции*, то есть с помощью описания человеком собственных переживаний.

В течение XIX века картезианская концепция дуализма сознания и тела подвергалась все большей критике. Применение закона сохранения энергии, согласно которому количество энергии в физической Вселенной остается постоянным, к объяснению поведения человека столкнулось с трудностями. Они были вызваны тем, что физические процессы в человеческом теле объясняли влиянием нематериального сознания, привносящего энергию в физиологию. Изучение афазий, расстройств речи, вызванных поражением головного мозга, показало, что ментальная способность речи была тесно связана с состоянием нервной ткани. Теория эволюции Чарльза Дарвина подтверждала идею о том, что человек произошел в процессе эволюции под влиянием естественного отбора.

Исследования гипноза ставили под сомнение идею о том, что сознание способно к полному осознанию собственной деятельности. Гипнотические эксперименты показали, что человека можно ввести в транс и дать ему указание выполнить какое-то действие в ответ на определенный сигнал. Такие эксперименты доказывали существование бессознательных идей, а также то, что они могут формировать поведение. Эти центры сознания считались отдельными элементами, включенными в состав психики.

Ученые выдвинули предположение, что сознательное не может быть бессознательным и ничто бессознательное не может быть сознательным. Сознание человека делится на «основное» сознание, а также несколько «подсознаний». Каждое из них имеет прямой доступ только к своим собственным состояниям, но не имеет доступа к ментальным состояниям других.

Была также выдвинута гипотеза о том, что «нефизическое» сознание отличается от «физического», порождаемого мозгом, который формирует поведение. Бессознательные состояния со-

провожают физические процессы, но они не влияют на человеческое поведение.

Обе эти теории были использованы для объяснения психических заболеваний. У психически больных людей часто наблюдается поведение, которое они не могут ни контролировать, ни понять. Его можно объяснить бессознательной деятельностью мозга, которая каким-то образом отделена от сознания человека.

Фрейд первоначально принял философские предположения, которые были распространены в области объяснения психики. Однако в повседневной клинической практике Фрейд сталкивался с симптомами у пациентов, которые трудно было согласовать с картезианской картиной.

Критика существовавших теоретических подходов Фрейдом началась с наблюдения, что ментальная жизнь не является плавно текущим потоком сознания. Примером ментальной непрерывности является феномен бессознательного решения проблем. Немецкий математик XIX века Иоганн Гаусс два года безуспешно пытался доказать одну математическую теорему. Затем неожиданно решение ворвалось в его сознание, казалось бы, из ниоткуда, как он об этом писал в письме. Тот факт, что Гаусс пришел к решению, показывает, что он думал о проблеме. Однако размышление включало в себя бессознательные процессы.

Фрейд сформулировал новый подход к объяснению сознания, который противоречил существовавшим в то время теориям. Он утверждал, что ментальные процессы определяются деятельностью человеческого мозга. Фрейдовский анализ психики основывался на предположении о том, что познание и сознание функционально различны. Другими словами, та часть мозга, которая отвечает за мышление, — это не то же самое, что та часть, которая отвечает за производство сознания.

Фрейд выдвинул предположение, что существует два вида мышления: сознательное и бессознательное (рис. 93). Фрейд считал, что все когнитивные процессы бессознательны. То, что называют «сознательной мыслью», — это просто способ мозга показать результат бессознательной когнитивной обработки самому себе.

Фрейд явно отвергал идею о том, что эмоции и инстинктивные влечения могут быть бессознательными. По его мнению, все когнитивные процессы являются бессознательными, а все бессознательные процессы – когнитивными. Фрейд первоначально понимал психологические процессы в терминах обмена энергией внутри физиологической системы. Однако в его зрелой теории речь идет о взаимодействии «сознательного» и «бессознательного». Фрейд говорил о вещах, которые люди обычно не осознают, поэтому он был вынужден постулировать существование «бессознательного».



Рис. 93. Фрейд: структура личности

Модель психики, созданная Фрейдом, включает систему из отдельных, но взаимосвязанных уровней.

Бессознательное состоит из первичных процессов, которые управляются принципом удовольствия и стремлением избежать боли или других неприятных ситуаций. Удовольствие, управляемое бессознательным, имеет импульсы, которые нуждаются в немедленном удовлетворении и составляют главную мотивацию для сознательного. Для бессознательного, согласно Фрейду, характерно то, что его проявления не могут быть вербальными, поэтому нуждаются в интерпретации для понимания его содержания.

Сознательное руководствуется принципом реальности, на основе которого происходит оценка, допустимо ли в данный момент удовлетворение телесных потребностей. Рациональное мышление спо-

собно воздерживаться от мгновенного получения удовольствия, чтобы найти более подходящие способы удовлетворения потребностей.

Фрейд высказал гипотезу о том, что существуют мысли, которые человек не хочет осознавать, если это вызывает дискомфорт. Поэтому, согласно Фрейду, бессознательное — это то, что было забыто или вытеснено.

Вытеснение — это защитный механизм, находящийся между бессознательным и предсознательным, который выполняет две функции:

1) он лишает вторичные процессы их содержания, и в результате это содержание вытесняется в бессознательную область ума;

2) он препятствует тому, чтобы уже вытесненное содержание вновь появилось. Вытесненные мысли имеют определенную невербальную форму, поскольку они не могут быть выражены в их бессознательном состоянии. Они должны быть вербализованы на предсознательном уровне, прежде чем войти в сознание. Этот уровень является связующим звеном между бессознательным и сознательным.

Формулируя функции защитных механизмов, Фрейд понял, что психика в большей степени зависит от бессознательного, чем он предполагал первоначально. Он утверждал, что некоторые виды деятельности психики, например вытеснение, в результате их невербального содержания не могут быть сознательными.

9.2. Феноменологическая герменевтика

В книге «Философия как строгая наука» Эдмунд Гуссерль (1859–1938) объясняет, что феноменология — это изучение того, что дано нашему сознанию как явление. Следовательно, феноменология — это наука о феноменах. Гуссерль определяет феноменологию как науку без предпосылок, которая выводит за скобки предположения естественных наук для того, чтобы проанализировать чистое сознание (рис. 94).

В основе кризиса современности, писал Гуссерль, лежит концепция естествознания. Гуссерль признавал успехи естественных наук, но при этом он стремился превратить философию в строгую нау-

ку. Гуссерль выступил с критикой методологии естественных наук. Он считал, что естественные науки сформировали ограниченные представления относительно устройства мира, способов его понимания. Естественные науки основываются на ложном предположении, что природа в своей основе материальна. Таким образом, мышление, знания, ценности, суждения и культура зависят от телесности. Естествоиспытатель отрицал возможность существования самодостаточной науки о духе. Что, по его мнению, объясняло кризис современности. Гуссерль считал ошибочным понимание сферы духа в соответствии с предписаниями естественных наук. Новая наука о феноменах должна противостоять скептическому отношению к научному позитивизму. Целью новой науки должен стать анализ явлений, как они представляются сознанию.



Рис. 94. Феноменологический метод в философии

Согласно Гуссерлю, феноменология должна взять за основу положения Декарта о примате мыслящего «Я». Для Декарта субъективность «Я» становится первой аксиомой в логической последовательности, которая позволяет вывести умозаключения о реальности. Гуссерль рассматривает самосознание как матрицу опыта.

Цель Гуссерля — обнаружить и описать опыт в его чистом виде как непосредственные данные сознания. Он критикует Декарта за то, что он использует категории «субстанция», «тело» и допускает дуализм сознания и тела. Гуссерль считает, что только чистая субъективность описывает факты человеческого опыта. Он обращает внимание на свойство интенциональности сознания, которое характеризует его направленность на объекты и способность порождать феномены опыта. Сознание — это всегда сознание чего-то.

Немецкий философ Мартин Хайдеггер (1889—1976) использовал методы феноменологии для достижения метафизических целей. В концепции Хайдеггера главная задача философии — понять само бытие, а не только знание о нем.

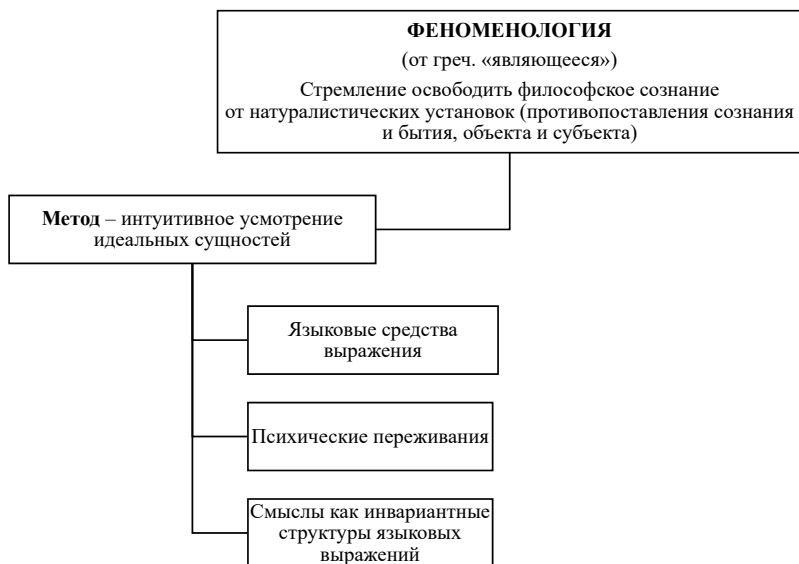
Хайдеггер рассматривает *феноменологию* как метод, а не как науку. Отказавшись от трактовки Декарта и Гуссерля, Хайдеггер заново определяет феноменологию. Феноменология не выступает наукой о явлениях, а выступает методом философии. Поэтому феноменология как метод раскрывает то, что скрыто. *Феноменология как герменевтика* — это процесс самопонимания, раскрывающий особенности индивидуального существования. Феноменология не стремится навязать структуру понимания бытия. Она не требует, чтобы субъект противостоял объекту понимания. Вопрос о смысле бытия, считает Хайдеггер, должен быть поставлен таким образом, чтобы бытие проявляло себя и само по себе. Смысл не должен навязываться бытию извне.

В лекции «Что такое метафизика?» Хайдеггер развивает тему предмета философии. Лучший способ показать предмет первой философии — это исследовать главный метафизический вопрос, который ведет ко всем другим. Традиционное обучение фокусируется на том, что есть, отмечал Хайдеггер. Но необходимо изучать то, чего нет. Философа интересует вопрос о том, что такое Ничто.

Данная категория — это не что-то, но это и не отрицание чего-то. Традиционная логика не помогает в поиске ответа на вопрос. Она рассматривает отрицание как производное от чего-то положительного. Хайдеггер предложил отказаться от логики, чтобы исследовать характер Ничто как фона, из которого возникает все.

Созерцая Ничто само по себе, философ постигает важность и жизненность личных настроений. Глубокое чувство страха, считал Хайдеггер, является самым фундаментальным человеческим ключом к природе и реальности Ничто.

Существование человека, как писал Хайдеггер, «бытие-там» подвержено систематической, радикальной неопределенности. Люди знают о конечности своего существования, смерть — это ключ к жизни. Единственный подлинный вопрос — почему мы вообще существуем. Испытывая чувство страха, люди осознают ограниченность жизни.

Хайдеггер утверждал, что Ничто — это то, что формирует бытие вообще. Ничто раскрывает самую фундаментальную реальность, выходящую за пределы представлений о том, что есть, соскальзывая в то, чего нет. В философской традиции, согласно Хайдеггеру, Ничто является скорее сопутствующим, чем противоположным бытию. Единственный подлинный философский вопрос — почему существует нечто, а не Ничто.

Хайдеггер отмечает, что метафизика, несомненно, является корнем всего человеческого знания. В связи с этим возникает вопрос, из какой почвы она возникает. Изучение сущего может быть укоренено только в основании самого бытия. Необходимо преодолеть метафизику, чтобы оценить ее основу. Рассмотрение бытия через «представление» блокирует всякую попытку его глубокого понимания. Мы не можем постичь бытие, глядя на сущее.

Хайдеггер ввел термин *Dasein*. Это не просто синоним «сознания», он указывает на важный факт, что человек существует в полном смысле этого слова, только будучи-там-для-себя. Правильное самосознание ведет к подлинности жизни, созданной из ничего, перед лицом страха (рис. 95).

Для этого процесса самосозидания *время* имеет решающее значение. То, чем человек является в настоящее время, имеет меньшее значение, чем то, чем он становится благодаря динамическому временному процессу, составляющему личную историю. Нет абстрактной сущности человеческой природы; есть только отдельные человеческие существа, развертывающиеся исторически. В конце концов, это и есть ответ на вопрос, почему существует нечто, а не Ничто.



Рис. 95. М. Хайдеггер: Dasein и das Man

9.3. Экзистенциализм

Философ-экзистенциалист Жан-Поль Сартр (1905–1980) акцентировал внимание на моральных последствиях экзистенциалистской мысли. В литературных текстах, как и в философских трактатах, Сартр подчеркивал жизненно важное значение человеческой субъективности.

Лекция Сартра 1946 года «Экзистенциализм – это гуманизм» включает резюме его основных взглядов. Основой экзистенциализма является утверждение, что для человека существование предшествует сущности. Будучи атеистом, Сартр отказывается от традиционного представления о людях как тщательно разработанных артефактах Божественного Творца. Не существует абстрактной природы, которую человек должен заполнить. Каждый индивид просто находится в мире; то, кем он будет, полностью зависит от него. Быть человеком – значит обладать способностью создавать свою собственную сущность во времени.

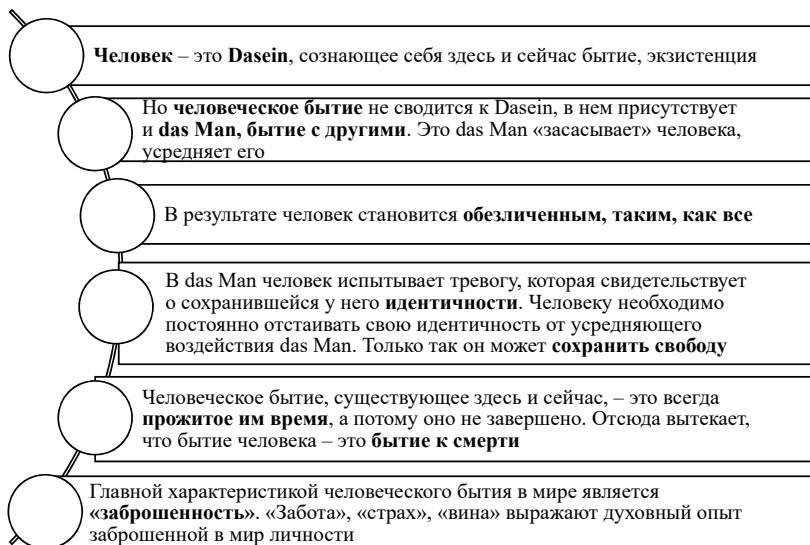
Но реализация этой способности неизбежно делает человека полностью ответственным за жизнь, которую он выбирает.

Поскольку человек свободен в выборе пути в жизни, тот, по которому он идет, — его собственный (рис. 96). Поскольку Ничто не было навязано человеку извне, нет никаких оправданий тому, что он есть. Поскольку выбор, который человек делает, он считает лучшим, формируется предположение о том, каким должно быть любое человеческое существо. С точки зрения Сартра, неизбежным условием человеческой жизни является необходимость выбора чего-то и принятия ответственности за последствия.



Рис. 96. Жан-Поль Сартр: свобода и ответственность

Но принятие такой тотальной ответственности влечет за собой глубокое изменение отношения человека к жизни. Участие в определении будущего развития человечества в целом через конкретные решения, которые человек принимает для себя, вызывает чувство тоски. Поскольку нет никакого внешнего авторитета, к которому человек мог бы обратиться в попытке избежать своего долга, человек чувствует себя покинутым. Человек сталкивается с осознанием того, что его силы недостаточны для выполнения задачи жизненного самоопределения, и впадает в отчаяние. Не может быть ни облегчения, ни помощи, ни надежды. Человеческая жизнь требует полной самоотдачи в процессе движения по пути, значение которого всегда будет поводом для сомнений.

Хотя такая трактовка человеческой жизни полностью субъективна, она не уменьшает значения морального выбора. Сартр утверждал, что такое понимание отдает должное достоинству и ценности человеческой жизни. Поскольку все люди находятся в одной и той же ситуации, они должны принять свободу, сознательно отвергая авторитетное моральное определение. Даже прислушиваясь к советам о том, что делать, люди несут ответственность за выбор того, какой совет принять.

Это не значит, что человек может делать все, что захочет, поскольку свободный выбор никогда не осуществляется спонтанно. Принятие морального решения — это акт творения, как и создание произведения искусства. Ничто в нем не предопределено заранее, поэтому его ценность целиком лежит в самом моральном выборе. Это также не означает, что человек не может ошибиться. Ошибаясь, человек не предает свою сущность, а скорее, утрачивает веру в себя.

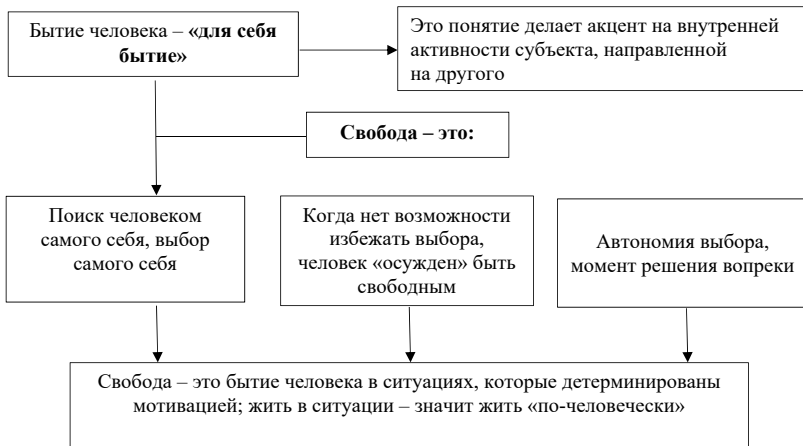
Сартр подробно изложил свое представление о самоотрицании свободы в книге «Бытие и Ничто». Характерной чертой человеческого существования является способность выбирать в полном осознании собственного небытия. Основной вопрос заключается в том, будет ли человек верен самому себе. Самообман неизменно включает в себя попытку уйти от ответственности за себя. Если, например, человек приписывает нежелательные мысли и действия влиянию на него подсознательного или бессознательного, то он превращает часть себя в «другого», который контролирует его настоящего. Таким образом, использование психологической теории для различения «хорошего я» и «плохого я» служит лишь уклонению от ответственности и от ее сопутствующих факторов.

Сартр рассматривал практические примеры недобросовестности в действии. Сосредоточение исключительно на том, «чем-мы-можем-стать», — удобный способ не замечать правду о том, «что-мы-есть». Точно так же индивиды, которые «играют», выполняя свои роли, демонстрируют соответствие искусственному ожиданию того, какими они должны быть. Цена этого — утрата того, чем человек является на самом деле.

Способность принимать себя такими, какие мы есть, — без преувеличения — является ключом к пониманию человека. Главная

ценность человеческой жизни — это верность себе, искренность в самом глубоком смысле. В отношениях с другими людьми важно только то, кто мы есть на самом деле. Именно здесь люди чаще всего предают себя, пытаясь быть тем, кого ожидают увидеть другие люди. С точки зрения Сартра, это зависть, поскольку она демонстрирует полное отсутствие веры в себя. В той мере, в какой индивид верит в кого-то другого, он обнаруживает отсутствие мужества быть самим собой. Существует только два выбора — искренность или самообман, которые соответствуют бытию или небытию.

Рассказ Сартра «Стена» выражает его центральные философские идеи. Только в истинно жизненном моменте человека, столкнувшегося с имманентностью собственной смерти, открывается природа человеческой жизни.

Пабло в полной мере ощущает собственную слабость перед лицом смерти. Но затем его похитители предлагают ему выбор: спасти себя, предав своего товарища. Теперь он должен решить, защищать ли великое дело или жить. Он решает дать властям фальшивую историю, зная, что это гарантирует его смерть. Но все меняется, когда ложь оказывается правдой.

Последствия человеческой ответственности включают переживания о правильности решения, стремление уклониться от ответственности и отчаяние, когда последствия противоречат изначальной цели. Такова, по мнению Сартра, трагедия человеческой жизни.

9.4. Аналитическая философия

Бертран Рассел (1872–1970) был великим философом XX века и величайшим логиком со времен Аристотеля. Рассел применял логику в качестве основы математической философии, которая получила название «логицизм».

С позиции логицизма все математические понятия могут быть определены в терминах логических понятий. Логицизм также утверждает, что математические истины могут быть выведены из логических истин. Математика есть не что иное, как логика. Разработки в области логики Рассел использовал для анализа точек в пространстве, моментов времени, материи, морали, знания и языка, что послужило началом аналитической философии.

До Рассела логика анализировала суждения, которые используют предикаты для приписывания свойств объектам, например, «Том высокий» или «небо голубое». Однако подобные суждения не подходят для анализа математических или научных высказываний.

Достижением Рассела стала разработка логики отношений для описания понятий, выраженных двузначными предикатами, такими как « x выше y ». Это позволило Расселу описать суждения, содержащие двузначные математические отношения, такие как $x = y$ или $x > y$ (необходимые для арифметики и алгебры), трехзначные отношения, такие как « x находится между a и b » (необходимые для геометрии), и тому подобное. С помощью такой логики можно выразить все понятия чистой математики, чего нельзя сделать с логикой, которая была до Рассела.

Логика Рассела содержит теорию множеств, а также одноместные предикаты и двухместные отношения. Рассел называет множества «классами», а теорию множеств — «теорией классов».

Рассел обнаружил в теории множеств *парадоксы*. Самый известный из них называется *парадоксом Рассела*. Некоторые наборы являются членами самих себя, другие — нет. Набор вещей, которые не являются красными, сам по себе не является красным. Набор является членом самого себя, но набор красных вещей не является красным, поэтому он не является членом самого себя. Но является ли этот набор членом самого себя? Если это член самого себя, то это не так. Но если он не является членом самого себя, то он есть. Противоречие возникает независимо от того, как человек отвечает.

Философия монизма, которая была распространена в Англии во времена Рассела, утверждала, что анализ частей реальности невозможен. Они доказывали, что природа объектов определяется той ролью, которую они играют в более крупных системах.

Рассел отвергает аргументы монистов и приходит к выводу, что реальность множественна и *атомистична*, то есть состоит из частей, которые могут быть поняты независимо от их роли в целом. Он считает, что логика и грамматика раскрывают природу реальности.

Логический атомизм (рис. 97) Рассела основан на понимании грамматики. Имена обозначают индивидов, а предикаты — свойства и отношения. Что касается предложений, то сначала Рассел считал,

что они обозначают суждения, однако затем — ко времени написания своей работы «Философия логического атомизма» — место суждений заняли факты. Формулы, которые не являются предложениями, выражают такие функции, областью определения которых являются индивиды, а областью значений — суждения. Если взять, к примеру, предикат «есть философ», то формула «*x* есть философ» выражает функцию, которая при подстановке в нее любого индивида из области значения (например, Сократа) превращается в предложение, и этому предложению приписывается в качестве значения суждение, говорящее о том, что Сократ есть философ. Это суждение истинно, если Сократ действительно является философом.



Рис. 97. Логический атомизм Бертрانا Рассела

В своей логике отношений Рассел исходит из того, что глаголы не являются предикатами, а *отношения* не являются свойствами вещей. Отношения являются самостоятельными сущностями, а не частью связанных между собой вещей. Отношения между вещами являются внешними по отношению к природе вещей.

Рассел также исследует логику и грамматику, чтобы найти основные элементы природы. К ним относятся: числа, классы, понятия, свойства, пропозиции, универсалии, особенности, частицы, точки и мгновения. И по мере развития анализа список элементов меняется. Теория описаний говорит, что описания — это не имена, они являются свойствами или отношениями.

Рассел использует логические конструкции, чтобы показать, что «разум» и «сознание» могут быть определены другими терминами

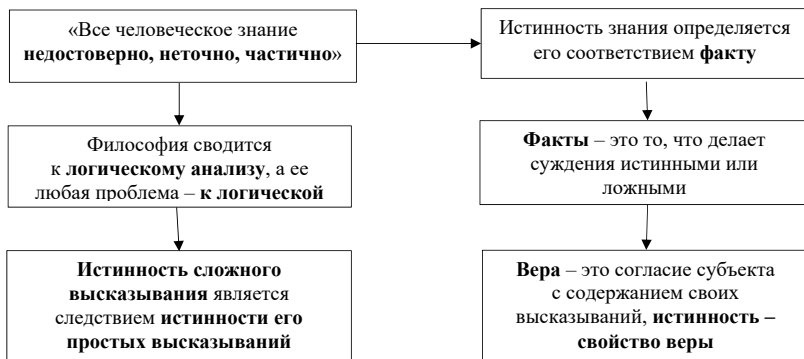
и исключены из основного словаря психологии. Рассел определяет когнитивные акты и сущности как «нейтральные». Таким образом, он остается *плюралистом* и *атомистом*.

Нейтральный материал включает в себя ощущения и образы, которые являются одинаковыми, но встречаются в разных контекстах. Образы подчиняются психологическим законам ассоциации и относятся только к восприятию конкретного человека. Ощущения подчиняются как физическим, так и психологическим законам, они характерны для многих людей. Таким образом, различие между ментальным и физическим состоит лишь в расположении элементарного нейтрального вещества.

Теория познания Рассела касается как эмпирического, так и априорного знания. Знание — это сознание частных или универсальных сущностей, которые основываются на чувственном опыте. Знание вещей возможно на основе их описания, понимания имен вещей.

Рассел стремился доказать, что физика как раздел чистой математики применима к миру. Высказывания физической науки не могут быть полностью верифицированы до тех пор, пока такие термины, как «материя» и «момент», не будут определены высказываниями о чувственных данных. Рассел считал, что законы физики можно обосновать на основе чувственных данных при помощи индукции.

Наличие априорных положений Рассел объяснял психологическим происхождением. Они вызваны опытом, но не выводятся из него и существуют как верования или привычки.

В ранний период развития теории Рассела значения ограничивались тем, что обозначают слова и предложения. Рассел считал, что значение имени, глагола или предиката — это обозначаемая им сущность, которая может быть конкретной или абстрактной. Слова, которые встречаются как субъекты предложений, обозначают либо частности, либо универсалии (вещи или понятия). Предикаты и глаголы обозначают только универсалии. Понимание смысла происходит через универсалии.

Эта теория требует, чтобы человек был знаком с вещами, входящими в убеждение, например, с А, Б и В. Но знакомства с этими данными недостаточно, чтобы вынести суждение. Чтобы верить

или судить, человек должен быть также знаком с формой, в которой вещи собраны вместе. В этом случае он должен понять, что значит изучать отношение.

Рассел придерживается бихевиористского подхода, согласно которому слова являются классами ощущений (движения рта, звуки и т. д.). Они приобретают значение, ассоциируясь с другими ощущениями конкретной вещи. Например, ребенок испытывает определенные ощущения, которые в совокупности являются игрушкой. Он учится издавать определенные звуки, которые в совокупности являются словом «игрушка». Отходя от бихевиоризма, Рассел говорит, что ощущения от игрушки порождают образы, связанные как с игрушкой, так и со словом «игрушка». Значение слова и образы являются продуктами причины и следствия, где слово или образ могут иметь те же последствия, что и первоначальные ощущения.

В поздних работах о языке Рассел пытался решать философские проблемы, конструируя протоязыки и искусственные языки. Слова отображают не только мысли, но и чувства. Рассел развивал психологическую или каузальную теорию иерархии языков, имеющих логические ограничения. В логически сконструированном языке используются односложные предложения для непосредственных переживаний. Однако высказывания передают такие чувства, как сомнение или уверенность по отношению к убеждениям. С помощью этой идеи Рассел объясняет психологическое значение логических слов, таких как «истина». Он попытался определить минимальный словарный запас для физики, типы предложений, которые могут служить ее предпосылками.

9.5. Лингвистическая философия

Людвиг Витгенштейн (1889–1951) был одним из выдающихся философов XX века. Витгенштейн занимался исследованиями в области языка, логики, метафизики и этики. Он внес крупный вклад в философию языка XX века, опубликовав книги «Логико-философский трактат» (1921) и «Философские исследования» (1953) (рис. 98).

Ранний Витгенштейн тесно сотрудничал с Расселом и разделял его убеждение в том, что использование математической логики

открывает перспективы для понимания мира. В «Логико-философском трактате» Витгенштейн доказывал, что логически сконструированный язык может использоваться, чтобы выразить мысль. Основные положения его концепции утверждают, что язык, мышление и реальность имеют общую структуру, полностью отображаемую в логических терминах.



Рис. 98. «Логико-философский трактат» Людвиг Витгенштейна

В «Логико-философском трактате» Витгенштейн отстаивал репрезентативную теорию языка, которая анализирует образы языка. Реальность – это обширная совокупность фактов, которые можно описать при помощи языка, предполагая, что язык имеет адекватную логическую форму. Витгенштейн утверждал, что мир – это совокупность фактов, а не вещей, данные факты структурированы логически. Цель философии для раннего Витгенштейна состояла в том, чтобы вернуть языку его логическую форму для отображения логических связей мира.

Ранние работы Витгенштейна вдохновили поколение логических позитивистов — критических аналитических мыслителей, которые стремились определить границы осмысленного языка.

К 1930-м годам Витгенштейн пришел к выводу, что язык теории репрезентации совершенно неверен. Всю оставшуюся жизнь он посвятил объяснению причин изменения своих взглядов, которое происходило на фоне сдвига философии XX века от логического позитивизма к бихевиоризму и прагматизму.

Восприятие языка как фиксированной структуры, навязанной миру, было заменено восприятием его как деятельности, тесно связанной с повседневными практиками и формами жизни. Для позднего Витгенштейна создание осмысленных высказываний — это использование условно определенных терминов в рамках «языковых игр», в которые люди играют в повседневной жизни. Коммуникация, согласно этой модели, предполагает использование общепринятых терминов, которые признаются языковым сообществом. Она включает в себя игру с определенными правилами. Философия Витгенштейна расширяет это положение за пределы лингвистики и этнографии.

Повседневные действия оживляют слова или придают им смысл. Витгенштейн привел множество примеров из повседневной жизни, в которых проявляются «языковые игры». Сравнивая значение слова с силой шахматной фигуры, он настаивал на том, что смысл существует только в контексте человеческой деятельности. Таким образом, философ подчеркивает, что, рассматривая язык отдельно от человека, мы упускаем из виду саму его сущность.

Даже фундаментальные истины арифметики, как полагал Витгенштейн, представляют относительно устойчивые правила в определенной языковой игре. Это объяснение отвергает как логические, так и интуитивистские взгляды на математику в пользу нормативной концепции ее использования. Простой пример $2 + 3 = 5$ является удобной языковой игрой, принятой в данном сообществе.

Согласно Витгенштейну, принадлежность к языковому сообществу определяется общей установкой применять слова так, как это делают другие люди, а не «знанием» языка. Для этой деятельности

нет концептуальной основы: понятие порождается употреблением, а не употребление — понятием.

В «Философских исследованиях» Витгенштейн пытается опровергнуть понятие частного опыта. Основная идея состоит в том, что объекты мышления не могут включать в себя элементы, которые являются уникальными для отдельного индивида, как, например, ощущения. Если бы существовали частные объекты мысли, то в том, что человек говорит о своих собственных мыслях, не было бы различия между тем, чтобы быть правым и просто казаться правым. Следовательно, объекты мышления должны быть по существу общедоступными, проверяемыми, доступными для обсуждения с другими людьми.

Новый аналитический метод, разработанный Витгенштейном, применяется в разделах посмертно опубликованных философских исследований. Рассуждая о понятии «понимание», традиционные философы склонялись к предположению, что деятельность человеческого разума основывается на процессе чистого мышления. Витгенштейн указывал, что если бы существовали частные внутренние переживания, то индивиды могли бы их представить на соответствующем языке. Однако при детальном рассмотрении он пришел к выводу, что само понятие такого частного языка совершенно бессмысленно.

Если бы какое-то из переживаний было исключительно личным, то боль, которую испытывает конкретный человек, была бы непонятна другим людям. Тем не менее другие люди обычно говорят, что знают, когда другим людям больно. Витгенштейн указывал, что индивид никогда не узнал бы значения слова «боль» без помощи других людей. Ни один из них не имеет доступа к предполагаемым личным ощущениям боли, которые испытывает индивид. Чтобы слово «боль» имело смысл, требуется внешняя проверка, набор критериев для его правильного применения. Они должны быть доступны всем индивидам.

Представления о разуме и логике преобразуются в поздней философии Витгенштейна. Для Фреге и Рассела положения логики и математики изначально независимы от чувственного опыта. Их истинность зависит только от структур абстрактного мира, который они описывают.

Логика в представлении Витгенштейна – это набор практик, которые упорядочивают язык. То, что считается в логике правильным применением термина или допустимым выводом, зависит только от сферы его применения. Значения понятий определяются теми, кто использует данный язык. Однако смысл не является фиксированным и неизменным. Правила, отражающие общепринятое употребление, включая даже фундаментальные физические принципы и сами законы логики, могут меняться. Самые надежные и достоверные истины могут быть последовательно отвергнуты, если правила, лежащие в их основе, изменились. Нет никаких универсальных правил, по которым можно было бы оценить эти изменения.

Поздняя философия Витгенштейна представляет собой полный отказ от понятия идеального языка. Для идеального языка не существует определенного набора концептуальных категорий. В конечном счете, не может быть никакого разделения между языком и жизнью и никакого единого стандарта того, как жить.

9.6. Прагматизм

Основателем прагматизма является американский философ Чарльз Сандерс Пирс (1839–1914), который предложил набор методологических принципов для научного познания (рис. 99).

ОСНОВАТЕЛИ ПРАГМАТИЗМА	ОСНОВНЫЕ ИДЕИ	ОСНОВНЫЕ ПРИНЦИПЫ
<ul style="list-style-type: none"> • Ч. Пирс • У. Джеймс 	<ul style="list-style-type: none"> • Человеческое знание – инструмент для достижения пользы и успеха • Наука призвана решать только конкретные практические задачи (ИСТИНА – ТО, ЧТО ПОЛЕЗНО) 	<ul style="list-style-type: none"> • Содержание любой мысли устанавливается только по тем практическим следствиям, которые эта мысль имеет • Философия как наука должна помогать решать «жизненные» проблемы

Рис. 99. Философия прагматизма: основные идеи и принципы

Темпы прогресса науки часто сопровождаются путаницей в отношении ее основных принципов, считал Пирс. Философ предположил, что эту путаницу можно устранить, уделив внимание структуре логического вывода, которая ведет к истине.

Согласно Пирсу, всякое человеческое познание происходит в борьбе против неуверенности или сомнения. Люди цепляются за убеждение, даже сталкиваясь с неопровержимыми фактами. Многие люди принимают на веру какие-либо суждения, которые основываются на апелляции к авторитету или представлениях об очевидном.

Продуктивное человеческое познание, утверждал Пирс, должно быть основано на реальности. Только в этом случае убеждения будут соответствовать фактам. Познание такого рода — это процесс, который включает систематическое внушение, способствующее приобретению привычек и веры. Пирс считал, что только наука основывается на убеждениях, которые являются истинными. Опора на такие убеждения — отправная точка прагматизма Пирса.

Пирс предложил новый способ изучения сознания для получения ясных и отчетливых идей. Объект представления, согласно Пирсу, соответствует сферам его практического применения. В этом случае представления о последствиях составляют знания об объекте.

Вера рассматривается Пирсом как привычка мышления, которая служит руководством к действию. Примеры такой веры, представленные Пирсом, демонстрируют, что прагматические принципы управляют смыслом, а также представлениями об истине.

Понятие истины устанавливается не только прагматической связью отдельного индивида с реальностью, но также поддерживается отношениями с другими людьми. Вера людей, занимающихся научными исследованиями, создает общую концепцию мира, которая соответствует реальности. Как заметил Пирс, человеческое упрямство, обман и ошибка могут лишь создать препятствия, но не исключить признание естественного порядка.

Пирс использовал понятие «прагматизм» для собственного философского метода. Метод опирался на экспериментальные рассуждения, он включал определение понятий путем осознания последствий

их использования. Пирс заявил, что онтологическое утверждение, не имеющее четких последствий для будущего опыта, должно быть отвергнуто как бессмысленное. Антиметафизический дух концепции Пирса внес вклад в развитие американской философии.

Уильям Джеймс (1842–1910) был членом Метафизического клуба в Гарварде, где Пирс основал прагматическое движение. Широкий круг интересов в изучении человеческой жизни, поведения и религии привел Джеймса к разработке прагматического метода, который выступил в качестве основы для эмпирической альтернативы господствующему в то время идеализму.

Джеймс поддерживал развитие психологии как академической дисциплины. Хотя Джеймс применял интроспективный метод, его интересовали экспериментальные подходы и методики. Так, например, он исходил из предположения, что «Я» воплощается в материальных аспектах бытия человека. Восприятие внешнего мира, память, привычки и личностная идентичность – все это зависит от состояния живого тела (рис. 100).



Рис. 100. Структура личности по Уильяму Джеймсу

Джеймс определял сознание как центральный объект психологического исследования и уделял большое внимание «поток мысли», переживаемому индивидом. Джеймс рассматривал человеческую волю как результат преднамеренного усилия. Оно не только обеспечивает свободу, но и устанавливает личность как независимое существо. Для Джеймса свобода воли – это важная характеристика человеческой жизни.

Джеймс включил прагматические принципы Пирса в концепцию философского метода. При изложении его сути он в качестве примера приводит варианты описания ситуации: 1) человек гоняется за белкой вокруг дерева; 2) человек ходит вокруг белки. Джеймс считает, что спор можно разрешить, спросив о практическом значении каждой альтернативы. На этом примере «прагматический метод» выступает философским требованием точности в использовании языка.

Как заметил Джеймс, прагматик отказывается от абстракции и недостаточности, от словесных решений, от неясных априорных причин, от фиксированных принципов, замкнутых систем и мнимых абсолютов и истоков. При этом он стремится к конкретности и адекватности, к фактам, к действию и к власти.

Прагматизм не только исключает крайности абсолютного идеализма, но также противостоит рационализму в любой форме.

Джеймс описал приобретение новых убеждений и их адаптацию к старым мнениям как сложный процесс, черты которого напоминают идеалистические теории когерентности истины. В конечном счете, полагал он, решающим вопросом является то, во что «нам лучше» верить в каждом конкретном случае. Это равносильно развитию чисто прагматической теории истины. Джеймс отмечал, что истина связана с идеей. Она становится истинной благодаря событиям. Установление истины есть событие, процесс проверки самого себя, верификации.

Джеймс принял определение истины как соответствия действительности. При этом он полагал, что наиболее важным аспектом реальности является эмпирическая регулярность. Таким образом, любое убеждение обретает для нас свое применение в связи с тем, чего мы ожидаем.

Джеймс утверждал, что «истинное» есть только целесообразное в нашем мышлении. При этом следуют некоторые разумные оговорки.

«Выигрыши» могут принимать любое количество различных форм. Долгосрочные результаты имеют большее значение, чем те, которые имеют место в настоящем. Истина — это характерная черта верований, которые формируют установку к тому, что происходит

в нашем опыте. Вера выполняет определенную функцию в жизни человека. Она готовит нас к успешным действиям в повторяющихся обстоятельствах. Убеждения, которые лучше всего выполняют эту функцию, называются истинными.

Джеймс использовал подход, отстаивающий значение веры. Он рассматривал случаи, в которых обычные методы достижения истины не дали удовлетворительных результатов. Подлинный выбор между гипотезами возникает, когда:

- 1) каждая гипотеза обладает некоторой минимальной степенью привлекательности;
- 2) выбор между ними является необходимым и предусматривает реализацию одного варианта;
- 3) результат выбора значим для жизни индивида.

Джеймс утверждал, что в таких случаях не следует полагаться на разум, а следует руководствоваться страстью или волей.

Цели или задачи познания включают в себя как «веру в истину», так и «избежание ошибок», указывал Джеймс. Хотя эти две цели могут противоречить друг другу в конкретных ситуациях, Джеймс допускал возможность отсутствия рационального доказательства или научного подтверждения при принятии какого-либо решения. Вера в существование Бога хотя и недоказуема, но выступает основой для убеждений.

Для следующего поколения американских философов прагматизм Пирса и Джеймса стал инструментом в логических исследованиях и в преобразованиях общественной жизни.

Джон Дьюи (1859–1952) изложил прагматические принципы в профессиональных философских журналах, а также применил их к социальной и к образовательной практике. Дьюи отрицал, что существует какое-либо метафизическое различие между умом и телом. Дьюи предположил, что человеческое сознание и действие тесно связаны в опыте. Человек реально знает только то, что делает. Таким образом, порядок природного мира включает наше взаимодействие с ним посредством научного исследования (рис. 101). Представления о мире зависят от практического отношения к нему.



Рис. 101. Учение Джона Дьюи о научном методе

Модель о мире Дьюи рассматривает мышление как процесс, который включает в себя следующие этапы:

- наличие неопределенной ситуации в восприятии мира, на которую индивид реагирует субъективным сомнением;
- признание этой ситуации как проблемы, к которой могут быть применены принципы исследования;
- изобретение различных гипотез как потенциальных вариантов решения;
- анализ значения этих вариантов решения по отношению к самой проблеме и к другим убеждениям;
- применение результатов к фактам наблюдаемой ситуации;
- принятие научного или здравого объяснения ситуации, которое временно уменьшает первоначальную неопределенность.

На каждой стадии этого процесса Дьюи подчеркивал динамический и предварительный характер нашего познания мира. Наилучший результат, на который можно надеяться, – это то, что он назвал «гарантированной достоверностью» веры. Она обеспечивает успешные действия без признания ее в качестве независимой, универсальной или вневременной истины.

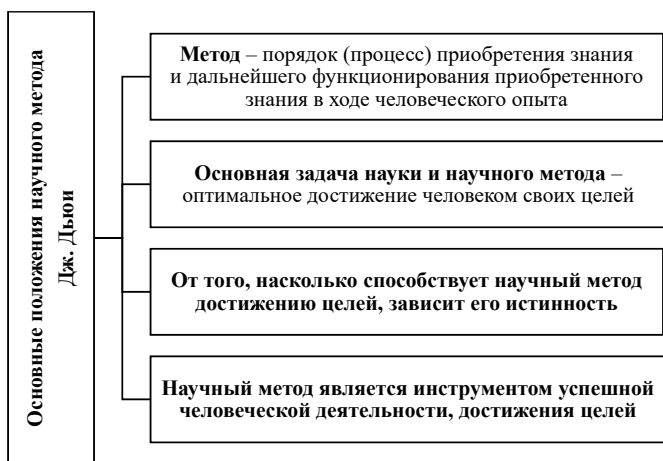
Моральная философия Дьюи была натуралистической в отрицании противоречий между фактом и ценностью. Дьюи утверждал,

что этический и эстетический выбор правильно рассматривать как практические, научные вопросы.

По мнению Дьюи, размышления о ценностях завершаются осмыслением опыта практической деятельности. Суждения регулируют формирование желаний, привязанностей и наслаждений.

Экспериментальный подход к принятию моральных решений, согласно Дьюи, обеспечивает:

- предвидение практических последствий действий;
- снижение влияния субъективного эгоизма;
- поощрение совершенствования моральных предписаний.

Применение прагматических принципов к образовательному и социальному контексту представлено в книге Дьюи «Демократия и образование», изданной в 1916 году.

Выводы по теме 9

Западная философия второй половины XIX—XX века получила название «неклассической», это связано с изменением традиционных принципов философии. В частности, в этот период происходит пересмотр представлений о рациональности и структуре сознания. Это нашло отражение в психоанализе, который установил наличие тесной взаимосвязи сознательного и бессознательного. Разработка этого подхода открыла новые возможности для объяснения поведения человека, феноменов индивидуального и коллективного сознания, культуры.

В западной философии второй половины XIX—XX века большое значение приобрели концепции языка, которые были разработаны в рамках аналитической и лингвистической философии. Анализ языка поставил задачи выявления первичных элементов высказываний, а также разработки подходов к установлению связей между логикой и математикой.

В лингвистической философии проведено сопоставление повседневного и философского языков. Размышления над этой проблемой дали возможность выдвинуть гипотезу о том, что язык представляет собой систему правил, которыми пользуются в практических ситуациях. Данные обозначения являются условными

по отношению к реальным вещам, а также к внутренним психическим состояниям, которые они характеризуют. Однако, несмотря на условность обозначения, данные правила имеют общезначимый характер и дают возможность для понимания людьми внешнего и внутреннего мира.

В западной философии были пересмотрены традиционные концепции метафизики. На рубеже XIX и XX веков появилась потребность в онтологических концепциях. В отличие от прежней онтологии, которая претендовала на всеобщее и универсальное знание, новая онтология стремилась постичь индивидуальное бытие и понять его через призму понимания внутреннего мира человека. Данные идеи получили развитие в феноменологической герменевтике и в экзистенциализме.

Проблемы формирования знаний и убеждений были разработаны в концепциях прагматизма. Они оказали большое влияние на формирование научных исследований в области психологии, педагогики, а также в теории и практике управления.

Контрольные вопросы

1. Раскройте особенности анализа психики в концепции Фрейда. Какие факторы оказали влияние на ее формирование?
2. Опираясь на рис. 94, раскройте суть феноменологии Гуссерля. Какие факторы оказали влияние на становление этой концепции?
3. Охарактеризуйте основные положения феноменологической герменевтики М. Хайдеггера.
4. Используя рис. 96, раскройте особенности подхода к проблеме свободы и ответственности в экзистенциализме Ж.-П. Сартра.
5. Опираясь на рис. 97, охарактеризуйте основные положения философии логического атомизма Б. Рассела.
6. Используя рис. 98, проанализируйте проблемы, поставленные Л. Витгенштейном в «Логико-философском трактате».
7. Охарактеризуйте особенности прагматизма в трудах Ч. Пирса.
8. Какое значение имеет методология прагматизма для изучения познания, согласно У. Джеймсу?

9. Раскройте основные положения философской концепции Дж. Дьюи.
10. Опираясь на рис. 101, проанализируйте учение о научном методе Дж. Дьюи.

Тестовые задания к теме 9

1. Фрейд выдвинул предположение, что в психике существуют два структурных элемента

- а) эмоциональное
- б) чувственное
- в) сознательное
- г) бессознательное

2. Структурный элемент психики, который руководствуется принципом реальности, согласно Фрейдю, относится к сфере

- а) активного
- б) сознательного
- в) бессознательного
- г) пассивного

3. Согласно Гуссерлю, наука, которая анализирует чистое сознание, носит название

- а) политология
- б) феноменология
- в) герменевтика
- г) культурология

4. Согласно Хайдеггеру, важной характеристикой индивидуального бытия человека является

- а) пространство
- б) критика
- в) искусство
- г) время

5. Быть человеком – значит обладать способностью создавать свою собственную сущность во времени, утверждал

- а) Пирс
- б) Сартр
- в) Рассел
- г) Фрейд

6. Математические истины могут быть выведены из логических истин, утверждал

- а) Норт
- б) Бахтин
- в) Рассел
- г) Витгенштейн

7. Для позднего Витгенштейна создание осмысленных высказываний – это использование терминов в рамках

- а) эмоциональной окраски
- б) языковой игры
- в) поэтического искусства
- г) символического звучания

8. Согласно Пирсу, наука основывается на убеждениях, которые являются

- а) истинными
- б) успешными
- в) религиозными
- г) формальными

9. Важная характеристика человеческой жизни для Джеймса –

- а) эмоциональная реакция
- б) критическое мышление
- в) свобода воли
- г) трудовая деятельность

10. Согласно Дьюи, регулируют формирование желаний, привязанностей и наслаждений

- а) законы
- б) понятия
- в) суждения
- г) оценки

ОТВЕТЫ НА ТЕСТОВЫЕ ЗАДАНИЯ

Тестовые задания к теме 1

1. в) мировоззрение
2. б) мифологическое; в) религиозное
3. а) миропонимание; в) мироощущение
4. г) философия
5. а) философии
6. б) сознания
7. в) идеализм
8. г) материализма
9. в) аксиологическая
10. а) прогностическую

Тестовые задания к теме 2

1. б) Античности
2. б) Анаксимен; г) Анаксимандр
3. г) вода
4. а) «огонь»
5. г) «число»
6. в) Демокрит; г) Эпикур
7. б) софисты
8. а) храбрость; б) умеренность
9. в) Платон
10. в) движущей

Тестовые задания к теме 3

1. в) Средневековья
2. г) теоцентризм
3. в) провиденциализм
4. в) Бога
5. в) мистическое сознание
6. г) реализма
7. а) номинализма
8. б) Фомой Аквинским
9. б) Уильям Оккам; в) Иоанн Дунс Скот
10. а) Иосиф Волоцкий

Тестовые задания к теме 4

1. в) гуманизм
2. б) Данте; г) Петрарка
3. б) пантеизм
4. г) политика
5. а) частная собственность; г) деньги
6. в) бесконечность
7. а) Джордано Бруно; в) Николай Коперник
8. в) движения
9. в) аналитический
10. в) эксперимента

Тестовые задания к теме 5

1. б) материалистических
2. г) рационализм
3. б) эмпиризм
4. б) индукция
5. а) площади
6. в) государство
7. а) Локк
8. б) материальную; в) духовную
9. а) природы; г) мышления
10. в) Лейбниц

Тестовые задания к теме 6

1. в) абсолютной монархии
2. б) механистического материализма
3. а) атеизм
4. в) цивилизации
5. б) механистического материализма
6. в) случайности
7. а) русское Просвещение
8. б) наукой; г) религией
9. б) просвещенного абсолютизма
10. г) просвещение

Тестовые задания к теме 7

1. в) Кант
2. г) Фейербах
3. в) пространства; г) времени
4. б) морали
5. а) субъективного идеализма
6. в) Шеллинг
7. в) мышления; г) бытия
8. б) перехода количественных изменений в качественные
9. б) религии
10. а) историческому материализму

Тестовые задания к теме 8

1. б) западников
2. а) славянофильства
3. г) почвенничества
4. б) народничества
5. в) Соловьев
6. г) Федоров
7. б) ноосферы
8. г) диалектика
9. б) язык
10. в) романа

Тестовые задания к теме 9

1. в) сознательное; г) бессознательное
2. б) сознательного
3. б) феноменология
4. г) время
5. б) Сартр
6. в) Рассел
7. б) языковой игры
8. а) истинными
9. в) свобода воли
10. в) суждения

БИБЛИОГРАФИЧЕСКИЙ СПИСОК

1. Аблеев, С. Р. История мировой философии : учебник для вузов / С. Р. Аблеев. — Москва : Юрайт, 2016. — 318 с. — ISBN 978-5-9916-5794-5.
2. История зарубежной философии : учеб. пособие / Е. П. Агапов, С. Н. Астахов, В. В. Золотухин [и др.] ; под ред. Е. П. Агапова, Е. В. Золотухиной. — Ростов-на-Дону : Феникс, 2016. — 469 с. — ISBN 978-5-222-24122-6.
3. Алексеев, П. В. История философии : учебник / П. В. Алексеев. — Москва : Проспект, 2015. — 236, [1] с. — ISBN 978-5-392-18036-3.
4. Арним, Г. История античной философии / Г. Арним ; авторизованный перевод с немецкого и предисловие С. И. Поварнина. — 2-е изд. — Москва : URSS, 2007. — 254, [1] с. — (Из наследия мировой философской мысли. Философия античности). — ISBN 978-5-381-00137-8.
5. Асмус, В. Ф. Античная философия : (история философии) / В. Ф. Асмус. — Москва : Высшая школа, 2009. — 400 с. — ISBN 978-5-06-006152-9.
6. Братникова, И. Б. Философия : учеб. пособие / И. Б. Братникова. — 2-е изд., перераб. и доп. — Новороссийск : Государственный морской университет имени адмирала Ф. Ф. Ушакова, 2016. — 66 с. — ISBN 978-586216-173-1.
7. История философии. Запад — Россия — Восток. Книга 4. Философия XX в. : учебник для вузов / Н. В. Мотрошилова, И. С. Вдовина, А. М. Руткевич [и др.] ; под ред. Н. В. Мотрошиловой, А. М. Руткевича. — Москва : Академический проект, 2012. — 426 с. — (Концепции). — ISBN 978-5-8291-1375-9.
8. Вечканов, В. Э. Философия : учеб. пособие / В. Э. Вечканов. — 2-е изд. — Саратов : Ай Пи Эр Медиа, 2019. — 210 с. — URL: www.iprbookshop.ru/79824.html (дата обращения: 15.11.2022). — ISBN 978-5-4486-0446-1.
9. Виндельбанд, В. История древней философии / В. Виндельбанд. — Москва : Карамзин, 2018. — 360 с. — ISBN 978-5-98923-839-2.
10. Гайденок, П. П. История греческой философии в ее связи с наукой / П. П. Гайденок. — Москва : URSS, 2018. — 264 с. — ISBN 978-5-397-06351-7.

11. Гайденко, П. П. История новоевропейской философии в ее связи с наукой / П. П. Гайденко. — Москва : Либроком, 2018. — 376 с. — ISBN 978-5-397-06322-7.
12. Гаспарян, Д. Э. История социальной философии : курс лекций : учеб. пособие / Д. Э. Гаспарян. — Москва : Вузовский учебник [и др.], 2018. — 164 с. — ISBN 978-5-9558-0237-4.
13. Зеньковский, В. В. История русской философии / В. В. Зеньковский. — Москва : Академический проект, 2011. — 880 с. — ISBN 978-5-8291-1302-5.
14. Иконникова, Г. И. История философии XIX — начала XXI века : учеб. пособие / Г. И. Иконникова, Н. И. Иконникова. — Москва : Вузовский учебник [и др.], 2017. — 864 с. — ISBN 978-5-9558-0201-5.
15. Ильин, И. А. Собрание сочинений. Немецкий идеализм ; История этических учений ; История древней философии / И. А. Ильин ; Православный Свято-Тихоновский гуманитарный университет. — Москва : Изд-во ПСТГУ, 2015. — 654, [1] с. — ISBN 978-5-7429-0959-0.
16. История зарубежной философии : учеб. пособие : для студентов высшего профессионального образования, обучающихся по направлениям технического и гуманитарного профиля / [Е. П. Агапов, С. Н. Астапов, В. В. Золотухин [и др.] ; под ред. Е. П. Агапова, Е. В. Золотухиной. — Ростов-на-Дону : Феникс, 2016. — 467, [10] с. — (Высшее образование) (Соответствует ФГОС). — ISBN 978-5-222-24122-6.
17. Казакова, В. А. Философия : практикум / В. А. Казакова, А. Р. Каримов, А. М. Сафина. — Саратов : Вузовское образование, 2019. — 75 с. — (Высшее образование). — ISBN 978-5-4487-0501-4.
18. Кальной, И. И. Философия : учебник / И. И. Кальной. — 3-е изд., испр. и доп. — Москва : Вузовский учебник [и др.], 2018. — 384 с. — ISBN 978-5-9558-0552-8.
19. Канке, В. А. Философия : учебник / В. А. Канке. — Москва : ИНФРА-М, 2020. — 289, [1] с. — ISBN 978-5-16-012825-2.
20. Лосский, Н. О. История русской философии / Н. О. Лосский. — Санкт-Петербург : Азбука [и др.], 2018. — 603, [2] с. — ISBN 978-5-389-14573-3.

21. Любутин, К. Н. История западноевропейской философии / К. Н. Любутин, Ю. К. Саранчин. — 2-е изд., доп. и перераб. — Москва : Академический проект, 2005. — 800 с. — (Gaudeamus. Учебное пособие для вузов). — ISBN 5-8291-0559-4.
22. Малинов, А. В. История русской философии, XVIII век / А. В. Малинов. — Санкт-Петербург : Интерсоцис, 2012. — 142 с. — ISBN 978-5-94348-070-6.
23. История философии. Запад — Россия — Восток. Книга 3. Философия XIX—XX вв. / [Н. В. Мотрошилова, А. Ф. Грязнов, А. М. Руткевич [и др.] ; под ред. Н. В. Мотрошиловой, А. М. Руткевича. — Москва : Академический проспект, 2012. — 443 с. — (Концепции). — ISBN 978-5-8291-1374-2.
24. Оболенский, Л. Е. История мысли : Опыт критической истории философии / Л. Е. Оболенский. — Москва : URSS, 2019. — 368 с. — (Из наследия мировой философской мысли. История философии). — ISBN 978-5-397-06779-9.
25. Орлова, С. А. Философия : практикум / С. А. Орлова. — Москва : Университетская книга, 2017. — 167 с. — ISBN 978-5-98699-213-6.
26. Островский, Э. В. Философия : учебник / Э. В. Островский. — Москва : Вузовский учебник, 2016. — 311, [1] с. — ISBN 978-5-9558-0044-8.
27. Попкова, Н. В. История философских идей : введение в историю философии / Н. В. Попкова. — Москва : URSS, 2018. — 441 с. — ISBN 978-5-397-06093-6.
28. Рассел, Б. История западной философии и ее связи с политическими и социальными условиями от античности до наших дней / Б. Рассел. — Москва : Академический проспект, 2009. — 1008 с. — (Концепции). — ISBN 978-5-8291-1147-2.
29. Руни, Э. История физики : От натурфилософии к загадкам темной материи / Э. Руни. — Москва : Кучково Поле, 2017. — 207, [1] с. — ISBN 978-5-9950-0739-5.
30. Соколов, В. В. Историческое введение в философию : история философии по эпохам и проблемам : учебник / В. В. Соколов. — Москва : Академический проект, 2004. — 910, [1] с. — ISBN 5-8291-0400-8.

31. Соколов, В. В. *Философия как история философии* / В. В. Соколов. — Москва : Академический проект, 2010. — 842, [1] с. — ISBN 978-5-8291-1186-1.
32. Спиркин, А. Г. *История философии : учебник для академического бакалавриата* / А. Г. Спиркин. — Москва : Юрайт, 2016. — 135, [1] с. — (Бакалавр. Академический курс). — ISBN 978-5-9916-5612-2.
33. Фалькенберг, Р. *История новой философии : От Канта до Вундта* / Р. Фалькенберг. — Москва : Либроком, 2018. — 336 с. — (Из наследия мировой философской мысли. История философии). — ISBN 978-5-397-06316-6.
34. Фалькенберг, Р. *История новой философии : От Николая Кузанского до Канта* / Р. Фалькенберг. — Москва : URSS, 2018. — 286 с. — (Из наследия мировой философской мысли. История философии). — ISBN 978-5-397-06314-2.
35. *Философия : учение о бытии, познании и ценностях человеческого существования : учебник* / В. Г. Кузнецов, И. Д. Кузнецова, В. В. Миронов, К. Х. Момджян. — Москва : ИНФРА-М, 2019. — 517, [1] с. — ISBN 978-5-16-003566-6.
36. *Философия : учебник* / [А. Н. Чумаков, Ч. Байчунь, А. В. Волобуев [и др.] ; под ред. А. Н. Чумакова. — 2-е изд., перераб. и доп. — Москва : Вузовский учебник [и др.], 2020. — 457, [1] с. — ISBN 978-5-9558-0587-0.
37. Чухлеб, С. Н. *Археология идей. История философии в доступном изложении. Запад: Античность. Средневековье* / С. Н. Чухлеб. — Москва : URSS, 2012. — 464 с. — ISBN 978-5-397-02400-6.
38. Шапошников, Л. Е. *История русской религиозной философии* / Л. Е. Шапошников. — Москва : Высшая школа, 2006. — 446, [1] с. — ISBN 5-06-005109-9.
39. Шwegлер, А. *История философии : от досократиков до средневековой схоластики* / А. Шwegлер. — 2-е изд., репринт. — Москва : URSS, 2012. — 165 с. — ISBN 978-5-397-02949-0.
40. Шишков, И. З. *История философии : реконструкция истории европейской философии через призму теории познания* / И. З. Шишков. — Москва : URSS, 2018. — 846 с. — ISBN 978-5-397-06087-5.

ГЛОССАРИЙ

Абсолютная идея — в философии Гегеля мысль, отражающая самое себя в процессе самопознания.

Абстрагирование — процесс мысленного отвлечения от ряда свойств и отношений предметов.

Агностицизм — философское учение, отрицающее принципиальную возможность познания человеком объективного мира.

Аксиология — раздел философского знания, в котором рассматриваются вопросы, касающиеся природы ценностей и их места в жизни человека.

Альтруизм — этическое учение, которое утверждает сострадание к другим людям и готовность к самоотречению во имя их блага и счастья.

Аналогия — процесс переноса знания, полученного из рассмотрения одного объекта, на менее изученный, но сходный с ним в существенных признаках другой объект.

Анализ — метод исследования, состоящий в мысленном или практическом расчленении предметов, свойств предметов или отношений между предметами на составляющие их элементы, каждый из которых затем изучается в отдельности.

Анимизм — религиозное представление первобытного человека о духах и душе, которые управляют материальным миром.

Антиклерикализм — резко критическое отношение к служителям церкви.

Антиномии — утверждения, которые взаимно исключают друг друга и в то же время одинаково доказуемы как истинные.

Антисциентизм — концепция, которая подвергает критике науку и технику, полагая их чуждыми подлинной сущности человека и разрушающими культуру.

Апатия — путь к обретению добродетели, состоящий в победе разума над страстями; бесстрашие, свобода от аффектов.

Артефакты — искусственно созданные объекты; результат опредмечивания человеческой деятельности; овеществление знания в виде орудий труда, машин, механизмов, приборов, устройств, различного рода приспособлений.

Архетип — некий «первобытный образ», в котором содержание коллективного бессознательного представлено в сознании ясно выраженными наклонностями и воззрениями.

Аскетизм — этическое учение, которое предписывает людям самоотречение, отказ от мирских благ и наслаждений.

Бессознательное — совокупность психических явлений, состояний и действий, которая лежит вне сферы сознания и не поддается целенаправленному контролю и оценке, но оказывает влияние на поведение человека.

Бессознательное коллективное — разум наших предков, способ, которым они думали и чувствовали, способ, которым они постигали жизнь и мир богов и человеческое существование.

Бытие — существование вообще, совокупность всего существующего.

Вера — безусловное принятие тех или иных воззрений и идей.

Верификация — процесс установления истинности научных утверждений при помощи опыта либо посредством логического доказательства на основе опыта.

Вид материи — относительно устойчивая совокупность определенных материальных образований, имеющих общую природу и представляющих определенную ступень в развитии материи от низшего к высшему.

Воля — совокупность психических действий, которые проявляются во всех ситуациях, связанных с выбором и принятием решения.

Волюнтаризм — учение, в котором абсолютизируется свобода воли и игнорируются реальные возможности.

Время — философская категория, выражающая длительность существования материальных объектов, определенную последовательность событий реальной действительности.

Гедонизм — этическое учение, которое смысл человеческой жизни видит в том, чтобы получать наслаждения.

Гилозоизм — учение о всеобщей одушевленности мира.

Гносеология — раздел философии, в котором изучаются закономерности развития познания и его формы, возможность и границы познания, условия его достоверности и истинности.

Гражданское общество — такая сфера общественной жизни, в которой взаимодействуют свободные индивиды, реализующие частные интересы и осуществляющие индивидуальный выбор.

Гуманизм — учение, которое провозгласило человека высшей ценностью и основной целью общества и которое смысл жизни видит в служении другим людям.

Движение — изменение вообще.

Дедукция — метод, посредством которого новое знание о предметах выводится чисто логическим путем из уже имеющегося некоторого общего знания об исследуемых предметах.

Детерминизм — учение об универсальных причинных связях, господствующих в мире.

Детерминизм географический — учение, согласно которому географические условия определяют не только психологию, нравы, обычаи людей, но и строй общественной жизни, законы государства.

Деятельность — способ отношения человека к внешнему миру, состоящий в преобразовании и подчинении его целям человека.

Диалектика — общая теория развития; учение о тождестве противоположностей.

Догматизм — игнорирование относительности истины и преувеличение в истине момента абсолютного; превращение знания в мертвые, застывшие схемы.

Дуализм — философское учение, которое признает существование двух независимых друг от друга субстанций.

Дух абсолютный — в философии Гегеля вечно существующая, действительная истина.

Дух объективный — охватывает сферу социальной жизни как некой сверхиндивидуальной целостности, проявляющейся через различные связи и отношения между отдельными людьми.

Дух субъективный — охватывает сферу индивидуального человеческого сознания.

Единичное — предмет или явление в совокупности его неповторимых сторон, свойств, признаков, составляющих индивидуальную определенность предмета, которая отличает его от всех других предметов и явлений.

Естественная среда — та часть природы, которая определяется познавательными и технологическими возможностями человека.

Закон — общая необходимая и устойчивая связь между объектами и явлениями или их сторонами.

Западничество — направление русской политической мысли 40–50-х годов XIX в., которое обосновывало и защищало ценности западного либерализма как необходимые для России и которое противостояло славянофильству.

Знание — отражение в обобщенной форме существенных характеристик и связей мира.

Знание априорное — доопытное знание, которое представляет собой те навыки, умения и способности, которые были выработаны человечеством, закрепились в культуре и существуют до опыта отдельного индивида.

Идеал — образ наиболее ценного, совершенного и величественного для человека; предельная цель, к которой устремлена жизнь духовно богатого человека.

Идеализация — способ образования понятий абстрактных объектов.

Идеализм — философское направление, которое объясняет мир, исходя из духа, сознания.

Идеальное — выражение бытия объекта в субъективном, мыслительном образе.

Индетерминизм — концепция, в которой отрицается причинная обусловленность всех явлений.

Индивид — отдельный представитель некой социальной общности, обособленный от других людей.

Индивидуальность — уникальность и неповторимость человека во всем богатстве его личностных качеств и свойств.

Индукция — метод исследования, заключающийся в переходе от знания единичных утверждений к знанию общих положений.

Интенциональность — направленность любого акта сознания на предмет, независимо от того, реален он или нереален.

Интуиция — процесс, который происходит внезапно и неосознанно.

Иррационализм — философское направление, которое отрицает возможность рационального постижения мира и выдвигает на первый план инстинкты человека, его интуицию и бессознательные эмоционально-волевые процессы, то есть неразумные начала.

Истина — верное, адекватное отражение действительности в сознании человека, обусловленное развитием практики, прогрессом наук и существующей системой общественных отношений.

Истина абсолютная — полное, исчерпывающее знание об объекте; знание, которое никогда не может быть опровергнуто в будущем; знание, представленное в виде достоверно установленных фактов.

Истина объективная — такое содержание знания, которое не зависит ни от человека, ни от человечества.

Истина относительная — неполное, незавершенное знание об объекте.

Исторический тип философии — объединяет философов разных взглядов и убеждений, но сформировавшихся в едином пространстве и времени культуры.

Категорический императив — основной закон этики Канта, который формулируется следующим образом: «Поступай так, чтобы максима (основной принцип) твоей воли могла бы в то же время иметь силу принципа всеобщего законодательства».

Когерентность — связанность, согласованность составляющих систему элементов.

Количество — совокупность свойств, указывающих на размеры вещи, на ее величины (объем, длину, ширину), темп развития, степень проявления тех или иных свойств.

Конвенционализм — учение, согласно которому некоторые определенные утверждения науки являются результатом произвольного соглашения (конвенция) между учеными, обусловленного соображениями простоты, удобства и целесообразности.

Космос — гармоничный, согласованный во всех своих частях и проявлениях мир.

Козволюция — взаимосогласованное развитие человека и природы.

Креационизм — учение о творении мира Богом из ничего.

Культ — система обрядовых действий, направленных на установление определенных отношений со сверхъестественным.

Культура — система материальных и духовных ценностей, которая создается в процессе духовно-практической деятельности людей и которая в своем наиболее обобщенном проявлении выступает как мера творческого развития человека, раскрытия его существенных сил и способностей.

Личность — общественно развитый человек, человек как субъект сознательной деятельности, обладающий совокупностью социально значимых свойств и качеств, которые он реализует в общественной жизни.

Логика — учение об основных законах и формах правильного мышления.

Майевтика — составляющая диалектического метода Сократа, суть которой состоит в преодолении противоречий, раскрытых в суждениях собеседника, с целью достижения истины.

Материализм — философское направление, которое в качестве первоосновы мира утверждает материю, а сознание рассматривает как производное от нее.

Материя — философская категория, обозначающая объективную реальность, которая существует независимо от человеческого сознания, но отображается им.

Менталитет — предрасположенность индивида или социальной группы действовать, мыслить, чувствовать и воспринимать мир в соответствии с принятыми обществом взглядами, стереотипами и формами поведения.

Мера — интервал, внутри которого количественные изменения не приводят к возникновению нового качества.

Метафизика — учение о сверхчувственных принципах бытия; односторонний способ мышления.

Метод — программа действий субъекта, способ решения поставленной задачи.

Методология — философское учение об общих основаниях, путях и закономерностях научного познания, принципах и методах его организации, функционирования, развития и применения.

Механицизм — объяснение всех явлений мира, исходя из законов такой всеобщей и универсальной формы движения материи, как механическая.

Мировоззрение — система взглядов, определяющих общее видение и понимание мира, человека и места человека в мире, и основанная на этих взглядах познавательная, ценностная и поведенческая ориентация человека в мире.

Миропонимание — осмысление мира с помощью понятий и категорий.

Мирозерцание — целостное осознание и переживание воздействующей на человека реальности в форме ощущений, восприятий, представлений и эмоций.

Мифология — совокупность мифов, то есть чудесных историй о богах и героях, в которых выражено определенное отношение разных народов к реальному миру.

Моделирование — метод исследования объектов путем построения модели, замещающей эти объекты.

Модель — система элементов, воспроизводящая определенные стороны, связи, функции изучаемого объекта (оригинала) и служащая источником информации о нем.

Монады — в философии Лейбница бесконечно малые духовные единицы бытия.

Монизм — учение, в котором утверждается, что в основе мира лежит одна субстанция.

Мышление — высший познавательный процесс опосредованного и обобщенного отражения человеком закономерных связей действительности и их выражения в системе абстракций.

Наблюдение — метод, состоящий в преднамеренном, систематическом и целенаправленном восприятии предметов и явлений внешнего мира.

Наука — особая форма общественной духовной деятельности, в процессе которой осуществляется выработка логически организованного, систематизированного объективно-истинного знания о существенных сторонах и связях явлений природы, общества и самого процесса познания; особый социальный институт, представляющий собой совокупность разнообразных исследовательских организаций.

Научная картина мира — совокупность знаний о мире, выработанных конкретными науками на основе эмпирического исследования и теоретического осмысления.

Научно-техническая революция — совокупность взаимообусловленных качественных изменений в науке и технике, ведущих к установлению новой естественно-научной картины мира и к коренному изменению места и роли человека в производственном процессе.

Необходимость — то, что обусловлено внутренними причинами существования и развития вещи.

Ничто — отсутствие, небытие конкретного сущего.

Номинализм — учение, согласно которому объективным существованием обладают только единичные вещи, а общие понятия есть лишь имена для обозначения единичных вещей.

Ноосфера — сознательно создаваемое человеком состояние природной среды.

Общественно-экономическая формация — исторически конкретное общество на данном этапе его развития в единстве всех его сторон.

Общество — обособившаяся от природы часть материального мира, которая включает в себя способы взаимодействия людей и формы их объединения; определенный этап исторического развития человечества; конкретная страна; определенная группа людей, объединившихся для общения и совместного выполнения какой-либо деятельности.

Объект — то, что противостоит субъекту в его познавательной деятельности.

Окружающая среда — соотношение естественной и искусственной среды.

Онтология — учение о фундаментальных принципах бытия, наиболее общих сущностях и категориях бытия.

Олицетворение — перенос человеческих черт на окружающий мир.

Ответственность — сознательное осуществление предъявляемых к личности, коллективу и обществу взаимных требований.

Отражение — всеобщее свойство материи, суть которого состоит в способности любой вещи воспроизводить в своих свойствах особенности воздействующих на нее других вещей.

Отчуждение — социальный процесс, который характеризуется превращением деятельности человека и ее результатов в самостоятельную силу, господствующую над ним и враждебную ему.

Ощущение — форма чувственного познания, которая отражает отдельные свойства предметов и явлений действительности.

Пантеизм — учение, отождествляющее Бога и природу.

Патристика — период становления западноевропейской средневековой христианской философии во II—VIII вв., к которому относится система теолого-философских взглядов отцов Церкви.

Персонализм — религиозное учение, в котором человек рассматривается как личность (персона) и признается высшей духовной ценностью и высшим смыслом земной цивилизации.

Перфекционизм — этическое учение, в котором под смыслом жизни понимается личное самосовершенствование.

Плюрализм — философское учение, утверждающее, что в основе мира лежит более двух субстанций.

Познание — процесс приобретения и развития знания, его углубления и расширения.

Покой — движение в равновесии.

Понимание — такая форма освоения действительности, в процессе которой осуществляется постижение и воспроизведение смыслового содержания природных и социально-культурных объектов.

Понятие — форма мышления, которая отражает общие и наиболее существенные свойства окружающих нас предметов и явлений.

Постмодернизм — ситуация в культуре высокоразвитых стран Запада начиная с последней трети XX в.

Постструктурализм — учение, объединившее общие подходы в философском и социально-гуманитарном познании на основе критики структурализма и построения новых моделей смыслообразования.

Прагматизм — как этическое учение смысл жизни усматривает в достижении успеха.

Практика — целенаправленная деятельность, характеризующаяся изменением и преобразованием тех или иных объектов окружающего мира для удовлетворения материальных и духовных потребностей.

Предмет философии — всеобщее во взаимодействии человека и мира.

Представление — чувственный образ предмета, в данный момент не воздействующий на органы чувств человека, но воздействовавший на них ранее.

Природа — часть материального мира, которая не создана человеком и существует независимо от него.

Причина — взаимодействие между телами или элементами одного и того же тела, вызывающее определенные изменения во взаимодействующих телах или элементах, то есть следствия.

Проблема — объективно возникающие в процессе познания трудности, сформулированные в виде упорядоченной совокупности вопросов.

Провиденциализм — понимание истории как проявления воли Бога.

Прогресс — движение от простого к сложному, от низшего к высшему.

Прогресс общественный — такое развитие общества, которое характеризуется поступательным, восходящим переходом его от низшего состояния к высшему, благополучному, совершенному состоянию.

Производительные силы — все то, посредством чего осуществляется производственная деятельность: орудия и средства труда, а также люди, обладающие необходимыми для трудовой деятельности навыками, знаниями и опытом.

Производственные отношения — отношения по поводу собственности на средства производства, в которые люди вступают в процессе производства материальных благ.

Производство материальное — трудовая деятельность человека по преобразованию природы, направленная на создание материальных благ, которые служат удовлетворению человеческих потребностей и интересов.

Пространство — философская категория, обозначающая протяженность материальных объектов, их расположение относительно друг друга и величину.

Противоречие — единство и борьба противоположностей.

Протяженность — это возможность прибавления к каждому данному объекту некоторого другого объекта.

Развитие — такие изменения, которые отличаются обязательными качественными преобразованиями.

Разум — диалектическое мышление, направленное на познание универсальной связи вещей и всех явлений.

Рассудок — умение строго и четко систематизировать данные, последовательно и ясно рассуждать, делать выводы, основанные на логических законах.

Рационализм — гносеологическое учение, которое решающую роль в процессе познания отводит разуму, относя чувственное отражение к недостоверному знанию.

Реализм — учение, согласно которому объективно существуют только общие понятия, или универсалии, а не единичные чувственно воспринимаемые предметы.

Регресс — изменения, идущие в направлении от высшего к низшему.

Редукционизм — направление в философии, которое отрицает качественное своеобразие высшей формы движения материи и сводит ее к низшей.

Религия — форма мировоззрения, основанная на вере в существование сверхъестественных сил, которая организует поведение людей в соответствии с высшим, божественным смыслом и возвышает человека до абсолютных и вечных ценностей.

Релятивизм — учение, утверждающее относительность всех наших знаний.

Рефлексия — возможность человека наблюдать за самим собой, за своими ощущениями, за своим внутренним состоянием.

Род — исторически первая этносоциальная общность людей, основанная на кровной близости.

Самопознание — выработка человеком системы представлений о себе самом, определяющих его отношение к себе.

Самосознание — идеальное отражение самого себя.

Свобода — способность человека выбирать решения, ставить перед собой цели и совершать поступки в соответствии со своими целями, интересами, идеалами, основанными на осознании свойств и отношений вещей, закономерностей окружающего мира.

Свойство — то, что отличает одну вещь от других вещей или указывает на ее сходство с ними.

Семья — основанная на браке или кровном родстве малая группа, связанная общностью быта, моральной ответственностью и взаимопомощью.

Сенсуализм — гносеологическое учение, которое все содержание познания выводит из деятельности органов чувств.

Синтез — объединение полученных в результате анализа элементов в единое целое.

Система — совокупность элементов, которые так связаны друг с другом, что выступают по отношению ко всему окружающему как единое целое.

Скачок — переход от одного качества к другому.

Скептицизм — учение, которое, не отрицая принципиальную возможность познания объективной действительности, выражает сомнение в достоверности знания о ней.

Славянофильство — идейно-политическое учение об исключительности и неповторимости исторического пути развития России и мессианской предопределенности русского народа.

Следствие — изменения, появляющиеся во взаимодействующих телах или элементах в результате их взаимодействия.

Случайность — то, что обусловлено внешними причинами существования и развития вещи, ее взаимодействием с другими окружающими ее вещами.

Смысл жизни — осознание человеком направленности своей жизни, сознательное выстраивание им иерархии ценностей, осознание своих возможностей и стремление к их реализации.

Соборность — идеальное состояние общества, основанное на абсолютном единстве свободы, любви и христианской религии.

Содержание — вся совокупность сторон, свойств, признаков и связей предмета, явления или процесса.

Сознание — высшая, свойственная людям и связанная с речью функция мозга, заключающаяся в обобщенном и целенаправленном отражении действительности, в предварительном мысленном построении действий и предвидении их результатов, в разумном регулировании и самоконтролировании поведения человека.

Солипсизм — учение, в котором реально существующим признается только один воспринимающий субъект.

Софизм — умышленно ошибочное рассуждение, выдаваемое за истинное.

Софистика — сознательное использование в споре и доказательствах софизмов.

Социальная структура общества — связанные системой отношений и взаимодействий социальные группы.

Структура — устойчивость, качественная определенность предмета; такое взаимоотношение его элементов, при котором изменение одного элемента влечет за собой изменение остальных.

Субстанция — характеристика бытия со стороны его внутреннего единства, взаимосвязи всех его проявлений безотносительно к их бесконечно многообразным видоизменениям.

Субъект познания — носитель и активное начало в познавательном процессе.

Суждение — высказывание, с помощью которого связываются понятия и в котором нечто утверждается или отрицается.

Сущность — внутренняя, устойчивая, основная сторона действительности, лежащая за пределами непосредственных восприятий.

Сущность человека — глубинные качества, которые обуславливают специфику человека и внешне проявляются в чертах, свойственных его природе.

Сциентизм — мировоззренческая позиция, согласно которой научное знание является наивысшей культурной ценностью и достаточным условием ориентации человека в мире.

Теория — высшая форма организации научного знания, которая дает целостное отображение объективных законов и других существенных связей действительности.

Теодицея — оправдание Бога за наличие зла в мире.

Теоцентризм — принцип религиозной философии, согласно которому Бог является единственным источником всякого бытия, истины и блага.

Техника — область человеческой деятельности, направленная на изменение природы и господство над ней в соответствии с потребностями человека; совокупность умений и навыков, составляющих профессиональные особенности того или иного рода человеческой деятельности; искусство и мастерство человека, занимающегося этой деятельностью; совокупность артефактов.

Технология — совокупность методов обработки, изготовления, изменения состояний, свойств, формы сырья, материалов и полуфабрикатов, применяемых в процессе производства для получения готовой продукции.

Туизм — учение Фейербаха, в котором подчеркивается особая значимость личности другого, «Ты» для человека.

Убеждение — прочная уверенность человека в истинности своих знаний, в правоте своей жизненной позиции.

Умозаключение — сопоставление и анализ различных суждений и образование на этой основе новых общих или частных выводов.

Фаллибилизм — принцип, который утверждает принципиальную гипотетичность и опровержимость любого научного знания.

Фальсифицируемость — принципиальная опровержимость любого научного утверждения.

Фатализм — воззрения на историю и жизнь человека как на нечто заранее предопределенное Богом, судьбой или объективными законами развития.

Феномен — возникающие в сознании смыслы предметов.

Феноменология — учение о феноменах.

Философия истории — раздел философского знания, в котором осмысливаются проблемы развития общества, определяются цели и смысл его существования.

Формализация — переход от оперирования понятиями к оперированию символами, осуществляемый посредством отвлечения от содержания знания и выделения его формы, которая находит выражение в особом, искусственном языке.

Часть — категория, которая выражает предмет не сам по себе, а лишь его отношение к тому, составным компонентом чего он является.

Человек — категория для обозначения общих черт, свойственных высшему биологическому виду *Homo sapiens*.

Целое — предмет (явление, процесс), включающий в себя в качестве составных частей другие, органически связанные между собой предметы (явления, процессы) и обладающий такими свойствами, которые не сводятся к свойствам составляющих его частей.

Ценность — социокультурное значение определенных явлений действительности для человека.

Цивилизация — такой исторический период в истории человечества, который связан с существованием товарного производства и социально-классовых отношений и характеризуется интенсивным и разносторонним развитием промышленности, техники, науки, искусства, средств связи, городского строительства, предметов быта и других культурных ценностей, а также появлением соответствующего образа жизни людей, некоторых черт их поведения и внешнего облика.

Эвдемонизм — этическое учение о сущности, путях достижения и критериях счастья.

Эволюция — постепенность количественных изменений при сохранении основы качества.

Эгоизм — этическое учение, которое исходит из того, что человек в своих действиях должен руководствоваться только личными интересами.

Экзегетика — искусство истолкования и интерпретации религиозных текстов.

Экзистенция — категория для обозначения конкретного бытия человеческой личности.

Эклектика — методологический прием, основанный на выхватывании отдельных, часто несовместимых и исключающих друг друга мыслей, фактов, взглядов, воззрений и их механическом смешении.

Эксперимент — испытание изучаемого объекта в контролируемых и управляемых условиях.

Экстаз — мистический союз с Божественным Абсолютом.

Эманация – истечение переполненного благом Единого в философии Плотина.

Эмпиризм – гносеологическое учение, согласно которому чувственный опыт является единственным источником познания.

Эпистемология – философский анализ научного знания.

Эстетика – философское учение о прекрасном.

Эсхатология – религиозное учение о конечных судьбах мира и человека.

Этика – философское учение о морали.

Явление – внешнее обнаружение сущности.