

МИНИСТЕРСТВО НАУКИ И ВЫСШЕГО ОБРАЗОВАНИЯ РОССИЙСКОЙ ФЕДЕРАЦИИ
федеральное государственное бюджетное образовательное учреждение высшего образования
«Тольяттинский государственный университет»

Институт финансов, экономики и управления
(наименование института полностью)

Департамент бакалавриата (экономических и управленческих программ)
(наименование)

38.03.01 Экономика

(код и наименование направления подготовки, специальности)

Финансы и кредит

(направленность (профиль)/специализация)

ВЫПУСКНАЯ КВАЛИФИКАЦИОННАЯ РАБОТА (БАКАЛАВРСКАЯ РАБОТА)

на тему Анализ и предупреждение банкротства организации (на примере ПАО «Ростелеком»)

Студент

Ю.А. Бояркина

(И.О. Фамилия)

(личная подпись)

Руководитель

канд. юрид. наук, доцент А.А. Мусаткина

(ученая степень, звание, И.О. Фамилия)

Тольятти 2020

Аннотация

Бакалаврскую работу выполнил: Ю.А. Бояркина

Тема работы: «Анализ и предупреждение банкротства организации (на примере ПАО «Ростелеком»)»

Научный руководитель: к.ю.н., доцент А.А. Мусаткина

Цель исследования - проведение анализа банкротства и разработка мероприятий по улучшению финансового состояния организации.

Объект исследования – ПАО «Ростелеком», основным видом деятельности, которого является предоставление телекоммуникационных услуг.

Предмет исследования – финансовые показатели ПАО «Ростелеком», на основе которых создаются управленческие решения.

Методы исследования – факторный анализ, синтез, прогнозирование, статистическая обработка результатов, дедукция и т.д.

Краткие выводы по бакалаврской работе: в ходе написания бакалаврской работы был проведен комплексный анализ финансового состояния ПАО «Ростелеком». На основании анализа разработаны мероприятия по финансовому оздоровлению ПАО «Ростелеком», в случае их применения в будущем периоде у компании улучшатся показатели финансовой устойчивости и ликвидности.

Практическая значимость работы заключается в том, что отдельные её положения в виде материала подразделов 2.2, 2.3, 3.1 и приложения могут быть использованы специалистами организации, являющейся объектом исследования.

Структура и объем работы. Работа состоит из введения, 3-х разделов, заключения, списка литературы из 31 источников и 3 приложений. Общий объем работы, без приложений, 47 страниц машинописного текста, в том числе таблиц – 16, рисунков – 16.

Содержание

Введение.....	4
1 Теоретические аспекты оценки банкротства организации	6
1.1 Понятие и признаки банкротства организации.....	6
1.2 Финансовая отчетность как источник анализа при процедуре банкротства организации.....	12
1.3 Методы оценки вероятности банкротства организации	15
2 Комплексный анализ финансового состояния ПАО «Ростелеком»	20
2.1 Организационно - экономическая характеристика ПАО «Ростелеком»	20
2.2 Анализ финансовых показателей деятельности ПАО «Ростелеком»..	25
2.3 Оценка вероятности банкротства ПАО «Ростелеком»	32
3 Предупреждение банкротства ПАО «Ростелеком»	36
3.1 Разработка мероприятий по финансовому оздоровлению ПАО «Ростелеком»	36
3.2 Оценка экономической эффективности предложенных мероприятий	38
Заключение	43
Список используемой литературы и используемых источников.....	45
Приложение А Бухгалтерский баланс ПАО «Ростелеком» за 2019 г.....	48
Приложение Б Отчет о финансовых результатах ПАО «Ростелеком» за 2019 г.	51
Приложение В Отчет о финансовых результатах ПАО «Ростелеком» за 2018 г.	52

Введение

Любая организация стремится вести эффективную финансово – хозяйственную деятельность с целью получения конечного результата – прибыли.

Тема исследования является актуальной, так как анализ и предупреждение банкротства организации способны выявить финансовое состояние и спрогнозировать кризисные ситуации которые могут повлиять на финансово - хозяйственную деятельность организации в целом.

Предупреждение банкротства организации в условиях развитой конкуренции на экономическом рынке способно обеспечить процветание путем принятия мер по стабилизации и устранению негативных факторов развития организации.

Цель исследования бакалаврской работы является проведение анализа банкротства и разработка мероприятий по улучшению финансового состояния организации.

Для достижения цели необходимо осуществить следующие задачи:

- изучить теоретические аспекты оценки банкротства организации;
- провести комплексный анализ финансового состояния ПАО «Ростелеком»;
- разработать мероприятия по финансовому оздоровлению ПАО «Ростелеком».

В качестве объекта исследования выбрано ПАО «Ростелеком», основным видом деятельности, которого является предоставление телекоммуникационных услуг.

Предмет исследования – финансовые показатели ПАО «Ростелеком», на основе которых создаются управленческие решения.

Бакалаврская работа состоит из введения, трех глав, заключения, списка используемой литературы и приложений.

Первая глава включает в себя теоретические аспекты оценки банкротства организации, изучаются понятие и признаки банкротства организации, финансовая отчетность как источник анализа при процедуре банкротства организации и методы оценки вероятности банкротства организации.

Вторая глава включает в себя комплексный анализ финансового состояния ПАО «Ростелеком», предоставляется организационно-экономическая характеристика организации, проводится анализ платежеспособности, финансовой устойчивости, рентабельности, ликвидности ПАО «Ростелеком» и оценка вероятности банкротства.

Третья глава включает в себя разработку мероприятий по финансовому оздоровлению ПАО «Ростелеком» и оценку экономической эффективности предложенных мероприятий.

В качестве методов исследования использованы факторный анализ, синтез, прогнозирование, статистическая обработка результатов, дедукция и т.д.

Теоретической основой исследования послужили нормативно – правовые документы, бухгалтерская отчетность ПАО «Ростелеком», а также труды известных авторов, таких как: Белобородов М.О., Еремина О.Л., Лихачев Р.А., Орешкина В.Д. и другие.

Практическая значимость работы заключается в том, что отдельные её положения в виде материала подразделов 2.2, 2.3, 3.1 и приложения могут быть использованы специалистами организации, являющейся объектом исследования.

1 Теоретические аспекты оценки банкротства организации

1.1 Понятие и признаки банкротства организации

По мнению Рзянина М.О.: «Банкротство – это признанная уполномоченным органом неспособность организации удовлетворять в полном объеме требования кредиторов по денежным обязательствам и исполнять обязанность по уплате обязательных государственных платежей» [25; с. 86].

Демин С.А. утверждает: «Банкротство – это неспособность организации финансировать текущую операционную деятельность и погашать срочные обязательства» [16; с. 394].

Белобородов М.О. толкует: «Банкротство – это неспособность организации удовлетворять требования кредиторов, в том числе обеспечить обязательные платежи в бюджет и во внебюджетные фонды, в связи с превышением обязательств должника над его имуществом или в связи с неудовлетворительной структурой баланса» [12; с. 361].

Усачев П.О. дает понятие банкротства как: «состояние неспособности должника расплачиваться по собственным обязательствам, другими словами, жестко установленное состояние его платежеспособности, при котором к его имуществу может быть предъявлено взыскание со стороны кредиторов» [28; с. 163].

Изучая мнения авторов можно прийти к выводу, что банкротство представляет собой неспособность организации удовлетворить денежные обязательства перед третьими лицами.

В России решение о признании организации банкротом принимает Арбитражный суд.

Банкротство организации определяется в зависимости от вида. В законодательной и финансовой практике в России выделяют следующие виды банкротства организации, представленные на рисунке 1.1.



Рисунок 1.1 – Виды банкротства организации

Основными видами банкротства организации являются реальной, техническое, умышленное, фиктивное и скрытое банкротство организации.

Реальное банкротство организации характеризуется утратой применяемого капитала в текущем периоде, что привело к неспособности организации восстановить платежеспособность и финансовую устойчивость. Такой организации запрещается вести финансов – хозяйственную деятельность и она признается банкротом.

Нестеренко Ю.В. толкует: «Реальное банкротство – вид банкротства, который описывает и определяет абсолютную неспособность юридического лица в короткий, установленный срок восстановить свои финансовые показатели и, соответственно, вернуть платежеспособность. Отсутствие платежеспособности говорит о том, что используемый ранее предприятием капитал был утерян. Если уровень потерь капитала приближен к катастрофическому, далее вести хозяйственную деятельность оно уже не может. Единственный законный способ выйти из указанного положения – объявить себя банкротом посредством соответствующих юридических процедур» [23; с. 82].

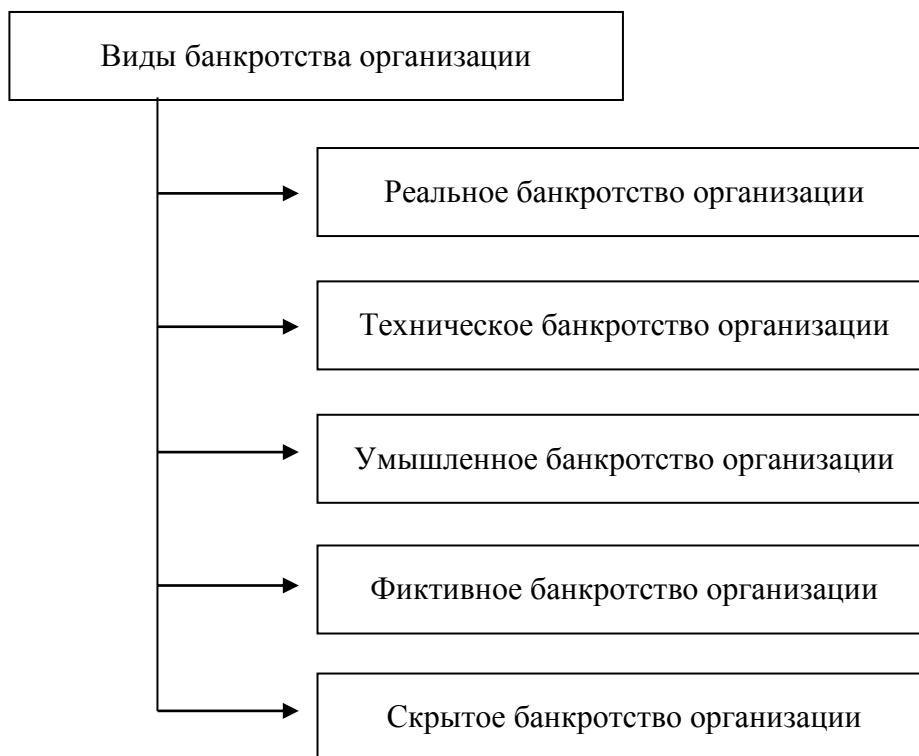
Техническое банкротство организации характеризуется просрочкой дебиторской задолженности, которая превосходит величину кредиторской задолженности. При рациональном антикризисном управлении, в том числе планировании организация не признается банкротом.

Жигалов П.О. дает следующее понятие: «Техническое банкротство означает, что по внешним признакам компания может казаться благополучной. Кроме того, она способна обеспечить денежные потоки. В то же время среди показателей уровня чистых активов появляются отрицательные значения. Если такое положение сохраняется в течение длительного времени, возникают формальные причины для осуществления процедуры банкротства. Несостоятельность вследствие неисполнения обязательств дебиторов приводит к несоблюдению принятых финансовых обязательств организацией» [18; с. 403].

Умышленное банкротство организации характеризуется причинением умышленного экономического вреда организации, управляющим или собственником в личных интересах или интересах третьих лиц, как правило в виде безграмотного финансового управления организацией.

Волкова А.А. утверждает: «Умышленное банкротство организации – это один из вариантов экономического преступления, выражающегося в предумышленном создании или увеличении проблем компании в виде неплатежеспособности поступками ее владельца или руководства, ведущей к разорению юридического лица и отсутствию возможности законного удовлетворения требований предприятий-кредиторов» [14; с. 409].

Фиктивное банкротство организации характеризуется ложным оглашением о несостоятельности, с целью обращения к кредиторам для предоставления отсрочки платежа по имеющимся обязательствам. Выявление фиктивного банкротства организации влечет за собой административный и уголовный характер.

Александрова В.Б. дает следующее понятие: «Фиктивным банкротством юридического лица именуется ложное заявление о мнимой

неплатежеспособности предприятия. Оно делается от имени владельца или администрации, не имея ничего общего с реальным состоянием дел. В действиях лиц имеется прямой умысел, целью выступает полный или частичный отказ от уплаты долга, получение рассрочки платежей или скидки. В этом случае закон усматривает состав преступления. Санкции за фиктивное банкротство фирмы носят административный и уголовный характер, исходя из суммы ущерба, нанесенного государству и заемщикам» [10; с. 567].

Скрытое банкротство организации характеризуется умышленным скрытием финансовой нестабильности организации путем предоставления ложных данных.

Еремина О.Л. толкует: «Скрытое банкротство - это умышленное сокрытие факта стойкой финансовой несостоятельности путем представления недостоверных данных. Если это нанесло материальный ущерб кредиторам, наказывается лишением свободы на срок до двух лет или штрафными санкциями до 300 минимальных размеров заработной платы с лишением права осуществлять определенную деятельность в течение пяти лет» [17; с. 491].

Процесс банкротства организации осуществляется несколькими стадиями, представленными на рисунке 1.2.

В процессе банкротства организации происходят следующие стадии: скрытая (начальная) стадия, финансовая нестабильность, неплатежеспособность и юридическое признание банкротства.



Рисунок 1.2 – Стадии банкротства организации

На сегодняшний день, исходя из практики, большинство экономистов склоняются к мнению, что банкротство организации происходит в большей степени за счет неопытности управления организацией, что приводит к невозможности приспособиться к рыночным условиям, в результате принимаются ошибочные решения, приводящие к кризисной ситуации.

Как уже было отмечено выше в России решение о признании организации банкротом принимает Арбитражный суд.

Основанием для принятия решения служит: «неспособность объекта, осуществляющего хозяйствующую деятельность, погасить финансовые обязательства, предусмотренные договорами, контрактами и иными соглашениями» [2].

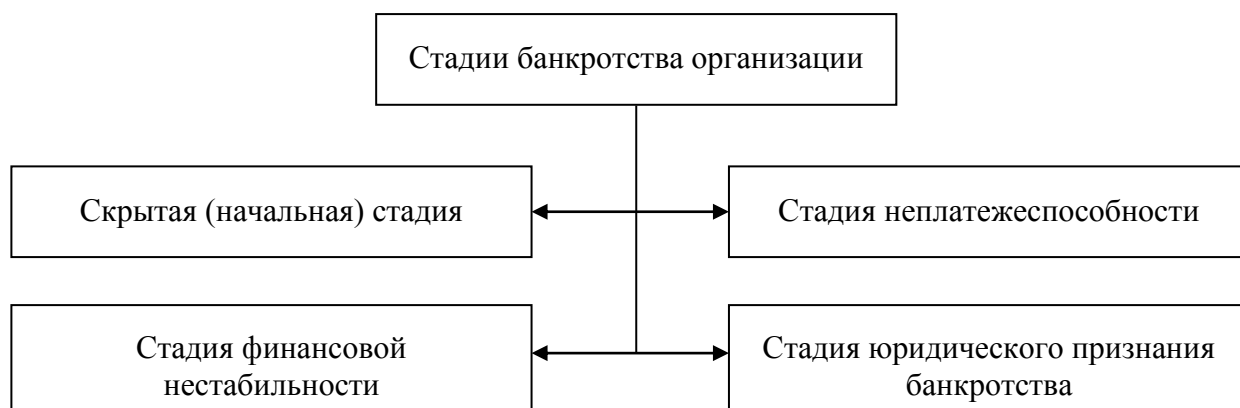
Арбитражным судом определяется объем долга и размер платежей в момент подачи заявления о признании организации банкротом.

Признаки банкротства организации в России представлены на рисунке 1.3.



Рисунок 1.3 - Признаки банкротства организации в России

Сумма задолженности выявляется в день открытия процедуры банкротства организации. Если в организации денежные обязательства перед кредиторами выражены в иностранной валюте, то на текущую дату Банка России она конвертируется по курсу рубля.

В России нормативно-правовое регулирование банкротства организации представляет собой сложную структуру. Основными нормативно–правовыми документами, регулирующими банкротство организации, являются:

- Гражданский Кодекс Российской Федерации от 30 ноября 1994 года № 51-ФЗ [3];

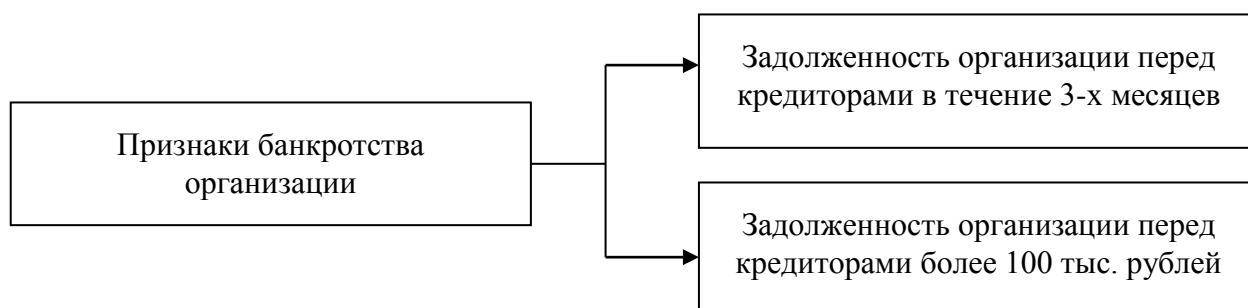
- Федеральный закон «О несостоятельности (банкротстве)» от 26 октября 2002 года № 127-ФЗ [5];

- Постановление Правительства Российской Федерации от 29 мая 2004 года № 257 «Об обеспечении интересов Российской Федерации как кредитора в деле о банкротстве и в процедурах, применяемых в деле о банкротстве» [8];

- Арбитражный процессуальный кодекс Российской Федерации от 24 июля 2002 года № 95 – ФЗ [2];

- Федеральный закон от 21 июля 1997 года № 119 – ФЗ «Об исполнительном производстве» [6];

- другие нормативные акты и законы, регулирующие банкротство организации в России.

В случае выявления признаков умышленного приведения организации банкротом предусмотрена уголовная ответственность на основании Уголовного Кодекса Российской Федерации от 13 июня 1996 № 63 – ФЗ. «В соответствии с Гражданским Кодексом Российской Федерации от 30 ноября 1994 № 51 – ФЗ (статья 996 «Права на вещи, являющиеся предметом комиссии») - аналогично будут удовлетворены требования кредиторов, которые будут обеспечиваться имуществом должника. Если рассматривать договор комиссии, то законодатель устанавливает, что при объявлении комитента банкротом, требования комиссионера будут удовлетворены на основании правил, установленных для залоговых кредиторов» [15; с. 167].

«Федеральный закон «О несостоятельности (банкротстве)» от 26 октября 2002 года № 127-ФЗ закрепляет права кредиторов, а именно их право на получение выплаты, равной сумме задолженности. Законом устанавливаются очереди кредиторов, порядок расчета с залоговыми кредиторами. Также закон не только устанавливает очередность выплат, но и порядок удовлетворения запросов. Так, в нем указывается, что требования залоговых кредиторов будут

удовлетворены при получении средств от продажи предмета, выступающего залогом» [5].

Таким образом, банкротство представляет собой неспособность организации удовлетворить денежные обязательства перед третьими лицами. В России решение о признании организации банкротом принимает Арбитражный суд. Основными видами банкротства организации являются реальной, техническое, умышленное, фиктивное и скрытое банкротство организации. В процессе банкротства организации происходят следующие стадии: скрытая (начальная) стадия, финансовая нестабильность, неплатежеспособность и юридическое признание банкротства. Нормативно – правовое регулирование банкротства организации в России ежегодно совершенствуются, изменения вносятся на основе судебной практики. Нормативно – правовое регулирование банкротства организации в России предназначено для избежания проблемных ситуаций между кредитором, должником и государством.

1.2 Финансовая отчетность как источник анализа при процедуре банкротства организации

При оценке вероятности банкротства организации используют информацию бухгалтерской (финансовой) отчетности, которая отражает взаимосвязанные показатели финансового состояния, финансовых результатов и движение денежных средств организации за отчетную дату.

В соответствии с Приказом Министерства финансов Российской Федерации от 02.07.2010 г. № 124н бухгалтерская (финансовая) отчетность включает в себя следующие формы: бухгалтерский баланс, отчет о финансовых результатах, отчет об изменении капитала, отчет о движении денежных средств, пояснения к бухгалтерскому балансу и отчету о финансовых результатах, отчет о целевом использовании полученных средств, аудиторское заключение, статистическая отчетность.

Формы бухгалтерской (финансовой) отчетности организации представлены на рисунке 1.4.



Рисунок 1.4 - Формы бухгалтерской (финансовой) отчетности организации

Для оценки вероятности банкротства организации используют данные бухгалтерского баланса и отчета о финансовых результатах за разные периоды.

По данным бухгалтерской (финансовой) отчетности с целью определения динамики показателей, финансового положения и финансовых результатов организации используют следующие анализы:

- анализ абсолютных показателей отчетности;
- горизонтальный анализ отчетности;

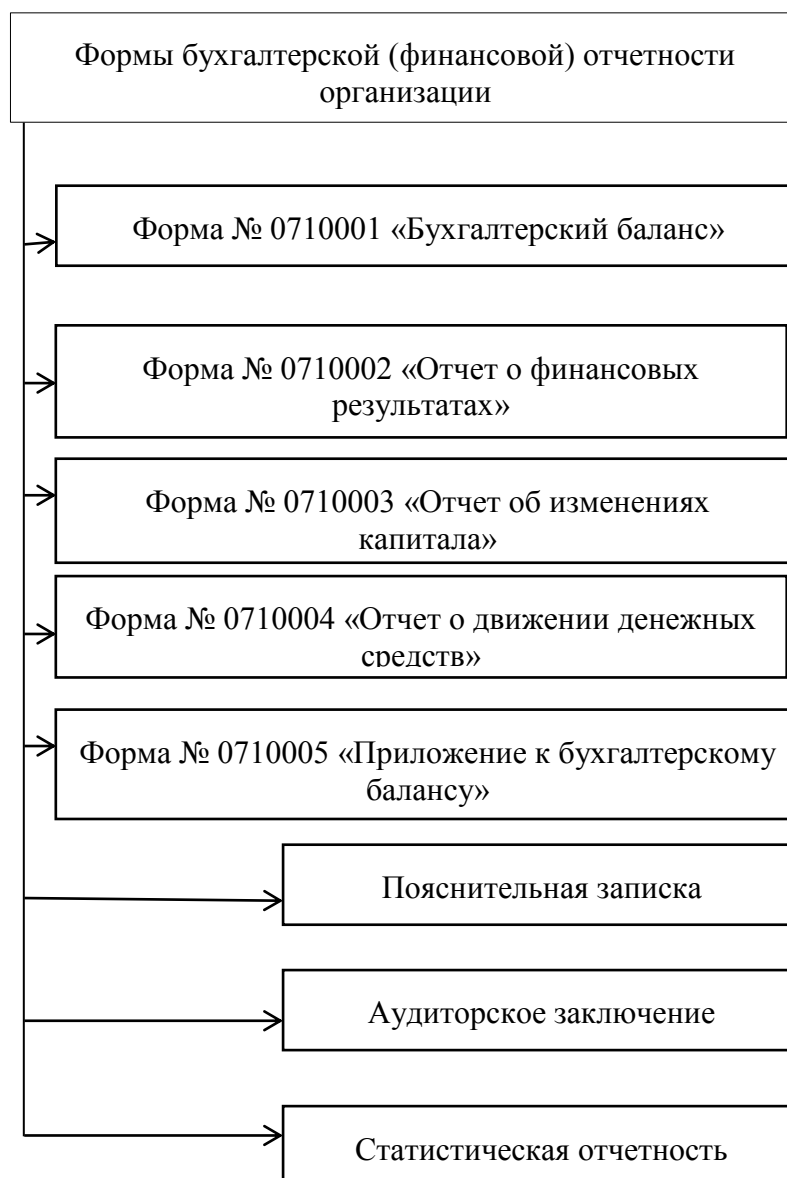
- вертикальный анализ отчетности;
- коэффициентный анализ отчетности;
- факторный анализ отчетности;
- трендовый анализ отчетности.

Анализ абсолютных показателей отчетности проводится путем сравнения показателей организации с показателями организаций-конкурентов с целью выявления конкурентоспособности анализируемого субъекта.

Горизонтальный анализ показателей проводится путем сравнения текущих отдельных статей и позиций бухгалтерской (финансовой) отчетности с данными предыдущих периодов с целью выявления динамики изменения этих показателей.

Вертикальный анализ показателей проводится путем определения влияния каждой отдельной статьи и позиции бухгалтерской (финансовой) отчетности на итоговый результат с целью определения позитивного и негативного влияния этих показателей на общий итог деятельности организации.

Коэффициентный анализ показателей проводится путем расчета нормативных показателей, таких как показатели платежеспособности, финансовой устойчивости, рентабельности, ликвидности организации с целью выявления финансового состояния организации за исследуемый период.

Факторный анализ показателей проводится путем выявления факторных признаков на результативный показатель организации с целью определения их взаимосвязи и взаимозависимости.

Трендовый анализ показателей проводится путем определения тенденций динамики показателей организации с целью прогнозирования их в будущем периоде.

Таким образом, для проведения оценки вероятности банкротства организации используются данные бухгалтерской (финансовой) отчетности за несколько периодов времени, как правило, минимум за три года.

Бухгалтерская (финансовая) отчетность отражает имущественное и финансовое положение организации и служит источником анализа при проведении процедуры банкротства.

1.3 Методы оценки вероятности банкротства организации

Для определения финансового состояния и вероятности возникновения банкротства организации используются методы анализа банкротства организации. На сегодняшний день существует множество методов анализа банкротства организации, наиболее распространенным из которых является метод Альтмана, основанная на пятифакторной модели, определяющая платежеспособность организации [13; с. 510].

Формула расчета вероятности банкротства организации на основании пятифакторной модели Альтмана:

$$Z = 1,2X_1 + 1,4X_2 + 3,3X_3 + 0,6X_4 + 0,999X_5; \quad (1)$$

где, Z - вероятность банкротства организации;

X_1 – соотношение оборотного капитала к сумме активов организации;

X_2 – соотношение нераспределенной прибыли к сумме активов организации;

X_3 – соотношение прибыли до налогообложения к общей стоимости активов организации;

X_4 – соотношение рыночной стоимости собственного капитала к балансовой стоимости обязательств организации;

X_5 – соотношение объема продаж к общей величине активов организации.

Нормативные значения показателя:

$Z \leq 1,81$ – вероятность банкротства организации 80 – 100 %

$1,81 \leq Z \leq 2,77$ - вероятность банкротства организации 40 – 80 %

$2,77 \leq Z \leq 2,99$ - вероятность банкротства организации 15 – 40 %

$Z \geq 2,99$ – вероятность банкротства организации 0 – 15 %

Еще одним популярным методом проведения анализа банкротства организации является модель Фулмера, основанная на статистических данных организаций [13; 563 с.].

Формула расчета вероятности банкротства организации на основании модели Фулмера:

$$H = 5,528X_1 + 0,212X_2 + 0,073X_3 + 1,270X_4 - 0,120X_5 + 2,335X_6 + 0,575X_7 + 1,083X_8 + 0,894X_9 - 6,075; \quad (2)$$

где, H - вероятность банкротства организации;

X_1 – соотношение нераспределенной прибыли прошлых лет к балансу организации;

X_2 – соотношение выручки к балансу организации;

X_3 – соотношение прибыли до налогообложения к собственному капиталу организации;

X_4 – соотношение денежного потока к долгосрочным и краткосрочным обязательствам организации;

X_5 – соотношение долгосрочных обязательств к балансу организации;

X_6 – соотношение краткосрочных обязательств к совокупным активам организации;

X_7 – показатель материальных активов;

X_8 – соотношение оборотного капитала к долгосрочным и краткосрочным обязательствам организации;

X_9 – соотношение суммы прибыли до налогообложения и процентов к уплате к выплаченным процентам организации.

Нормативные значения показателя:

$H \leq 0$ - вероятность банкротства организации высокая

$H \geq 0$ - вероятность банкротства организации низкая

Следующим методом оценки вероятности банкротства организации является модель Спрингейта, основанная в 1978 году [13; с. 429]. Формула расчета вероятности банкротства организации на основании модели Спрингейта:

$$Z = 1,03X_1 + 3,07X_2 + 0,66X_3 + 0,4X_4 \quad (3)$$

где, Z - вероятность банкротства организации;

X_1 – соотношение оборотного капитала к балансу организации;

X_2 – соотношение показателя ЕВІТ к балансу организации;

X_3 - соотношение показателя ЕВІТ к краткосрочным обязательствам организации;

X_4 – соотношение выручки к балансу организации.

Нормативные значения показателя:

$Z \leq 0,862$ - вероятность банкротства организации высокая

$Z \geq 0,862$ - вероятность банкротства организации низкая

Еще одним методом проведения анализа банкротства организации является использование модели Лиса, формула расчета:

$$Z = 0,063X_1 + 0,092X_2 + 0,07X_3 + 0,001X_4; \quad (4)$$

где, Z - вероятность банкротства организации;

X_1 – соотношение оборотного капитала к сумме активов организации;

X_2 – соотношение прибыли от продаж к сумме активов организации;

X_3 – соотношение нераспределенной прибыли к сумме активов организации;

X_4 – соотношение собственного капитала к заемному капиталу организации.

Нормативные значения показателя:

$Z \leq 0,037$ - вероятность банкротства организации высокая

$Z \geq 0,037$ - вероятность банкротства организации низкая

Также при анализе банкротства организации используют модель Зайцевой, формула расчета:

$$K = 0,25X1 + 0,1X2 + 0,2X3 + 0,25X4 + 0,1X5 + 0,1X6; \quad (5)$$

где, K - вероятность банкротства организации;

$X1$ – соотношение чистого убытка к собственному капиталу организации;

$X2$ – соотношение кредиторской задолженности к дебиторской задолженности организации;

$X3$ – соотношение краткосрочных обязательств к наиболее ликвидным активам организации;

$X4$ – соотношение чистого убытка к объему реализованной продукции организации;

$X5$ – соотношение заемного капитала к собственным источникам финансирования организации;

$X6$ – соотношение величины активов к выручке организации.

С целью определения вероятности банкротства организации сравнивают показатель K текущего периода с предыдущим периодом, если показатель K текущего периода выше показателя K предыдущего периода, то вероятность банкротства высокая и наоборот.

Таким образом, банкротство представляет собой неспособность организации удовлетворить денежные обязательства перед третьими лицами. В России решение о признании организации банкротом принимает Арбитражный суд.

Основными видами банкротства организации являются реальной, техническое, умышленное, фиктивное и скрытое банкротство организации. В процессе банкротства организации происходят следующие стадии: скрытая (начальная) стадия, финансовая нестабильность, неплатежеспособность и юридическое признание банкротства.

Нормативно – правовое регулирование банкротства организации в России ежегодно совершенствуются, изменения вносятся на основе судебной практики. Нормативно – правовое регулирование банкротства организации в России предназначено для избежания проблемных ситуаций между кредитором, должником и государством.

Для проведения оценки вероятности банкротства организации используются данные бухгалтерской (финансовой) отчетности за несколько периодов времени, как правило, минимум за три года.

Бухгалтерская (финансовая) отчетность отражает имущественное и финансовое положение организации и служит источником анализа при проведении процедуры банкротства.

Наиболее распространенными методами проведения анализа банкротства организации являются модели Альтмана, Фулмера, Спрингейта, Лиза и Зайцевой.

2 Комплексный анализ финансового состояния ПАО «Ростелеком»

2.1 Организационно - экономическая характеристика ПАО «Ростелеком»

Публичное акционерное общество «Ростелеком» (ПАО «Ростелеком») является одним из крупнейших провайдеров цифровых услуг и решений в России, осуществляет финансово-хозяйственную деятельность с 1992 года. ПАО «Ростелеком» оказывает следующие основные услуги:

- подключение интернета;
- подключение интерактивного телевидения;
- предоставление мобильной связи;
- подключение «Умный дом»;
- подключение видеонаблюдения;
- подключение домашней телефонии.

Миссия ПАО «Ростелеком»: «дать людям качественные и удобные цифровые сервисы для комфортной жизни и эффективного бизнеса» [31].

Высшим органом управления ПАО «Ростелеком» является Совет директоров, осуществляющий общее руководство деятельности организации согласно Уставу и Положению о Совете директоров, деятельность которого направлена на достижение максимальной прибыли и увеличения стоимости организации. Совет директоров обеспечивает защиту прав и законные интересы акционеров.

В ПАО «Ростелеком» работают более 130 тысяч сотрудников. Основными принципами организации является географический охват, технологичность, комплексность, прозрачность, долгосрочность, партнерство, совершенствование и международные стандарты.

Структура управления ПАО «Ростелеком» линейная, все подчиняются непосредственно Совету директоров. Структура управления ПАО «Ростелеком» представлена на рисунке 2.1.



Рисунок 2.1 - Структура управления ПАО «Ростелеком»

По данным бухгалтерской отчетности ПАО «Ростелеком» проведем анализ бухгалтерского баланса за 2017-2019 гг. (Приложение А). Анализ бухгалтерского баланса ПАО «Ростелеком» за 2017-2019 гг. представлен в таблице 2.1.

Таблица 2.1 – Анализ бухгалтерского баланса ПАО «Ростелеком» за 2017-2019 гг.

Наименование показателя	2017 г.	2018 г.	2019 г.	Абс. изм. +/- тыс. руб.	Темп роста, %
Внеоборотные активы	500299846	519927063	554920613	54620767	10,92
Оборотные активы	68574703	82758393	108128198	39553495	57,68
Капитал и резервы	262759780	247451585	238758704	-24001076	-9,13
Долгосрочные обязательства	201815155	211407350	259700461	57885306	28,68
Краткосрочные обязательства	104299614	143826521	164589646	60290032	57,80
Баланс	568874549	602685456	663048811	94174262	16,55

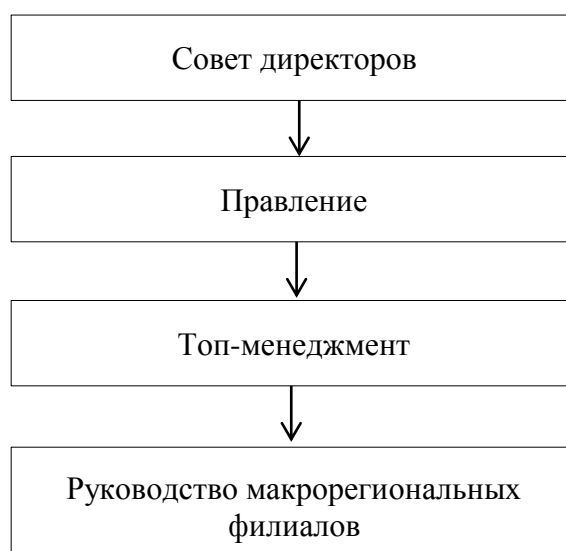
В результате проведения анализа бухгалтерского баланса ПАО «Ростелеком» за 2017-2019 гг. выявлено, что в структуре актива баланса наибольшую долю составили внеоборотные активы, которые возросли на 10,92 %, оборотные активы организации увеличились на 57,68 %. Динамика

изменения показателей актива баланса ПАО «Ростелеком» за 2017-2019 гг. представлена на рисунке 2.2.



Рисунок 2.2 - Динамика изменения показателей актива баланса ПАО «Ростелеком» за 2017-2019 гг. в тыс. руб.

За период исследования уменьшились капитал и резервы ПАО «Ростелеком» на 9,13 %. Наибольшую долю в структуре пассива баланса составили долгосрочные обязательства, которые за 2017-2019 гг. увеличились на 28,68 %. Краткосрочные обязательства ПАО «Ростелеком» за период исследования возросли на 58,80 %.

Динамика изменения показателей пассива баланса ПАО «Ростелеком» за 2017-2019 гг. представлена на рисунке 2.3.

В результате изменения показателей актива и пассива баланс ПАО «Ростелеком» за период исследования увеличился на 16,55 %, динамика изменения представлена на рисунке 2.4.

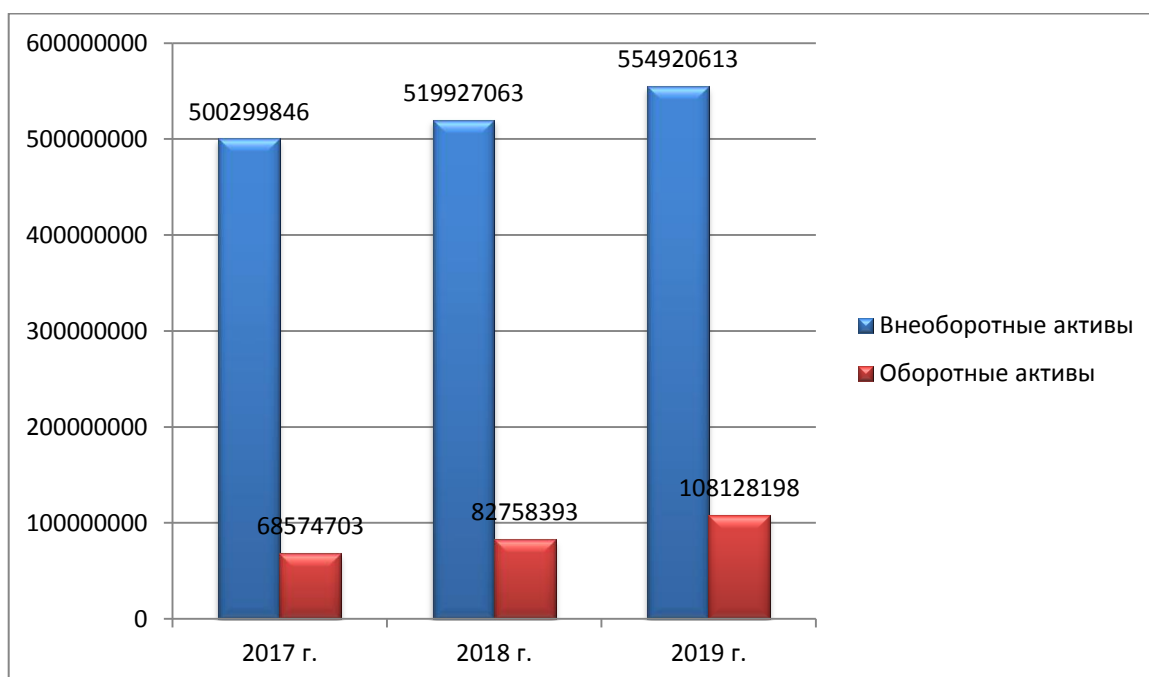

Рисунок 2.3 - Динамика изменения показателей пассива баланса ПАО «Ростелеком» за 2017-2019 гг. в тыс. руб.



Рисунок 2.4 – Динамика изменения баланса ПАО «Ростелеком» за 2017-2019 гг. в тыс. руб.

По данным бухгалтерской отчетности ПАО «Ростелеком» проведем анализ отчета о финансовых результатах за 2017-2019 гг. (Приложения Б-В). Анализ отчета о финансовых результатах ПАО «Ростелеком» за 2017-2019 гг. представлен в таблице 2.2.

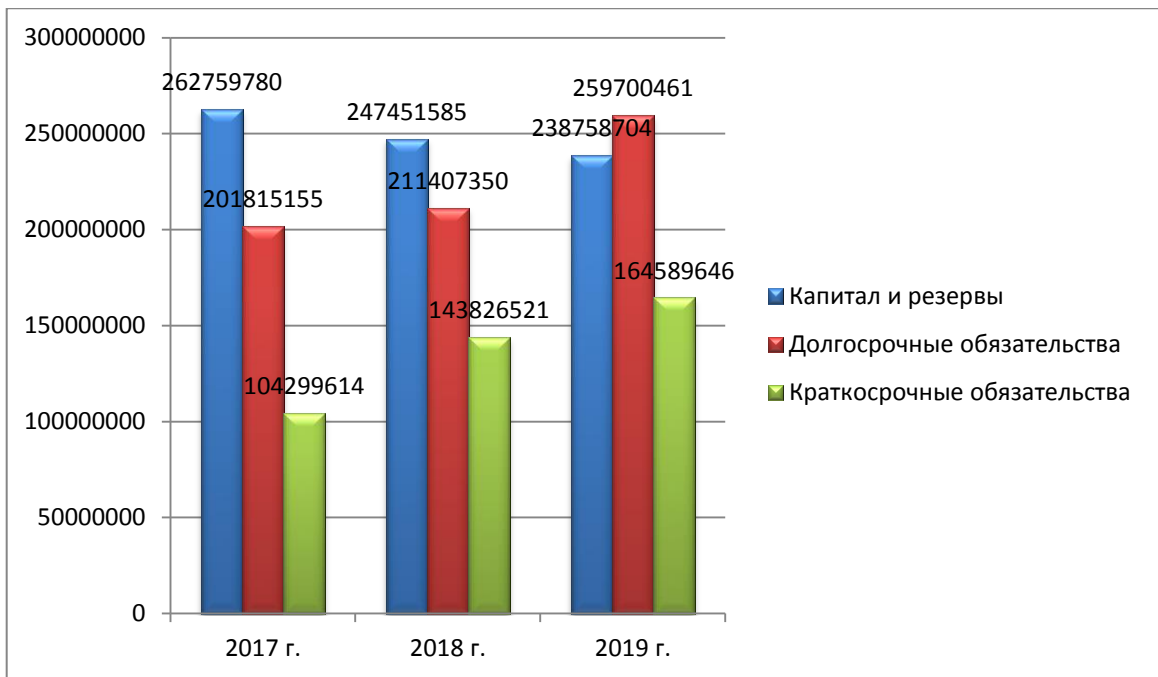
Таблица 2.2 – Анализ отчета о финансовых результатах ПАО «Ростелеком» за 2017-2019 гг.

Наименование показателя	2017 г.	2018 г.	2019 г.	Абс. изм. +/- тыс. руб.	Темп роста, %
Выручка	291037118	305939185	319725684	28688566	9,86
Себестоимость продаж	266191296	281897666	302016888	35825592	13,46
Валовая прибыль	24845822	24041519	17708796	-7137026	-28,73
Прибыль от продаж	24845822	24041519	17708796	-7137026	-28,73
Прибыль до налогообложения	12492351	7515868	-3355930	-15848281	-126,86
Чистая прибыль	9018771	5381373	-3362969	-12381740	-137,29

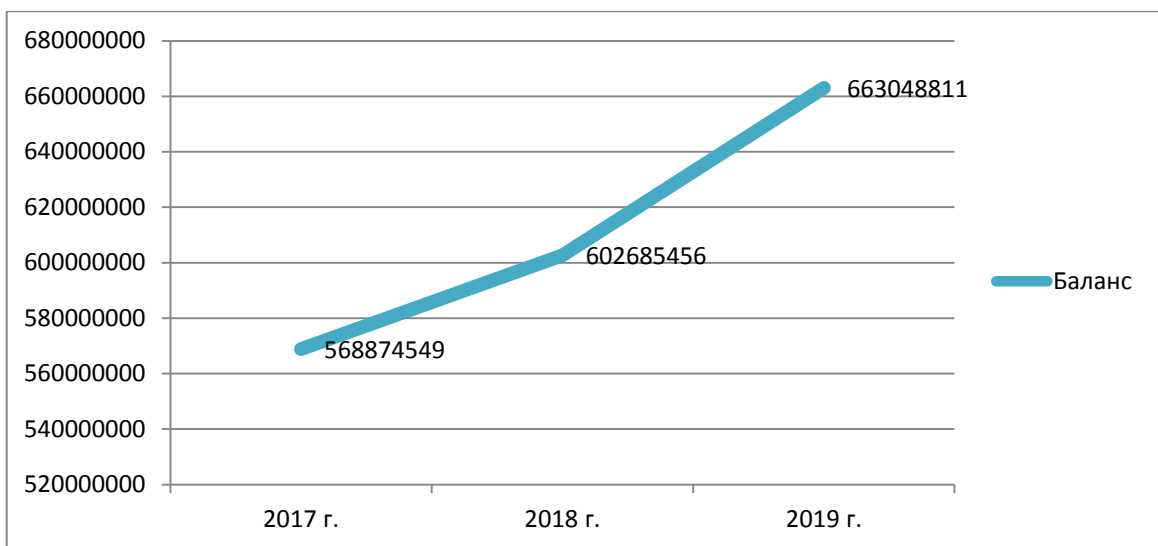
В результате проведения анализа отчета о финансовых результатах ПАО «Ростелеком» за 2017-2019 гг. выявлено, что выручка организации возросла на 9,86 %, при том, как себестоимость продаж увеличилась на 13,46 %, динамика изменения представлена на рисунке 2.5.



Рисунок 2.5 – Динамика изменения выручки и себестоимости продаж ПАО «Ростелеком» за 2017-2019 гг. в тыс. руб.

В результате изменения выручки и себестоимости продаж валовая прибыль ПАО «Ростелеком» за 2017-2019 гг. уменьшилась на 28,73 %. В организации за период исследования отсутствуют коммерческие и управленческие расходы, в результате чего прибыль от продаж равна валовой прибыли. Прибыль до налогообложения за 2017-2019 гг. уменьшилась на 126,86 %, чистая прибыль сократилась на 137,29 %.

Динамика изменения прибыли от продаж, прибыли до налогообложения и чистой прибыли ПАО «Ростелеком» за 2017-2019 гг. представлена на рисунке 2.6.

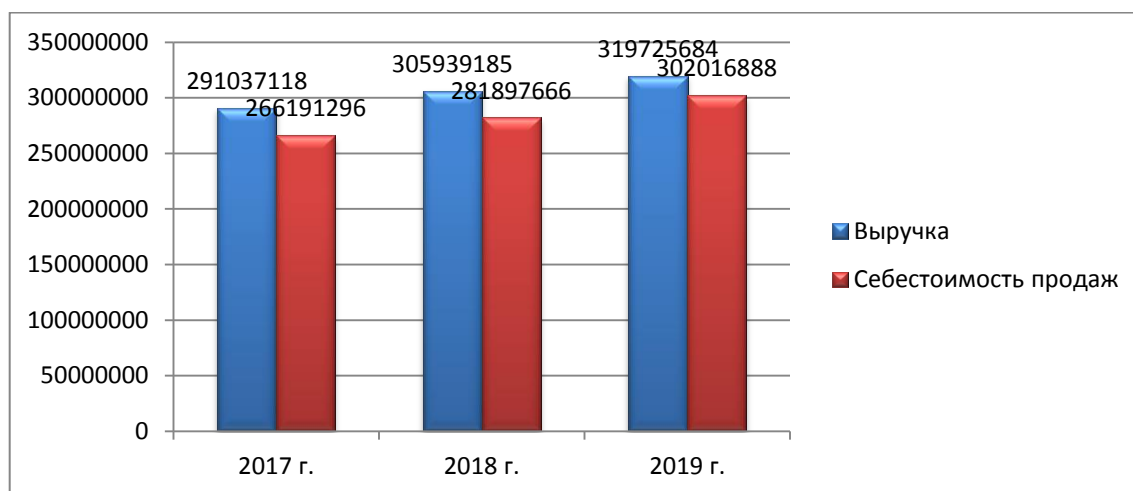

Рисунок 2.6 - Динамика изменения прибыли от продаж, прибыли до налогообложения и чистой прибыли ПАО «Ростелеком» за 2017-2019 гг. в тыс. руб.

Таким образом, за период исследования выявлено, что в результате финансово-хозяйственной деятельности в 2019 г. ПАО «Ростелеком» получило чистый убыток в размере 3362969 тыс. руб.

2.2 Анализ финансовых показателей деятельности ПАО «Ростелеком»

По данным бухгалтерской отчетности ПАО «Ростелеком» проведем анализ платежеспособности и финансовой устойчивости за 2017-2019 гг. (Приложения А-В). Анализ платежеспособности ПАО «Ростелеком» по группам активов и пассивов за 2017-2019 гг. представлен в таблице 2.3.

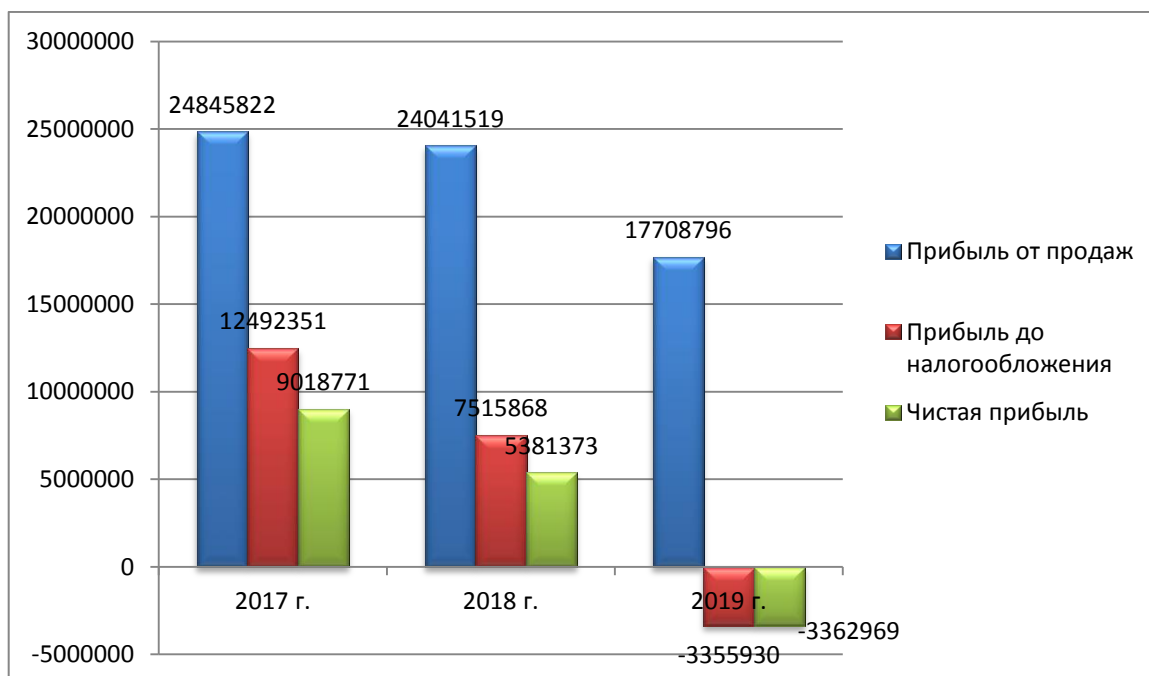
Таблица 2.3 - Анализ платежеспособности ПАО «Ростелеком» по группам активов и пассивов за 2017-2019 гг.

Наименование показателя	2017 г.	2018 г.	2019 г.	Абс. изм. +/- тыс. руб.	Темп роста, %
Наиболее ликвидные активы (А1)	7989069	14843664	42845263	34856194	436,30
Быстрореализуемые активы (А2)	51696338	57659044	51632768	-63570	-0,12
Медленно реализуемые активы (А3)	8889296	10255685	13650167	4760871	53,56
Трудно реализуемые активы (А4)	500299846	519927063	554920613	54620767	10,92
Наиболее срочные обязательства (П1)	57426453	80846609	82067118	24640665	42,91
Краткосрочные пассивы (П2)	45760149	58634539	65797734	20037585	43,79
Долгосрочные пассивы (П3)	202928167	215752723	276425255	73497088	36,22
Постоянные пассивы (П4)	262759780	247451585	238758704	-24001076	-9,13

Баланс организации считается платежеспособным, если выполняются следующие условия: $A1-П1 \geq 0$; $A2-П2 \geq 0$; $A3-П3 \geq 0$; $A4-П4 \leq 0$, тогда:

2017 г. = $A1-П1 \leq 0$; $A2-П2 \geq 0$; $A3-П3 \leq 0$; $A4-П4 \leq 0$ – ограниченная платежеспособность;

2018 г. = $A1-П1 \leq 0$; $A2-П2 \leq 0$; $A3-П3 \leq 0$; $A4-П4 \geq 0$ – кризис платежеспособности;

2019 г. = $A1-П1 \leq 0$; $A2-П2 \leq 0$; $A3-П3 \leq 0$; $A4-П4 \geq 0$ – кризис платежеспособности.

В результате проведения анализа платежеспособности ПАО «Ростелеком» по группам активов и пассивов выявлено, что в 2017 г. наблюдается ограниченная платежеспособность, а в 2018-2019 гг. кризис платежеспособности. Анализ финансовой устойчивости ПАО «Ростелеком» за 2017-2019 гг. представлен в таблице 2.4.

Таблица 2.4 - Анализ финансовой устойчивости ПАО «Ростелеком» за 2017-2019 гг.

Наименование показателя	2017 г.	2018 г.	2019 г.	Абс. изм. +/- %
Коэффициент автономии	0,46	0,41	0,36	-0,10
Коэффициент отношения заемных и собственных средств	1,16	1,44	1,78	0,61
Коэффициент капитализации	0,76	0,87	1,10	0,35
Коэффициент финансирования	1,32	1,14	0,91	-0,42
Коэффициент финансовой устойчивости	0,82	0,76	0,75	-0,06
Коэффициент текущей задолженности	0,18	0,24	0,25	0,06

В результате проведения анализа финансовой устойчивости ПАО «Ростелеком» за 2017-2019 гг. выявлено, что коэффициент автономии уменьшился на 0,1% и в 2019 г. составил 0,36 %. Коэффициент автономии не соответствует нормативному значению $K \geq 0,5$, в ПАО «Ростелеком» нестабильное финансовое состояние.

Коэффициент отношения заемных и собственных средств за период исследования увеличился на 0,61 % и в 2019 г. составил 1,78 %. Коэффициент отношения заемных и собственных средств не соответствует нормативному значению $K \leq 1$, в ПАО «Ростелеком» существует потенциальная опасность возникновения недостатка собственных денежных средств.

Коэффициент капитализации за период исследования увеличился на 0,35 % и в 2019 г. составил 1,1 %. Коэффициент капитализации не соответствует нормативному значению $K \leq 1$, в ПАО «Ростелеком» низкая финансовая устойчивость.

Динамика изменения коэффициентов автономии, отношения заемных и собственных средств и капитализации ПАО «Ростелеком» за 2017-2019 гг. представлена на рисунке 2.7.



Рисунок 2.7 - Динамика изменения коэффициентов автономии, отношения заемных и собственных средств и капитализации ПАО «Ростелеком» за 2017-2019 гг. в %

Коэффициент финансирования за 2017-2019 гг. уменьшился на 0,42 % и в 2019 г. составил 0,91 %. Коэффициент финансирования не соответствует нормативному значению $K \geq 1$, в ПАО «Ростелеком» часть имущества сформирована за счет заемных средств.

Коэффициент финансовой устойчивости за период исследования уменьшился на 0,06 % и в 2019 г. составил 0,75 %. Коэффициент финансовой устойчивости не соответствует нормативному значению 0,8 – 0,9, в ПАО «Ростелеком» неустойчивое финансовое положение.

Коэффициент текущей задолженности за 2017-2019 гг. увеличился на 0,06 % и в 2019 г. составил 0,25 %. Коэффициент текущей задолженности не соответствует нормативному значению 0,1 – 0,2, в ПАО «Ростелеком» доля краткосрочного заемного капитала в 2019 г. составила 25 %.

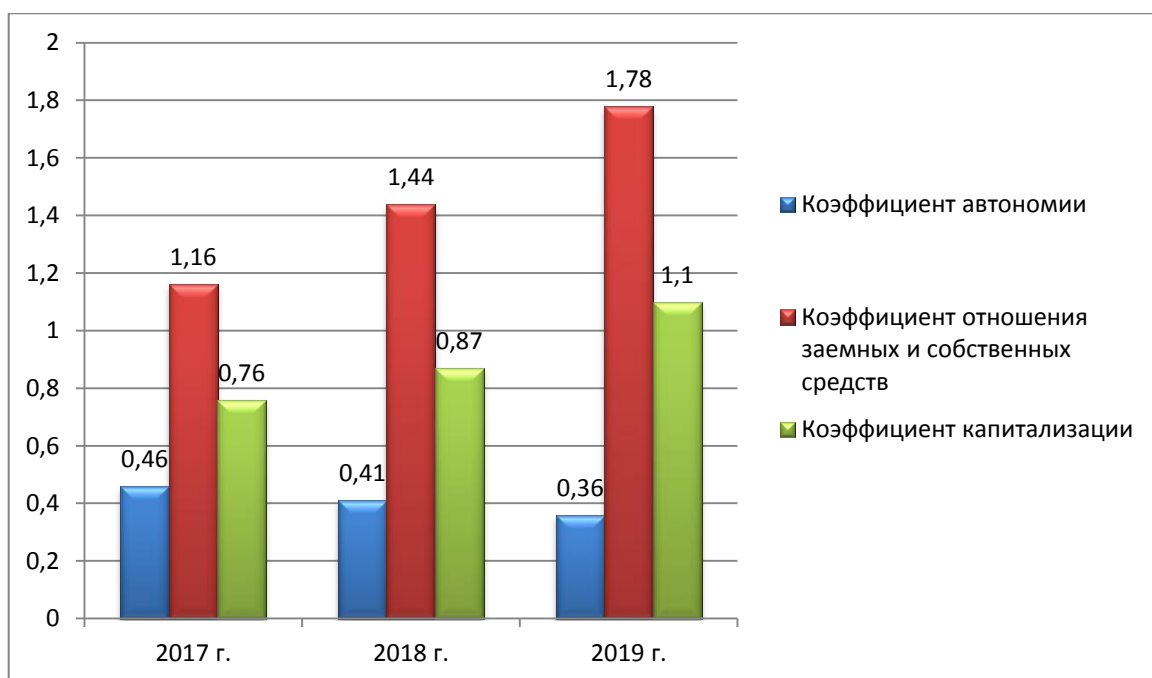
Динамика изменения коэффициентов финансирования, финансовой устойчивости и текущей задолженности ПАО «Ростелеком» за 2017-2019 гг. представлена на рисунке 2.8.



Рисунок 2.8 - Динамика изменения коэффициентов финансирования, финансовой устойчивости и текущей задолженности ПАО «Ростелеком» за 2017-2019 гг. в %

Таким образом, в ПАО «Ростелеком» наблюдается кризис платежеспособности и неустойчивое финансовое положение.

По данным бухгалтерской отчетности ПАО «Ростелеком» проведем анализ рентабельности и ликвидности за 2017-2019 гг. (Приложения А-В). Анализ рентабельности ПАО «Ростелеком» за 2017-2019 гг. представлен в таблице 2.5.

Таблица 2.5 - Анализ рентабельности ПАО «Ростелеком» за 2017-2019 гг.

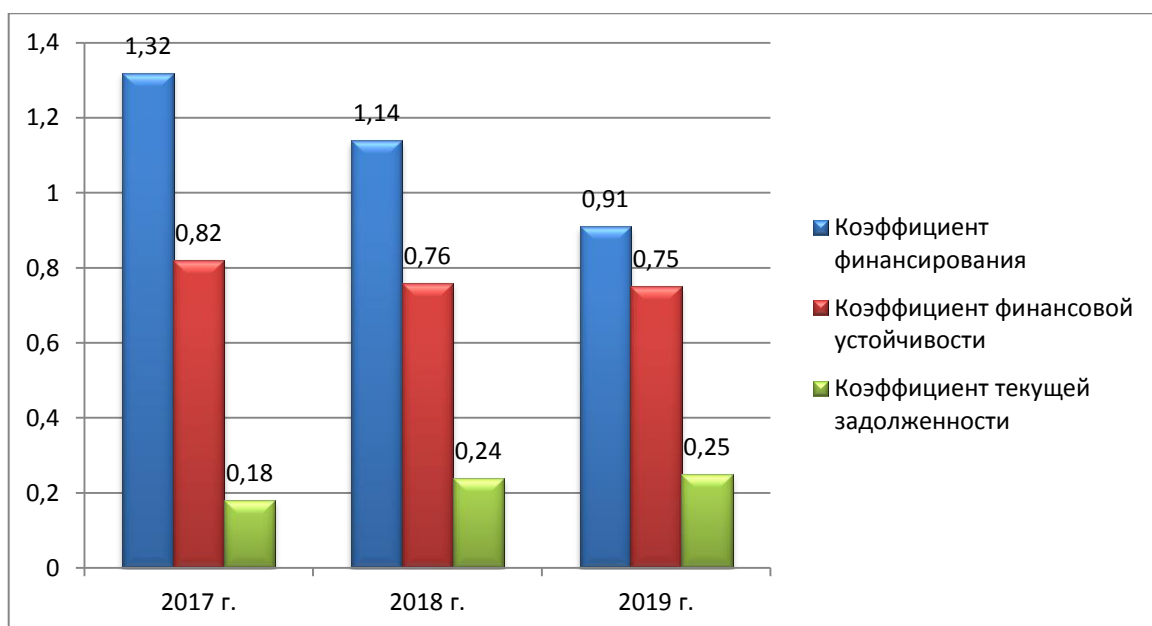
Наименование показателя	2017 г.	2018 г.	2019 г.	Абс. изм. +/- %
Рентабельность продаж	8,54	7,86	5,54	-3,00
Рентабельность собственного капитала	3,43	2,17	-1,41	-4,84
Рентабельность оборотных активов	13,15	6,50	-3,11	-16,26
Чистая рентабельность	3,10	1,76	-1,05	-4,15

В результате проведения анализа рентабельности ПАО «Ростелеком» за 2017-2019 гг. выявлено, что рентабельность продаж сократилась на 3 % и в

2019 г. составила 5,54 %. Снижение рентабельности продаж произошло за счет роста затрат опережающих темп роста выручки организации.

Рентабельность собственного капитала за период исследования сократилась на 4,84 % и в 2019 г. составила -1,41 %. Отрицательное значение показателя свидетельствует о том, что инвесторам и собственникам не выгодно вкладывать средства в организацию, так как на единицу стоимости собственного капитала получается убыток.

Рентабельность оборотных активов за период исследования сократилась на 16,26 % и в 2019 г. составила -3,11 %. В организации оборотный капитал используется неэффективно. Чистая рентабельность за период исследования сократилась на 4,15 % и в 2019 г. составила -1,05 %.

Динамика изменения показателей рентабельности ПАО «Ростелеком» за 2017-2019 гг. представлена на рисунке 2.9.



Рисунок 2.9 - Динамика изменения показателей рентабельности ПАО «Ростелеком» за 2017-2019 гг. в %

Анализ ликвидности ПАО «Ростелеком» за 2017-2019 гг. представлен в таблице 2.6.

Таблица 2.6 - Анализ ликвидности ПАО «Ростелеком» за 2017-2019 гг.

Наименование показателя	2017 г.	2018 г.	2019 г.	Абс. изм. +/- %
Коэффициент абсолютной ликвидности	0,08	0,11	0,29	0,21
Коэффициент быстрой ликвидности	0,58	0,52	0,64	0,06
Коэффициент текущей ликвидности	0,66	0,59	0,73	0,07

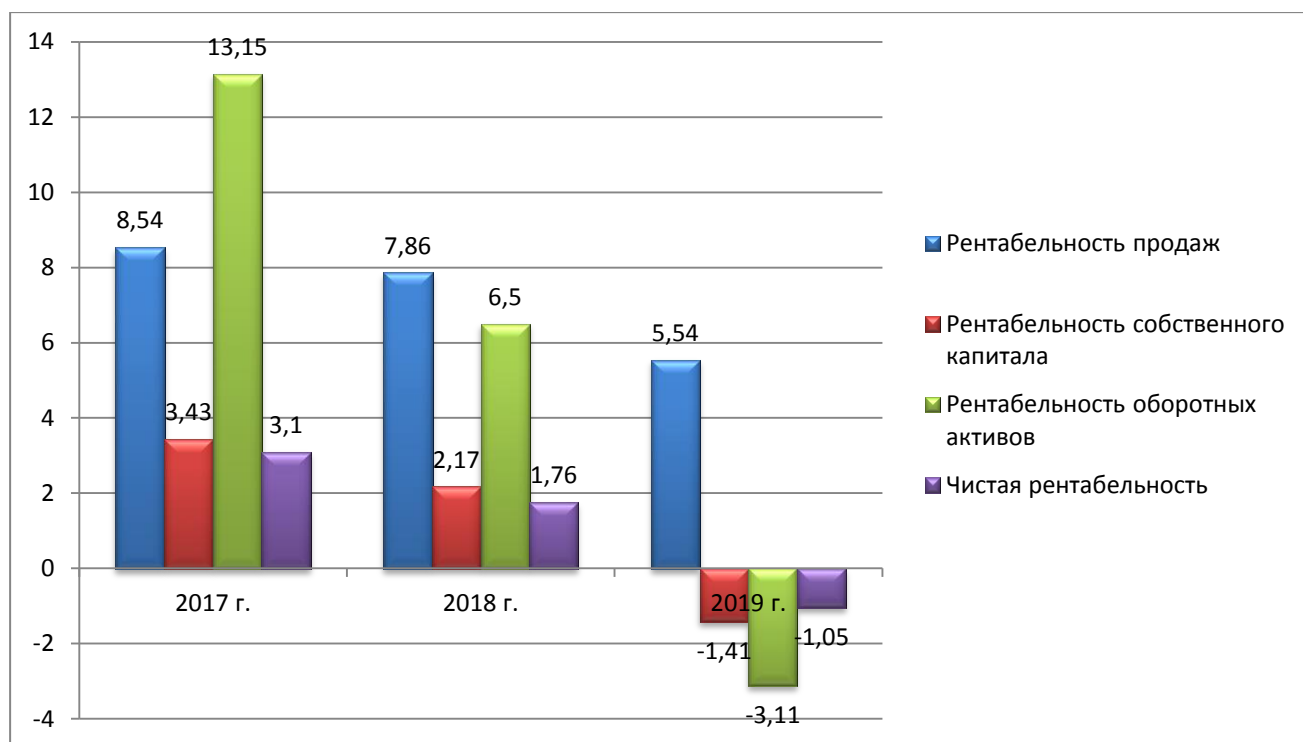
В результате проведения анализа ликвидности ПАО «Ростелеком» за 2017-2019 гг. выявлено, что коэффициент абсолютной ликвидности за период исследования увеличился на 0,21 % и в 2019 г. составил 0,29 %. Коэффициент абсолютной ликвидности соответствует нормативному значению $K \geq 0,2$, в ПАО «Ростелеком» ежедневного подлежат погашению не менее 20 % краткосрочных обязательств.

Динамика изменения показателей ликвидности ПАО «Ростелеком» за 2017-2019 гг. представлена на рисунке 2.10.



Рисунок 2.10 - Динамика изменения показателей ликвидности ПАО «Ростелеком» за 2017-2019 гг. в %

Коэффициент быстрой ликвидности за период исследования увеличился на 0,06 % и в 2019 г. составил 0,64 %. Коэффициент быстрой ликвидности не соответствует нормативному значению 0,7 – 1,0. Коэффициент текущей ликвидности возрос на 0,07 % и в 2019 г. составил 0,73 %. Коэффициент текущей ликвидности не соответствует нормативному значению 1,5 – 2,5, в ПАО «Ростелеком» присутствует риск неоплаты текущих счетов.

Таким образом, в ПАО «Ростелеком» показатели рентабельности и ликвидности не соответствуют нормативным значениям.

2.3 Оценка вероятности банкротства ПАО «Ростелеком»

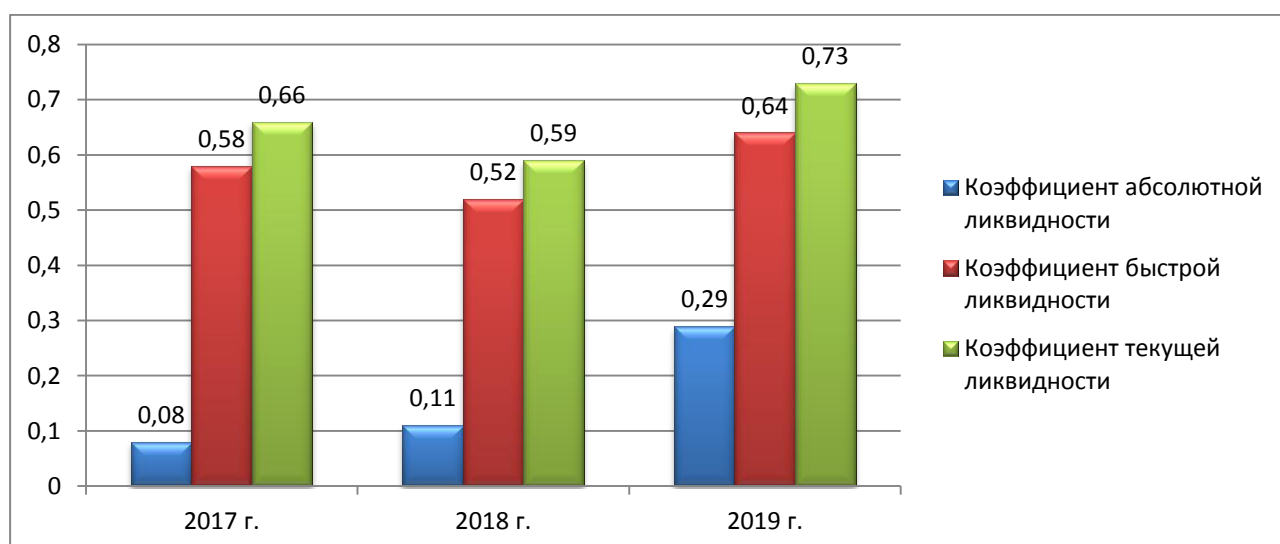
По данным бухгалтерской отчетности ПАО «Ростелеком» проведем оценку вероятности банкротства за 2017-2019 гг., используя: пятифакторную модель Альтмана, модели Фулмера, Спрингейта, Лиса и Зайцевой (Приложения А-В).

Оценка вероятности банкротства ПАО «Ростелеком» за 2017-2019 г. по пятифакторной модели Альтмана представлена в таблице 2.7.

Таблица 2.7 - Оценка вероятности банкротства ПАО «Ростелеком» за 2017-2019 г. по пятифакторной модели Альтмана

Наименование показателя	2017 г.	2018 г.	2019 г.	Абс. изм. +/- %
X1	-0,06	-0,10	-0,09	-0,02
X2	0,22	0,18	0,15	-0,07
X3	0,02	0,01	-0,01	-0,02
X4	0,00	0,00	0,00	0,00
X5	0,51	0,51	0,48	-0,03
Z-счет	0,80	0,67	0,57	-0,22
Вероятность банкротства	высокая	высокая	высокая	

В результате проведения оценки вероятности банкротства ПАО «Ростелеком» за 2017-2019 г. по пятифакторной модели Альтмана выявлено, что за период исследования вероятность банкротства высокая.

Оценка вероятности банкротства ПАО «Ростелеком» за 2017-2019 г. по модели Фулмера представлена в таблице 2.8.

Таблица 2.8 - Оценка вероятности банкротства ПАО «Ростелеком» за 2017-2019 г. по модели Фулмера

Наименование показателя	2017 г.	2018 г.	2019 г.	Абс. изм. +/- %
X1	0,22	0,20	0,17	-0,05
X2	1,02	0,52	0,51	-0,52
Наименование показателя	2017 г.	2018 г.	2019 г.	Абс. изм. +/- %
X3	0,05	0,03	-0,01	-0,06
X4	0,06	0,02	-0,01	-0,07
X5	0,35	0,35	0,37	0,02
X6	0,18	0,21	0,24	0,06
X7	7,98	8,29	8,34	0,36
X8	-0,23	-0,18	-0,14	0,09
X9	0,25	0,17	-0,10	-0,35
H	0,42	0,35	0,01	-0,33
Вероятность банкротства	низкая	низкая	низкая	

В результате проведения оценки вероятности банкротства ПАО «Ростелеком» за 2017-2019 г. по модели Фулмера, выявлено, что вероятность банкротства организации низкая.

Оценка вероятности банкротства ПАО «Ростелеком» за 2017-2019 г. по модели Спрингейта представлена в таблице 2.9.

Таблица 2.9 - Оценка вероятности банкротства ПАО «Ростелеком» за 2017-2019 г. по модели Спрингейта

Наименование показателя	2017 г.	2018 г.	2019 г.	Абс. изм. +/- %
X1	-0,06	-0,10	-0,09	-0,02
X2	0,05	0,04	0,02	-0,03
X3	0,27	0,16	0,08	-0,19
X4	0,51	0,51	0,48	-0,03
Z-счет	0,48	0,32	0,22	-0,26
Вероятность банкротства	высокая	высокая	высокая	

В результате проведения оценки вероятности банкротства ПАО «Ростелеком» за 2017-2019 г. по модели Спринггейта, выявлено, что вероятность банкротства организации высокая.

Оценка вероятности банкротства ПАО «Ростелеком» за 2017-2019 г. по модели Лиса представлена в таблице 2.10.

Таблица 2.10 - Оценка вероятности банкротства ПАО «Ростелеком» за 2017-2019 г. по модели Лиса

Наименование показателя	2017 г.	2018 г.	2019 г.	Абс. изм. +/- %
X1	-0,06	-0,10	-0,09	-0,03
X2	0,05	0,04	0,03	-0,02
X3	0,02	0,01	-0,01	-0,03
X4	0,86	0,70	0,56	-0,30
Z-счет	0,00	0,00	0,00	0,00
Вероятность банкротства	высокая	высокая	высокая	

В результате проведения оценки вероятности банкротства ПАО «Ростелеком» за 2017-2019 г. по модели Лиса, выявлено, что вероятность банкротства организации высокая.

Оценка вероятности банкротства ПАО «Ростелеком» за 2017-2019 г. по модели Зайцевой представлена в таблице 2.11.

Таблица 2.11 - Оценка вероятности банкротства ПАО «Ростелеком» за 2017-2019 г. по модели Зайцевой

Наименование показателя	2017 г.	2018 г.	2019 г.	Абс. изм. +/- %
X1	0,00	0,00	-0,01	-0,01
X2	1,11	1,40	1,59	0,48
X3	12,92	9,40	3,45	-9,46
X4	0,00	0,00	-0,01	-0,01
X5	2,33	1,39	1,75	-0,58
X6	1,95	1,97	2,07	0,12
K	3,12	2,36	1,22	-1,90
Вероятность банкротства	высокая	высокая	низкая	

В результате проведения оценки вероятности банкротства ПАО «Ростелеком» за 2017-2019 г. по модели Зайцевой, выявлено, что вероятность банкротства организации в 2019 г. низкая.

Сводная оценка вероятности банкротства ПАО «Ростелеком» за 2017-2019 г. представлена в таблице 2.12.

Таблица 2.12 - Сводная оценка вероятности банкротства ПАО «Ростелеком» за 2017-2019 г.

Наименование показателя	2017 г.	2018 г.	2019 г.
Пятифакторная модель Альтмана	высокая	высокая	высокая
Модель Фулмера	низкая	низкая	низкая
Модель Спрингейта	высокая	высокая	высокая
Модель Лиса	высокая	высокая	высокая
Модель Зайцевой	высокая	высокая	низкая
Оценка вероятности банкротства	низкая	низкая	низкая

В результате проведения оценки вероятности банкротства ПАО «Ростелеком» за 2017-2019 г. выявлена высокая степень банкротства, организации рекомендуется разработать мероприятия, направленные на финансовое оздоровление.

3 Предупреждение банкротства ПАО «Ростелеком»

3.1 Разработка мероприятий по финансовому оздоровлению ПАО «Ростелеком»

В результате проведения комплексного анализа финансового состояния ПАО «Ростелеком» выявлено, что:

- в результате проведения анализа финансово-хозяйственной деятельности в 2019 г. ПАО «Ростелеком» получило чистый убыток в размере 3362969 тыс. руб.;

- в результате анализа платежеспособности и финансовой устойчивости в ПАО «Ростелеком» наблюдается кризис платежеспособности и неустойчивое финансовое положение;

- в результате проведения анализа рентабельности и ликвидности в ПАО «Ростелеком» показатели рентабельности и ликвидности не соответствуют нормативным значениям;

- в результате проведения оценки вероятности банкротства в ПАО «Ростелеком» наблюдается высокая степень банкротства.

С целью повышения платежеспособности компании и выведению его из кризисного финансового положения разработаем мероприятия по финансовому оздоровлению путем разработки программы комплексной стабилизации, которая будет включать в себя следующие направления:

- мероприятия, нацеленные на реструктуризацию обязательств компании;
- мероприятия, нацеленные на увеличение собственных оборотных активов;

- мероприятия, нацеленные на ускорение оборачиваемости капитала;

- мероприятия, нацеленные на увеличение платежеспособности компании;

- мероприятия, нацеленные на увеличение денежного потока.

В качестве рекомендаций предлагаем ПАО «Ростелеком» использовать следующие мероприятия, нацеленные на реструктуризацию обязательств:

- реализовать текущие долговые обязательства компании;
- предоставить клиентам и контрагентам компании рассрочки и отсрочки платежа;
- проконвертировать краткосрочные обязательства компании в долгосрочные.

С целью увеличения собственных оборотных активов ПАО «Ростелеком» предлагается осуществить следующие мероприятия:

- за счет повышения уставного капитала и нераспределенной прибыли увеличить собственный капитал компании, тем самым обеспечить рост показателей рентабельности;
- с помощью рационального управления долгосрочными обязательствами увеличить объем продаж и прибыль;
- на долгосрочной основе внедрить заимствования;
- уменьшить величину постоянных затрат на обеспечение содержания сотрудников компании;
- уменьшить величину постоянных затрат на ремонт основных средств.

В качестве мероприятий, нацеленных на ускорение оборачиваемости ПАО «Ростелеком» рекомендуется:

- внедрить новейшие технологии по механизации и автоматизации процесса производства с целью снижения длительности производственного цикла;
- повысить качество управления снабжением и скорость процесса оформления документации и отгрузки товаров;
- сократить в дебиторской задолженности время пребывания денежных средств.

В качестве мероприятий, нацеленных на увеличение платежеспособности компании ПАО «Ростелеком» рекомендуется осуществить следующие рекомендации:

- неиспользованное оборудование и технику предоставить в аренду;
- в пассивной части баланса снизить объемы краткосрочных обязательств;
- уменьшить часть оборотных средств компании.

ПАО «Ростелеком» рекомендуется использовать следующие мероприятия, нацеленные на увеличение денежного потока:

- внедрить процедуру кредитных взаимоотношений, связанных с реализацией продукции;
- разработать систему скидок для клиентов и контрагентов компании;
- провести реструктуризацию кредиторской задолженности компании.

Следовательно, с целью повышения платежеспособности компании и выведению его из кризисного финансового положения ПАО «Ростелеком» необходимо реализовать следующие мероприятия: уменьшить объем дебиторской задолженности с целью восстановления платежеспособности компании, уменьшить краткосрочные обязательства компании, увеличить рост оборачиваемости оборотных средств и увеличить собственные источники финансирования.

На основании предложенных мероприятий проведем реструктуризацию баланса ПАО «Ростелеком» и оценим эффективность предложенных мероприятий.

3.2 Оценка экономической эффективности предложенных мероприятий

С целью повышения платежеспособности и выведению его из кризисного финансового положения ПАО «Ростелеком» проведем реструктуризацию баланса, путем повышения объема собственного капитала оборотных средств, и снижения краткосрочных обязательств и внеоборотных средств. Агрегированный баланс ПАО «Ростелеком» на 2019 г. представлен в таблице 3.1.

Таблица 3.1 - Агрегированный баланс ПАО «Ростелеком» на 2019 г.

Наименование показателя	Значение показателя
Внеоборотные активы (ВА)	554920613 – X2
Оборотные активы (ОА)	108128198 + X2
Собственный капитал (СК)	238758704 + X1
Заемный капитал (ЗК)	424290107 – X1
Баланс (Б)	663048811

В агрегированном балансе ПАО «Ростелеком» X1 и X2 являются показателями размера увеличения или снижения денежных средств. Для восстановления оптимальной структуры бухгалтерского баланса необходимо использовать следующее равенство:

$$(ВА - X2) + (ОА + X2) = (СК + X1) + (ЗК - X1)$$

$$ВА - X2 \geq 0,4 \times Б$$

$$СК + X1 \geq 0,5 \times Б$$

$$(ОА + X2) / (ВА - X2) \geq 0,7$$

$$(СК + X1) / (ЗК - X1) \geq 1,0$$

Тогда структура баланса ПАО «Ростелеком»:

$$(554920613 - X2) + (108128198 + X2) = (238758704 + X1) + (424290107 - X1)$$

$$554920613 - X2 \geq 0,4 \times 663048811$$

$$554920613 - X2 \geq 265219524,4$$

$$X2 \leq 289701088,6$$

$$238758704 + X1 \geq 0,5 \times 663048811$$

$$238758704 + X1 \geq 331524405,5$$

$$X1 \geq 570283109,5$$

$$(108128198 + X2) / (554920613 - X2) \geq 0,7$$

$$(238758704 + X1) / (424290107 - X1) \geq 1,0$$

Исходя из расчетов, сформируем реструктурированный баланс ПАО «Ростелеком» на 2020 г., который представлен в таблице 3.2.

Таблица 3.2 - Реструктурированный баланс ПАО «Ростелеком» на 2020 г.

Наименование показателя	Значение показателя
Внеоборотные активы (ВА)	554920613 – 289701088,6 = 265219524,4
Оборотные активы (ОА)	108128198 + 289701088,6 = 397829286,6
Собственный капитал (СК)	238758704 + 570283109,5 = 809041813,5
Заемный капитал (ЗК)	424290107 – 570283109,5 = 145993002,5
Баланс (Б)	663048811

На основании данных реструктурированного баланса ПАО «Ростелеком» на 2020 г. проведем анализ финансовой устойчивости, который представлен в таблице 3.3.

Таблица 3.3 - Анализ финансовой устойчивости ПАО «Ростелеком»

Наименование показателя	2019 г.	2020 г.	Абс. изм. +/- %
Коэффициент автономии	0,36	1,22	0,86
Коэффициент отношения заемных и собственных средств	1,78	0,18	-1,6
Коэффициент капитализации	1,10	0,18	-0,92
Коэффициент финансирования	0,91	5,54	4,63
Коэффициент финансовой устойчивости	0,75	1,0	0,25

В результате проведения анализа финансовой устойчивости ПАО «Ростелеком» после реструктуризации баланса, выявлено, что коэффициент автономии увеличился на 0,86 % и в 2020 г. составил 1,22 %.

Коэффициент отношения заемных и собственных средств за период исследования уменьшился на 1,6 % и в 2020 г. составил 0,18 %, что соответствует нормативному значению $K \leq 1$, в ПАО «Ростелеком» отсутствует потенциальная опасность возникновения недостатка собственных денежных средств.

Коэффициент капитализации за период исследования уменьшился на 0,92 % и в 2020 г. составил 0,18 %. Коэффициент капитализации соответствует

нормативному значению $K \leq 1$, в ПАО «Ростелеком» высокая финансовая устойчивость.

Динамика изменения коэффициентов финансовой устойчивости ПАО «Ростелеком» представлена на рисунке 3.1.



Рисунок 3.1 - Динамика изменения коэффициентов финансовой устойчивости ПАО «Ростелеком» в %

Коэффициент финансирования за период исследования увеличился на 4,63 % и в 2020 г. составил 5,54 %. Коэффициент финансирования соответствует нормативному значению $K \geq 1$. Коэффициент финансовой устойчивости за период исследования увеличился на 0,25 %.

На основании данных реструктурированного баланса ПАО «Ростелеком» на 2020 г. проведем анализ ликвидности, который представлен в таблице 3.4.

Таблица 3.4 - Анализ ликвидности ПАО «Ростелеком»

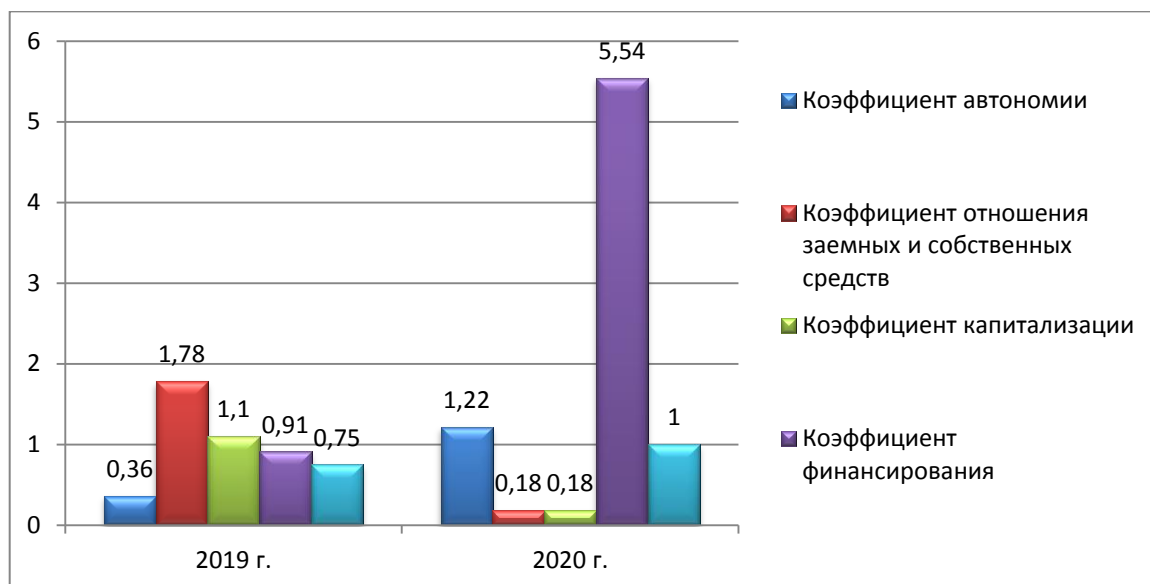
Наименование показателя	2019 г.	2020 г.	Абс. изм. +/- %
Коэффициент абсолютной ликвидности	0,29	0,32	0,03
Коэффициент быстрой ликвидности	0,64	0,78	0,14
Коэффициент текущей ликвидности	0,73	1,7	0,97

В результате проведения анализа ликвидности ПАО «Ростелеком» выявлено, что коэффициент абсолютной ликвидности за период исследования увеличился на 0,03 % и в 2020 г. составил 0,32 %. Коэффициент абсолютной ликвидности соответствует нормативному значению $K \geq 0,2$, в ПАО «Ростелеком» ежедневного подлежат погашению не менее 30 % краткосрочных обязательств. Динамика изменения коэффициентов ликвидности ПАО «Ростелеком» представлена на рисунке 3.2.



Рисунок 3.2 - Динамика изменения коэффициентов ликвидности ПАО «Ростелеком» в %

Коэффициент быстрой ликвидности за период исследования увеличился на 0,14 % и в 2020 г. составил 0,78 %. Коэффициент быстрой ликвидности соответствует нормативному значению 0,7 – 1,0.

Коэффициент текущей ликвидности возрос на 0,97 % и в 2020 г. составил 1,7 %. Коэффициент текущей ликвидности соответствует нормативному значению 1,5 – 2,5, в ПАО «Ростелеком» отсутствует риск неоплаты текущих счетов.

Таким образом, разработанные мероприятия по финансовому оздоровлению ПАО «Ростелеком» являются эффективными и в случае их применения в будущем периоде у компании улучшатся показатели финансовой устойчивости и ликвидности.

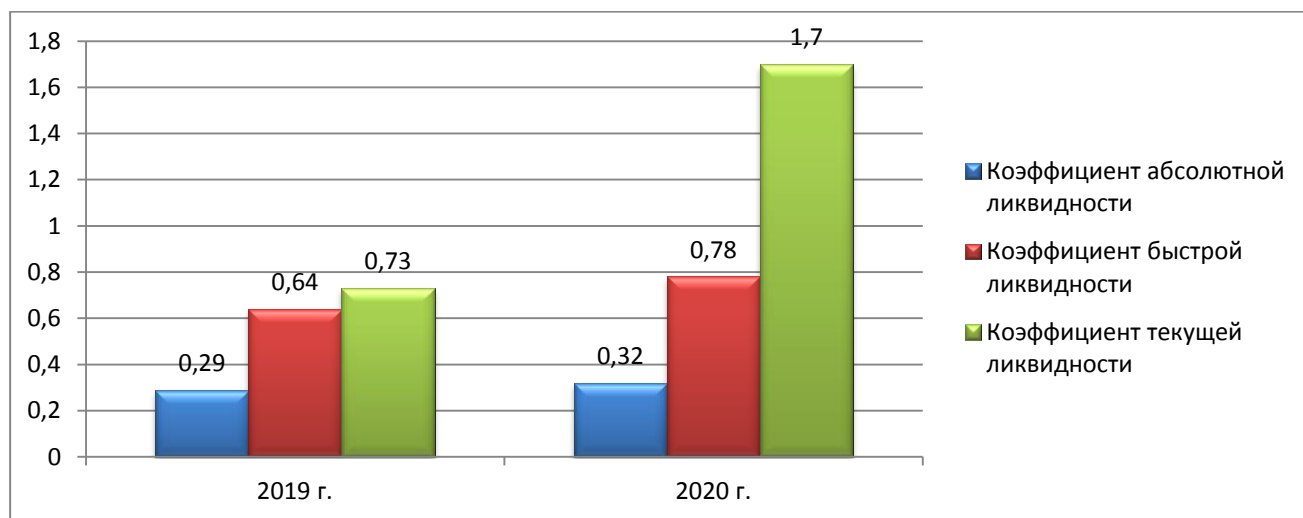
Заключение

В первой главе бакалаврской работы рассмотрены теоретические аспекты оценки банкротства организации, в том числе понятие и признаки банкротства организации, финансовая отчетность как источник финансирования анализа при процедуре банкротства организации и методы оценки вероятности банкротства организации.

Банкротство представляет собой неспособность организации удовлетворить денежные обязательства перед третьими лицами. В России решение о признании организации банкротом принимает Арбитражный суд. Основными видами банкротства организации являются реальной, техническое, умышленное, фиктивное и скрытое банкротство организации. В процессе банкротства организации происходят следующие стадии: скрытая (начальная) стадия, финансовая нестабильность, неплатежеспособность и юридическое признание банкротства. Нормативно – правовое регулирование банкротства организации в России ежегодно совершенствуются, изменения вносятся на основе судебной практики. Нормативно – правовое регулирование банкротства организации в России предназначено для избежания проблемных ситуаций между кредитором, должником и государством.

Для проведения оценки вероятности банкротства организации используются данные бухгалтерской (финансовой) отчетности за несколько периодов времени, как правило, минимум за три года. Бухгалтерская (финансовая) отчетность отражает имущественное и финансовое положение организации и служит источником анализа при проведении процедуры банкротства.

Наиболее распространенными методами проведения анализа банкротства организации являются модели Альтмана, Фулмера, Спрингейта, Лиза и Зайцевой.

Во второй главе бакалаврской работы проведен комплексный анализ финансового состояния ПАО «Ростелеком», а именно организационно-

экономическая характеристика, анализ платежеспособности и финансовой устойчивости, анализ рентабельности и ликвидности, оценка вероятности банкротства.

В результате финансово-хозяйственной деятельности в 2019 г. ПАО «Ростелеком» получило чистый убыток в размере 3362969 тыс. руб.

Наблюдается кризис платежеспособности и неустойчивое финансовое положение. Показатели рентабельности и ликвидности не соответствуют нормативным значениям. В ПАО «Ростелеком» присутствует риск неоплаты текущих счетов.

В ПАО «Ростелеком» высокая степень банкротства, организации рекомендуется разработать мероприятия, направленные на финансовое оздоровление.

В третьей главе бакалаврской работы разработаны мероприятия по финансовому оздоровлению ПАО «Ростелеком» и проведена оценка экономической эффективности предложенных мероприятий.

С целью повышения платежеспособности компании и выведению его из кризисного финансового положения ПАО «Ростелеком» необходимо реализовать следующие мероприятия: уменьшить объем дебиторской задолженности с целью восстановления платежеспособности компании, уменьшить краткосрочные обязательства компании, увеличить рост оборачиваемости оборотных средств и увеличить собственные источники финансирования.

В результате оценки экономической эффективности предложенных мероприятий выявлено, что разработанные мероприятия по финансовому оздоровлению ПАО «Ростелеком» являются эффективными и в случае их применения в будущем периоде у компании улучшатся показатели финансовой устойчивости и ликвидности.

Список используемой литературы и используемых источников

1. Арбитражный процессуальный кодекс Российской Федерации от 24 июля 2002 года № 95-ФЗ http://www.consultant.ru/document/cons_doc_LAW_37800/
2. Абрамова Н.Н. Нормативно – правовое регулирование банкротства предприятия: учебник. – М.: КНОРУС, 2017 – 109 с.
3. Александрова В.Б. Оценка вероятности банкротства: учебник для вузов. – М.: Экономика, 2016 – 601с.
4. Анащенко В.В. Финансовый анализ: учебник. – М.: Финансы и банки, 2017 – 367с.
5. Белобородов М.О. Процедура банкротства: учебник. – М.: Инфра-М, 2016 – 438с.
6. Боровских С.Л. Методы прогнозирования вероятности банкротства: учебник. – СПб.: Питер, 2016 – 563с.
7. Волкова А.А. Теория и практика несостоятельности: учебник. – М.: ЮНИТИ, 2017 – 411с.
8. Гражданский кодекс Российской Федерации от 30 ноября 1994 года № 51-ФЗ http://www.consultant.ru/document/cons_doc_LAW_34154/
9. Гришина В.А. Правовые основы банкротства: учебник для вузов. – М.: Деньги и кредит, 2018 – 218с.
10. Демин С.А. Диагностика банкротства: учебник. – М.: Инфра-М., 2016 – 482с.
11. Еремина О.Л. Финансовый анализ: учебник. – М.: Экономика и финансы, 2017 – 501с.
12. Жигалов П.О. Современные подходы к определению и разграничению понятий «несостоятельность» и «банкротство»: учебник. – М.: Финансы и кредит, 2017 – 460с.
13. Игнатенко Л.Н. Совершенствование законодательства о несостоятельности: учебник. – М.: ЮНИТИ, 2016 – 193с.

14. Коновалов В.В. Использование принципа «золотого сечения» в гармонизации структуры баланса предприятия: учебник. – М.: Финансы и кредит, 2016 – 277 с.
15. Конституция Российской Федерации от 12 декабря 1993 года http://www.consultant.ru/document/cons_doc_LAW_28399/
16. Лихачев Р.А. Анализ финансово – хозяйственной деятельности предприятия: учебник. – СПб.: Питер, 2017 – 110с.
17. Михайлов В.В. Анализ финансового состояния предприятия и пути его улучшения: учебник. – М.: Инфра – М, 2017 – 308с.
18. Налоговый кодекс Российской Федерации от 31 июля 1998 года № 146-ФЗ http://www.consultant.ru/document/cons_doc_LAW_19671/
19. Нестеренко Ю.В. Диагностика банкротства: учебник. – М.: ЮНИТИ, 2018 – 116с.
20. Орешкина В.Д. Финансы организации (предприятия): учебник для вузов. – М.: Экономика и финансы, 2016 – 205с.
21. Постановление Правительства Российской Федерации от 29 мая 2004 года № 257 «Об обеспечении интересов РФ как кредитора в деле о банкротстве и в процедурах, применяемых в деле о банкротстве» <https://baza.nra.ru/pravitelstvo-rf-postanovlenie-n257-ot29052004-h794765/>
22. Рзянин М.О. Банкротство предприятий: учебник. – М.: Инфра-М, 2017 – 129с.
23. Станюкова Е.Н. Анализ финансового состояния и инвестиционной привлекательности предприятия: учебник. – СПб: Экономика, 2016 – 144с.
24. Тараканников Н.И. Признаки банкротства на предприятии: учебник. – М.: ЮНИТИ, 2016 – 509с.
25. Усачев П.О. Несостоятельность (банкротство) в российском законодательстве: учебник. – И.: Финансы и кредит, 2016 – 209с.
26. Фахтуллин Р.Р. Основные направления анализа и прогнозирования финансового состояния по данным бухгалтерской (финансовой) отчетности организации: учебник. – М.: Финансы и кредит, 2016 – 380с.

27. Федеральный закон от 26 октября 2002 года № 127 – ФЗ «О несостоятельности (банкротстве)»
http://www.consultant.ru/document/cons_doc_LAW_39331/

28. Федеральный закон от 21 июля 1997 года № 119 – ФЗ «Об исполнительном производстве»
http://www.consultant.ru/document/cons_doc_LAW_15297/

29. Федеральный закон от 25 февраля 1999 года № 40 – ФЗ «О несостоятельности (банкротстве) кредитных организаций»
http://www.consultant.ru/document/cons_doc_LAW_22147/

30. Чеснова Т.А. Применение моделей прогнозирования банкротства на предприятии: учебник. – М.: Экономика и финансы, 2016 – 227с.

31. Официальный сайт ПАО «Ростелеком» <https://www.company.rt.ru/>

Приложение А

Бухгалтерский баланс ПАО «Ростелеком» за 2019 г.

Бухгалтерский баланс		Коды
	на 31 декабря 2019 г.	Форма по ОКУД 0710001
Организация	ПАО «Ростелеком»	Дата (число, месяц, год) 31/12/2019
Идентификационный номер налогоплательщика		по ОКПО 17514186
		ИНН 7707049388
Вид экономической деятельности	Деятельность в области связи на базе проводных технологий	по ОКВЭД 2 61.10
Организационно-правовая форма / форма собственности	Публичное акционерное общество/ смешанная российская собственность с долей федеральной собственности	по ОКОПФ/ОКФС 12247/41
Единица измерения:	тыс. руб.	по ОКЕИ 384
Адрес:	191002, Санкт-Петербург, ул.Достоевского, д.15	
Бухгалтерская отчетность подлежит обязательному аудиту <input checked="" type="checkbox"/> ДА <input type="checkbox"/> НЕТ		
Наименование аудиторской организации/фамилия, имя, отчество (при наличии) индивидуального аудитора ООО "Эрист энд Янг"		

Идентификационный номер налогоплательщика		ИНН	7709383532
аудиторской организации/индивидуального аудитора		ОГРН/	
Основной государственный регистрационный номер аудиторской организации/индивидуального аудитора		ОГРНИП	1027739707203

Пояснения	АКТИВ	Код	На 31 декабря 2019 г.	На 31 декабря 2018 г.	На 31 декабря 2017 г.
1	2	3	4	5	6
	I. ВНЕОБОРОТНЫЕ АКТИВЫ				
5.1.	Нематериальные активы	1110	2 723 986	2 683 571	2 844 349
	Результаты исследований и разработок	1120	158 680	272 213	848 582
5.2.	Основные средства	1150	362 936 140	339 087 786	320 311 470
	в том числе:				
	основные средства в эксплуатации	1151	323 946 725	308 015 015	291 984 462
	капитальные вложения	1152	38 989 415	31 072 771	28 327 008
5.3.	Доходные вложения в материальные ценности	1160	1 448 117	1 700 154	1 237 789
5.4.	Финансовые вложения	1170	143 082 758	142 762 150	143 059 993
	в том числе:				
	инвестиции		137 766 960	137 092 863	138 590 325
	инвестиции в дочерние общества	1171	86 341 858	85 397 003	86 506 793
	инвестиции в зависимые общества	1172	51 410 370	51 681 128	52 068 800
	инвестиции в другие организации	1173	14 732	14 732	14 732
	прочие долгосрочные финансовые вложения	1174	5 315 798	5 669 287	4 469 668
	Отложенные налоговые активы	1180	-	-	-
5.5.	Прочие внеоборотные активы	1190	44 570 932	33 421 189	31 997 663
	в том числе:				
	неисключительные права на использования результатов интеллектуальной деятельности или средств индивидуализации	1191	27 414 048	22 382 372	19 344 894
	дебиторская задолженность (платежи по которой ожидаются более чем через 12 месяцев после отчетной даты)	1192	11 260 618	9 053 162	11 472 441
	прочее	1193	5 896 266	1 985 655	1 180 328
	Итого по разделу I	1100	554 920 613	519 927 063	500 299 846

Продолжение Приложения А

Форма 0710001 с.2

Пояснения	АКТИВ	Код	На 31 декабря 2019 г.	На 31 декабря 2018 г.	На 31 декабря 2017 г.
1	2	3	4	5	6
	II. ОБОРОТНЫЕ АКТИВЫ				
5.6.	Запасы	1210	7 826 546	7 131 701	5 995 857
	в том числе:				
	сырье, материалы и другие аналогичные ценности	1211	2 682 116	2 728 180	1 829 054
	затраты в незавершенном производстве (издержках обращения)	1212	-	-	-
	готовая продукция и товары для перепродажи	1213	4 462 185	3 800 510	3 186 934
	прочие запасы и затраты	1214	13 346	13 347	13 346
	основные средства для продажи	1215	668 899	589 664	966 523
	Налог на добавленную стоимость по приобретенным ценностям	1220	4 274 139	2 159 335	2 180 922
	Дебиторская задолженность	1230	51 632 768	57 659 044	51 696 338
	в том числе:				
5.7.	покупатели и заказчики	1231	40 498 359	46 263 786	40 492 283
5.8.	авансы выданные	1232	1 878 999	1 623 640	1 512 044
5.8.	прочие дебиторы	1233	9 255 410	9 771 618	9 692 011
5.4.	Краткосрочные финансовые вложения (за исключением денежных эквивалентов)	1240	21 777 798	3 514 946	4 223 439
	Денежные средства и денежные эквиваленты	1250	21 067 465	11 328 718	3 765 630
	в том числе:				
	касса	1251	23 344	41 202	11 357
	расчетные счета	1252	1 644 075	1 185 395	414 412
	валютные счета	1253	17 874	85 357	119 109
	прочие денежные средства	1254	14 331 438	3 648 309	1 871 415
5.4.	денежные эквиваленты	1255	5 050 734	6 368 455	1 349 337
5.9.	Прочие оборотные активы	1260	1 549 482	964 649	712 517
	Итого по разделу II	1200	108 128 198	82 758 393	68 574 703
	БАЛАНС	1600	663 048 811	602 685 456	568 874 549

Продолжение Приложения А

Форма 0710001 с.3

Пояснения	ПАССИВ	Код	На 31 декабря 2019 г.	На 31 декабря 2018 г.	На 31 декабря 2017 г.
1	2	3	4	5	6
III. КАПИТАЛ И РЕЗЕРВЫ					
5.10.	Уставный капитал (складочный капитал, уставный фонд, вклады товарищей)	1310	6 961	6 961	6 961
5.11.	Собственные акции, выкупленные у акционеров	1320	-	-	-
5.12.	Переоценка внеоборотных активов	1340	2 542 059	2 699 608	2 861 093
5.12.	Добавочный капитал (без переоценки)	1350	136 414 253	134 886 253	134 586 253
	Резервный капитал	1360	1 044	1 044	1 044
	Нераспределенная прибыль (непокрытый убыток)	1370	99 794 387	109 857 719	125 304 429
	Итого по разделу III	1300	238 758 704	247 451 585	262 759 780
IV. ДОЛГОСРОЧНЫЕ ОБЯЗАТЕЛЬСТВА					
5.14.	Заемные средства	1410	220 558 832	173 991 884	165 781 443
	в том числе:				
	кредиты банков, подлежащие погашению более чем через 12 месяцев после отчетной даты	1411	148 547 600	136 768 056	122 342 616
	займы, подлежащие погашению более чем через 12 месяцев после отчетной даты	1412	72 011 232	37 223 828	43 438 827
5.15.	Отложенные налоговые обязательства	1420	31 349 722	32 102 634	30 834 106
	Оценочные обязательства	1430	-	-	-
5.16.	Прочие обязательства	1450	7 791 907	5 312 832	5 199 606
	Итого по разделу IV	1400	259 700 461	211 407 350	201 815 155
V. КРАТКОСРОЧНЫЕ ОБЯЗАТЕЛЬСТВА					
5.14.	Заемные средства	1510	42 539 290	42 367 211	32 709 276
	в том числе:				
	кредиты банков, подлежащие погашению в течение 12 месяцев после отчетной даты	1511	16 825 532	12 496 891	10 583 176
	займы, подлежащие погашению в течение 12 месяцев после отчетной даты	1512	25 713 758	29 870 320	22 126 100
	Кредиторская задолженность	1520	82 067 118	80 846 609	57 426 453
	в том числе:				
5.17.	поставщики и подрядчики	1521	52 194 975	57 633 445	37 586 280
	авансы полученные	1522	16 098 765	6 273 154	7 325 941
	задолженность перед персоналом организации	1523	39 928	43 167	23 838
	задолженность перед государственными внебюджетными фондами	1524	1 368 302	1 227 422	1 191 159
5.17.	задолженность перед бюджетом	1525	6 682 862	5 018 595	7 823 883
5.17.	прочие кредиторы	1526	5 682 286	10 650 826	3 475 352
5.18.	Доходы будущих периодов	1530	16 724 794	4 345 373	1 113 012
5.19.	Оценочные обязательства	1540	23 258 444	16 267 328	13 050 873
	Прочие обязательства	1550	-	-	-
	Итого по разделу V	1500	164 589 646	143 826 521	104 299 614
	БАЛАНС	1700	663 048 811	602 685 456	568 874 549

Президент

(подпись)

Осеевский М.Э.

(расшифровка подписи)

Главный бухгалтер

(подпись)

Нересветов Д.Ю.

(расшифровка подписи)

" 02 " марта 2020 г.



Приложение Б

Отчет о финансовых результатах ПАО «Ростелеком» за 2019 г.

Отчет о финансовых результатах

			Коды
за	2019 год	Форма по ОКУД	0710002
Организация	ПАО «Ростелеком»	Дата (число, месяц, год)	31/12/2019
Идентификационный номер налогоплательщика	Деятельность в области связи на базе проводных технологий	по ОКПО	17514186
Вид деятельности		ИНН	7707049388
Организационно-правовая форма / форма собственности	Публичное акционерное общество / смешанная российская собственность с долей федеральной собственности	по ОКВЭД 2	61.10
Единица измерения:	тыс. руб.	по ОКОПФ/ОКФС	12247/41
		по ОКЕИ	384

Пояснения	Наименование показателя	Код	За 2019 год	За 2018 год
1	2	3	4	5
6.1.	Выручка	2110	319 725 684	305 939 185
	в том числе от продажи услуг связи	2111	296 396 409	280 602 334
6.2.	Себестоимость продаж	2120	(302 016 888)	(281 897 666)
	в том числе услуг связи	2121	(292 511 696)	(274 860 034)
	Валовая прибыль (убыток)	2100	17 708 796	24 041 519
	Коммерческие расходы	2210	X	X
	Управленческие расходы	2220	X	X
	Прибыль (убыток) от продаж	2200	17 708 796	24 041 519
6.3.1.	Доходы от участия в других организациях	2310	2 257 884	964 186
6.3.1.	Проценты к получению	2320	2 921 764	2 566 513
6.3.2.	Проценты к уплате	2330	(16 501 746)	(15 189 564)
6.3.1.	Прочие доходы	2340	27 604 272	21 169 694
	в том числе: финансовое обеспечение, связанное с оказанием универсальных услуг связи	2341	13 037 129	10 983 055
6.3.2.	Прочие расходы	2350	(37 346 900)	(26 036 480)
	в том числе: расходы, связанные с реорганизацией	2351	-	-
	Прибыль (убыток) до налогообложения	2300	(3 355 930)	7 515 868
6.4.	Текущий налог на прибыль	2410	(3 827 692)	(3 193 548)
	в т.ч. постоянные налоговые обязательства / (активы)	2421	769 020	320 848
6.4.	Изменение отложенных налоговых обязательств	2430	752 912	(1 268 528)
	Изменение отложенных налоговых активов	2450	-	-
6.4.	Прочее	2460	3 067 741	2 327 581
	Чистая прибыль (убыток)	2400	(3 362 969)	5 381 373

Форма 0710002 с.2

Пояснения	Наименование показателя	Код	За 2019 год	За 2018 год
1	2	3	4	5
	Результат от переоценки внеоборотных активов, не включаемый в чистую прибыль (убыток) периода	2510	157 549	161 485
	Результат от прочих операций, не включаемый в чистую прибыль (убыток) периода	2520	(9 792)	(48 917)
	Совокупный финансовый результат периода	2500	(3 215 212)	5 493 941
6.5.	Справочно	2900	(1,2078)	1,9326
	Базовая прибыль (убыток) на акцию			
	Разводненная прибыль (убыток) на акцию	2910	(1,2078)	1,9326

Президент  (подпись) Осиповский М.А. (расшифровка подписи)
 Главный бухгалтер  (подпись) Нерсисян Д.Ю. (расшифровка подписи)

"02" марта 2020г.



Приложение В

Отчет о финансовых результатах ПАО «Ростелеком» за 2018 г.

Отчет о финансовых результатах

	за 2018 год		Коды
Организация	ПАО «Ростелеком»	Форма по ОКУД	0710002
Идентификационный номер налогоплательщика		Дата (число, месяц, год)	31/12/2018
Вид деятельности	Деятельность в области связи на базе проводных технологий	по ОКПО	17514186
Организационно-правовая форма / форма собственности	Публичное акционерное общество / смешанная российская собственность с долей федеральной собственности	ИНН	7707049388
Единица измерения:	тыс. руб.	по ОКВЭД	61.10
		по ОКОПФ/ОКФС	12247/41
		по ОКЕИ	384

Пояснения	Наименование показателя	Код	За 2018 год	За 2017 год
1	2	3	4	5
6.1.	Выручка	2110	305 939 185	291 037 118
	в том числе от продажи услуг связи	2111	280 602 334	273 785 264
6.2.	Себестоимость продаж	2120	(281 897 666)	(266 191 296)
	в том числе услуг связи	2121	(274 860 034)	(260 639 974)
	Валовая прибыль (убыток)	2100	24 041 519	24 845 822
	Коммерческие расходы	2210	X	X
	Управленческие расходы	2220	X	X
	Прибыль (убыток) от продаж	2200	24 041 519	24 845 822
6.3.1.	Доходы от участия в других организациях	2310	964 186	870 703
6.3.1.	Проценты к получению	2320	2 566 513	2 324 886
6.3.2.	Проценты к уплате	2330	(15 189 564)	(16 154 316)
6.3.1.	Прочие доходы	2340	21 169 694	26 782 476
	в том числе: финансовое обеспечение, связанное с оказанием универсальных услуг связи	2341	10 983 055	11 473 329
6.3.2.	Прочие расходы	2350	(26 036 480)	(26 177 220)
	в том числе: расходы, связанные с реорганизацией	2351	-	-
	Прибыль (убыток) до налогообложения	2300	7 515 868	12 492 351
6.4.	Текущий налог на прибыль	2410	(3 193 548)	(5 555 317)
	в т.ч. постоянные налоговые обязательства / (активы)	2421	320 848	1 003 014
6.4.	Изменение отложенных налоговых обязательств	2430	(1 268 528)	499 206
	Изменение отложенных налоговых активов	2450	-	-
6.4.	Прочее	2460	2 327 581	1 582 531
	Чистая прибыль (убыток)	2400	5 381 373	9 018 771

Продолжение приложения В

часть 1 из 2 частей

Пояснения	Наименование показателя	Код	За 2018 год	За 2017 год
1	2	3	4	5
	Результат от переоценки внеоборотных активов, не включаемый в чистую прибыль (убыток) периода	2510	161 485	147 560
	Результат от прочих операций, не включаемый в чистую прибыль (убыток) периода	2520	(48 917)	23
	Совокупный финансовый результат периода	2500	5 493 941	9 166 354
6.5.	Справочно			
	Базовая прибыль (убыток) на акцию	2900	1,9326	3,2389
	Разводненная прибыль (убыток) на акцию	2910	1,9326	3,2389

Президент

(подпись)

Оксельский М. И.

(расшифровка подписи)

Генеральный директор

(подпись)

Переветов Л. Ю.

(расшифровка подписи)

" 11 " марта 2019 г.

